



Croatian Civil Aviation Agency



REPUBLIKA HRVATSKA
HRVATSKA AGENCIJA ZA CIVILNO ZRAKOPLOVSTVO

GODIŠNJI PROGRAM RADA

ZA 2022. GODINU

Zagreb, prosinac 2021.



SADRŽAJ

| | |
|---|-----------|
| 1. UVOD..... | 1 |
| 2. STRATEŠKI OKVIR AGENCIJE ZA 2022. GODINU..... | 3 |
| 2.1 Misija, vizija i temeljne odrednice strategije..... | 3 |
| 2.2 Ciljevi Agencije..... | 4 |
| 2.3 Težišne aktivnosti Agencije u 2022. godini | 5 |
| 3. POSLOVI SIGURNOSTI I ZAŠTITE CIVILNOG ZRAČNOG PROMETA | 7 |
| 3.1 Provedba nadzora, certificiranja i licenciranja | 7 |
| 3.1.1 Sektor letačkih operacija, školstva, plovidbenosti i licenciranja | 7 |
| 3.1.2 Sektor aerodroma, usluga u zračnoj plovidbi i upravljanja zračnim prometom..... | 18 |
| 3.1.3 Ured zaštite zračnog prometa..... | 23 |
| 3.1.4 Sveukupni pregled planiranih nadzora Agencije u 2022. godini | 25 |
| 3.2 Posebni poslovi u području zaštite civilnog zračnog prometa | 26 |
| 3.3 Provedba Nacionalnog programa sigurnosti u zračnom prometu..... | 27 |
| 3.3.1 Promocija sigurnosti i unaprjeđenja zrakoplovne kulture | 29 |
| 3.4 Upravljanje sigurnosnim rizicima | 30 |
| 4. DRUGI ZNAČAJNI POSLOVI IZ DJELATNOSTI AGENCIJE | 32 |
| 4.1 Sudjelovanje u izradi nacrtu prijedloga novog Zakona o zračnom prometu..... | 32 |
| 4.2 Rad na izradi nacrtu prijedloga podzakonskih propisa | 32 |
| 4.2.1 Pravilnici i ostale regulatorne aktivnosti | 32 |
| 4.2.2 Praćenje EU propisa i nacrtu EU propisa | 33 |
| 4.3 Ekonomska regulacija u zračnom prometu..... | 33 |
| 4.3.1 Utvrđivanje jediničnih cijena rutnih i terminalnih naknada..... | 34 |
| 4.3.2 Odobravanje cjenika naknada zračnih luka i visine naknade za zaštitni pregled | 34 |
| 4.3.3 Nadzor ekonomske sposobnosti subjekata u civilnom zrakoplovstvu Republike Hrvatske..... | 35 |
| 4.4 Odobravanje letova..... | 36 |
| 4.5 Vođenje Hrvatskog registra civilnih zrakoplova..... | 38 |
| 4.6 Rješavanje o pritužbama za zaštitu prava putnika | 39 |



| | | |
|------------|---|-----------|
| 4.7 | Stručni poslovi za potrebe Nacionalnog povjerenstva za upravljanje zračnim prostorom..... | 40 |
| 5. | PROVEDBA AKTIVNOSTI VEZANIH UZ JEDINSTVENO EUROPSKO NEBO | 41 |
| 5.1 | Lokalni plan implementacije Jedinog europskog neba..... | 41 |
| 5.2 | Funkcionalni blok zračnog prostora Središnje Europe..... | 41 |
| 5.3 | Praćenje izvršenja Plana mjerenja učinkovitosti za treće referentno razdoblje (RP3) .. | 42 |
| 6. | SURADNJA S DOMAĆIM I INOZEMNIM NADLEŽNIM TIJELIMA..... | 44 |
| 6.1 | Suradnja s domaćim nadležnim tijelima..... | 44 |
| 6.2 | Suradnja s inozemnim nadležnim tijelima..... | 45 |
| 7. | UNAPRJEĐIVANJE RADA I SPOSOBNOSTI ZA OBAVLJANJE POSLOVA IZ DJELATNOSTI AGENCIJE..... | 46 |
| 7.1 | Sustav upravljanja kvalitetom | 46 |
| 7.1.1 | Nadzori/inspekcije međunarodnih organizacija i institucija | 47 |
| 7.1.2 | Program internih nadzora Agencije..... | 48 |
| 7.1.3 | Inspekcija zaštite Europske komisije | 49 |
| 7.2 | Školovanje i stručno usavršavanje kadrova..... | 49 |
| 7.3 | Komunikacija sa zrakoplovnom zajednicom / zrakoplovnim subjektima | 50 |
| 8. | RAZVOJNI PROJEKTI | 53 |
| 8.1 | Projekt rekonstrukcije i sanacije poslovne zgrade | 53 |
| 8.2 | Projekt EMPIC..... | 53 |
| 8.3 | Sudjelovanje u EASA Partnership programu | 54 |
| 8.4 | Projekt pružanja elektroničkih usluga kroz sustav e-građani | 55 |
| 9. | POTREBNI RESURSI..... | 56 |
| 9.1 | Ljudski resursi | 56 |
| 9.2 | Financijski resursi | 57 |
| 9.3 | Materijalni resursi | 58 |
| 10. | ZAKLJUČAK..... | 59 |



Croatian Civil Aviation Agency

HRVATSKA AGENCIJA ZA CIVILNO ZRAKOPLOVSTVO
GODIŠNJI PROGRAM RADA ZA 2022. GODINU

PRILOZI

- Prilog 1. Organizacijska karta
- Prilog 2. Planovi nadzora u 2022. godini
- Prilog 3. Plan školovanja u 2022. godini
- Prilog 4. Plan sudjelovanja u radu međunarodnih organizacija i institucija u 2022. godini
- Prilog 5. Plan održavanja stručnih skupova za zrakoplovnu zajednicu/zrakoplovne subjekte u 2022. godini



POPIS TABLICA I SLIKA

| | |
|--|----|
| Tablica 1.: Pregled ovlaštenih/certificiranih subjekata pod nadležnošću Sektora letačkih operacija, školstva, plovidbenosti i licenciranja | 9 |
| Tablica 2.: Broj planiranih nadzora u 2022. godini u Sektoru letačkih operacija, školstva, plovidbenosti i licenciranja | 11 |
| Tablica 3.: Pregled broja važećih dozvola zrakoplovnog osoblja u nadležnosti Odjela licenciranja | 14 |
| Tablica 4.: Pregled broja izdanih certifikata/izvješća o zdravstvenoj sposobnosti u 2021. godini | 15 |
| Tablica 5: Pregled certificiranih subjekata pod nadležnošću Sektora aerodroma, usluga u zračnoj plovidbi i upravljanja zračnim prometom | 18 |
| Tablica 6.: Broj planiranih nadzora u 2022. godini u Sektoru aerodroma, usluga u zračnoj plovidbi i upravljanja zračnim prometom | 19 |
| Tablica 7: Pregled certificiranih subjekata pod nadležnošću Ureda zaštite zračnog prometa .. | 23 |
| Tablica 8.: Broj planiranih nadzora u 2022. godini u Uredu zaštite zračnog prometa | 24 |
| Tablica 9.: Sveukupni pregled planiranih nadzora Agencije u 2022. godini | 25 |
| Tablica 10: Pregled broja prigovora vezanih uz zaštitu prava putnika | 40 |
| Tablica 11.: Plan zapošljavanja u 2022. godini | 57 |
| Slika1.: Povezanost EMPIC modula | 54 |



POPIS KRATICA I POJMOVA

ACAM (*Aircraft Continuing Airworthiness Monitoring*): nadzor kontinuirane plovitbenosti zrakoplova

AeMC (*Aero-medical center*): zrakoplovno-medicinski centar

AIP (*Aeronautical Information Publication*): Zbornik zrakoplovnih informacija Republike Hrvatske

AIS (*Aeronautical Information Service*): usluga zrakoplovnog informiranja

AME (*Aero-medical examiner*): zrakoplovno-medicinski ispitivač

Annex I zrakoplov: zrakoplov definiran Aneksom I Uredbe (EU) 2018/1139 o zajedničkim pravilima u području civilnog zrakoplovstva i osnivanju Agencije Europske unije za sigurnost zračnog prometa. Zrakoplov koji ne posjeduje EASA certifikat tipa.

ANS (*Air Navigation Services*): usluge u zračnoj plovidbi

AP (*Airports*): aerodromi

ASIL (*Air Safety Information Letter*): informacija od interesa za sigurnost civilnog zračnog prometa

ASM (*Airspace Management*): upravljanje zračnim prostorom

ASO (*Air Safety Order*): Naredba o zrakoplovnoj sigurnosti

ATCO (*Air Traffic Controller*): Kontrolor zračnog prometa

ATFM (*Air Traffic Flow Management*): upravljanje protokom zračnog prometa

ATM/ANS (*Air Traffic Management/Air Navigation Services*): upravljanje zračnim prometom i usluge u zračnoj plovidbi

ATO (*Approved Training Organisation*): ovlaštena organizacija za osposobljavanje

ATPL (*Airline Transport Pilot Licence*): dozvola prometnog pilota aviona

ATS (*Air Traffic Services*): operativne usluge u zračnom prometu

AWD (*Airworthiness*): plovitbenost

CAT (*Commercial Air Transport*): komercijalni zračni prijevoz

CAT A-A: komercijalni zračni prijevoz sa polijetanjem i slijetanjem na istoj lokaciji

CAT A-B: komercijalni zračni prijevoz između dvije lokacije

CCAA (*Croatian Civil Aviation Agency*): Hrvatska agencija za civilno zrakoplovstvo

CFIT (*Controlled Flight Into Terrain*): približavanje terenu u kontroliranom letu

CNS (*Communication, Navigation, Surveillance*): komunikacija, navigacija, nadzor

CPL (*Commercial Pilot Licence*): dozvola profesionalnog pilota aviona

DG (*Dangerous Goods*): opasne robe

DPS (*Directorate Pan-European Single Sky*): Direkcija za paneuropsko jedinstveno nebo

DTO (*Declared Training Organization*): Organizacija za osposobljavanje s izjavom

EASA (*European Union Aviation Safety Agency*): Agencija Europske unije za sigurnost zračnog prometa

EASA Odbor (*EASA Committee*): savjetodavni Odbor Europskoj Komisiji pri donošenju odluka

EASA TEBs (*EASA Technical Bodies*): tematske savjetodavne radne grupe Europske agencije za sigurnost zračnog prometa



Croatian Civil Aviation Agency

HRVATSKA AGENCIJA ZA CIVILNO ZRAKOPLOVSTVO
GODIŠNJI PROGRAM RADA ZA 2022. GODINU

EASP (*European Aviation Safety Programme*): Europski program zrakoplovne sigurnosti

EASp (*European Aviation Safety Plan*): Europski plan zrakoplovne sigurnosti

EC (*European Commission*): Europska komisija

ECAC (*European Civil Aviation Conference*): Europska konferencija civilnog zrakoplovstva

ECCAIRS (*European Coordination Centre for Accident and Incident Reporting Systems*): Europski centar za koordinaciju sustava za izvješćivanje o zrakoplovnim nesrećama

EMPIC-EAP (*European Aviation Processing System*): softver za civilne i vojne zrakoplovne vlasti za upravljanje, provedbu i provjeru provedbe civilnih zrakoplovnih propisa

ETOD (*Electronic Terrain and Obstacle Data*): elektronički podaci o terenu i preprekama

ETD (*Explosives Trade Detector*): zaštitne opreme za otkrivanje tragova eksploziva

EUROCONTROL (*European Organization for the Safety of Air Navigation*): Europska organizacija za sigurnost zračne plovidbe

FAB CE (*Functional Airspace Block Central Europe*): Funkcionalni blok zračnog prostora Središnje Europe

FSTD (*Flight Simulation Training Device*): uređaj za osposobljavanje pilota koji simulira let

GNSS (*Global Navigation Satellite System*): globalni navigacijski satelitski sustav

GPWS (*Ground Proximity Warning System*): sustav za upozorenje na blizinu tla

HACZ: Hrvatska agencija za civilno zrakoplovstvo

HKZP: Hrvatska kontrola zračne plovidbe d.o.o.

ICAO (*International Civil Aviation Organization*): Organizacija međunarodnoga civilnog zrakoplovstva

ICAO ADREP (*ICAO Accident/Incident Data Reporting*): izvještavanje o nesrećama i nezgodama

ICAO USOAP: ICAO Universal Safety Oversight Audit Programme

IFR (*instrument flight rules*): pravila instrumentalnog letenja

IR (*Instrument Rating*): ovlaštenje za instrumentalno letenje

LAPL (*Light Aircraft Pilot Licence*): dozvola pilota lakog zrakoplova

LIC (*Licensing*): licenciranje osoblja

LSSIP (*Local Single Sky Implementation Plan*): Lokalni plan implementacije Jedinog europskog neba

MET (*Meteorology*): meteorologija

MTOM (*Maximum take-off mass*): najveća dopuštena masa pri polijetanju

MUP: Ministarstvo unutarnjih poslova

NSA (*National Supervisory Authority*): Nacionalno nadzorno tijelo

NSA CC (*National Supervisory Authority Coordination Committee*): Koordinacijski odbor nacionalnih nadzornih tijela

OJT (*On-Job Training*): osposobljavanje na radnom mjestu

OPS (*Operations*): letačke operacije

Part M: europski propis o vođenju kontinuirane plovidbenosti zrakoplova

Part 145: europski propis o održavanju zrakoplova

Part 147: europski propis o osposobljavanju zrakoplovno-tehničkog osoblja



Croatian Civil Aviation Agency

HRVATSKA AGENCIJA ZA CIVILNO ZRAKOPLOVSTVO
GODIŠNJI PROGRAM RADA ZA 2022. GODINU

PBN (*Performance Based Navigation*): navigacija temeljena na letnim sposobnostima zrakoplova

PPL (*Private Pilot Licence*): dozvola privatnog pilota aviona

PRB (*Performance Review Body*): tijelo za reviziju performansi

RAMP: pregledi stranih zrakoplova na stajanci zračne luke

RTG operater: operater na rendgenskom uređaju

SACA (*Safety Assessment of Community Aircraft*): sigurnosni pregled zrakoplova Zajednice na stajanci

SAFA (*Safety Assessment of Foreign Aircraft*): sigurnosni pregled inozemnog zrakoplova na stajanci

SEC (*Security*): zaštita civilnog zračnog prometa

SES (*Single European Sky*): Jedinstveno europsko nebo

SMS (*Safety Management System*): sustav upravljanja sigurnošću

SOP (*Standard Operating Procedures*): standardno-operativni postupci

SPO (*Specialized Operations*): specijalizirane operacije zrakoplovima, tzv. radovi iz zraka (snimanje, zaprašivanje, dizanje tereta i sl.)

SSP (*State Safety Programme*): Nacionalni program sigurnosti u zračnom prometu

TAWG (*Threat Assessment Working Group*): radna grupa za procjenu prijetnji

TCO (*Third Country Operator*): operator iz treće zemlje

UAS (*Unmanned Aircraft System*): sustav bespilotnog zrakoplova

UCS (*Unit Competence Scheme*): shema stručnosti za lokaciju

USS: uzletno-sletna staza

VFR (*visual flight rules*): pravila vizualnog letenja

Zakon: Zakon o zračnom prometu («Narodne novine» broj 69/09, 84/11, 54/13, 127/13 i 92/14)



Croatian Civil Aviation Agency

HRVATSKA AGENCIJA ZA CIVILNO ZRAKOPLOVSTVO
GODIŠNJI PROGRAM RADA ZA 2022. GODINU

TIJELA AGENCIJE

VIJEĆE AGENCIJE

PREDSJEDNIK

ZAMJENIK PREDSJEDNIKA

ČLANOVI

DIREKTOR AGENCIJE

Marin Puh, dipl. ing.



Croatian Civil Aviation Agency

HRVATSKA AGENCIJA ZA CIVILNO ZRAKOPLOVSTVO
GODIŠNJI PROGRAM RADA ZA 2022. GODINU

1. UVOD

Temeljem članka 5. stavka 4. Zakona o zračnom prometu («Narodne novine» broj 69/09, 84/11, 54/13, 127/13 i 92/14 – u daljnjem tekstu: Zakon) i članka 9. stavka 2. Statuta, Hrvatska agencija za civilno zrakoplovstvo (u daljnjem tekstu: Agencija ili HACZ) podnosi Vladi Republike Hrvatske Godišnji program rada za 2022. godinu na odobrenje.

Program rada Agencije proizlazi iz obaveza koje Agencija ima prema nacionalnom i međunarodnom pravnom okviru, kao nadležno tijelo Republike Hrvatske u području sigurnosti i zaštite civilnog zračnog prometa.

Zračni promet u Republici Hrvatskoj uređen je Zakonom, Zakonom o obveznim i stvarnopravnim odnosima u zračnom prometu («Narodne novine» broj 132/98, 63/08, 134/09 i 94/13), Zakonom o zračnim lukama («Narodne novine» broj 19/98, 14/11 i 78/15), Zakonom o osnutku Hrvatske kontrole zračne plovidbe («Narodne novine» broj 19/98, 20/00 i 51A/13), Zakonom o obveznim osiguranjima u prometu («Narodne novine» broj 151/05, 36/09, 75/09, 76/13 i 152/14), Zakonom o prijevozu opasnih tvari («Narodne novine» broj 79/07 i 70/17) i brojnim drugim propisima kao što su EU uredbe i direktive, zatim pravilnicima i nacionalnim programima kojima se omogućava primjena EU propisa te na kraju pravilnicima kojima se reguliraju područja civilnog zrakoplovstva koja nisu regulirana EU propisima (tzv. nacionalni pravilnici).

Republika Hrvatska je od 9. svibnja 1992. godine, na temelju pristupa (akcesije) stranka Konvencije o međunarodnom civilnom zrakoplovstvu, odnosno članica Organizacije međunarodnog civilnog zrakoplovstva (*International Civil Aviation Organization* – dalje u tekstu: ICAO) koja je osnovana istom Konvencijom u svrhu razvijanja načela, tehnologije te poticanja i razvoja međunarodnog civilnog zračnog prometa.

Republika Hrvatska članica je Europske organizacije za sigurnost zračne plovidbe (*European Organization for the Safety of Air Navigation* – dalje u tekstu: EUROCONTROL) od 1. travnja 1997. godine temeljem Odluke o pristupanju Međunarodnoj konvenciji o suradnji na sigurnosti zračne plovidbe – EUROCONTROL iz 1960., s Protokolima iz 1970., 1978. i 1981. i Mnogostranim sporazumom o rutnim naknadama iz 1981.

Republika Hrvatska je članica i Europske konferencije civilnog zrakoplovstva (*European Civil Aviation Conference* – dalje u tekstu: ECAC) od 2. srpnja 1992. godine.

Republika Hrvatska članica je Agencije Europske unije za sigurnost zračnog prometa (*European Union Aviation Safety Agency* – dalje u tekstu: EASA) od 1. srpnja 2013. godine temeljem članstva u EU. U tom smislu, Agencija aktivno sudjeluje u radu stručnih radnih tijela i grupa EASA-e. Sudjelovanje Agencije u radu EASA-e ključno je za utjecaj na donošenje i pravodobno praćenje zakonodavnih aktivnosti tijela EU u području civilnog zračnog prometa, a time i na ispunjavanje obaveza koje Republika Hrvatska ima kao država članica. Najvažnija obaveza Agencije u tom procesu je ispunjavanje svih standarda koji su propisani pravnom stečevinom Europske unije koja čini regulatorni temelj zajedničkog europskog zračnog prostora u području civilnog zračnog prometa.

Agencija u okviru svoga djelokruga rada, u suradnji s Ministarstvom mora, prometa i infrastrukture sudjeluje u međunarodnim aktivnostima, uključujući i procese pregovaranja kod zaključivanja međunarodnih ugovora, sastancima i drugim oblicima suradnje vezanim za ICAO i druge međunarodne organizacije civilnog zračnog prometa, sudjeluje u radu njihovih stručnih tijela i radnih skupina te surađuje s inozemnim tijelima nadležnim za civilni zračni promet. Nadalje, Agencija vodi brigu o realizaciji aktivnosti i zadataka proizašlih iz sudjelovanja u radu navedenih međunarodnih organizacija, kao i drugih obaveza koje proizlaze iz međudržavnih ugovora.

Agencija je pravna osoba, koja na temelju javne ovlasti obavlja poslove određene Zakonom, kao djelatnost od interesa za Republiku Hrvatsku, te obavlja i druge poslove u skladu s propisima donesenim na temelju Zakona.



Croatian Civil Aviation Agency

HRVATSKA AGENCIJA ZA CIVILNO ZRAKOPLOVSTVO GODIŠNJI PROGRAM RADA ZA 2022. GODINU

Djelatnost Agencije obuhvaća poslove vezane za sigurnost i zaštitu civilnog zračnog prometa, a osobito certificiranje, nadzor i inspekciju u cilju osiguravanja kontinuiranog udovoljavanja zahtjevima za obavljanje zračnog prijevoza i drugih djelatnosti u zračnom prometu, vođenje propisanih registara i evidencija, izradu nacrtu prijedloga propisa, te obavljanje drugih poslova utvrđenih Zakonom. Osnivač Agencije je Republika Hrvatska, a osnivačka prava u skladu s odredbama Zakona obavlja Vlada Republike Hrvatske. Agencija je samostalna u obavljanju poslova iz svojeg djelokruga, a za svoj rad odgovara Vladi Republike Hrvatske.

Agencija je stručna i operativna organizaciju koja prati i provodi međunarodne standarde nužne za ispunjenje obaveza Republike Hrvatske u području sigurnosti i zaštite civilnog zračnog prometa. Na nacionalnoj razini, Agencija je, uz Ministarstvo mora, prometa i infrastrukture i Agenciju za istraživanje nesreća u zračnom, pomorskom i željezničkom prometu, sastavni dio sustava nadležnih tijela za civilno zrakoplovstvo Republike Hrvatske. Pored toga, Agencija je i sastavni dio sustava nadležnih tijela za civilno zrakoplovstvo Europske unije čiji glavni cilj je izgradnja i održavanje visoke razine sigurnosti civilnog zrakoplovstva u Europi. Sustav tijela nadležnih za civilno zrakoplovstvo u Europskoj uniji čine Europska komisija, EASA te nadležne civilne zrakoplovne vlasti (*Competent Civil Aviation Authorities*) zemalja članica Europske unije. Agencija je „produžena ruka“ EASA-e, odnosno Europske komisije u implementaciji zakonodavstva Europske unije u području civilnog zrakoplovstva u Republici Hrvatskoj.

Na pitanja koja nisu uređena Zakonom primjenjuju se odredbe Zakona o ustanovama i Statut Agencije. Statutom Agencije pobliže je uređeno sljedeće: načela za unutarnje ustrojstvo, vrste unutarnjih ustrojstvenih jedinica i uvjeti za njihovo ustrojavanje, predstavljanje i zastupanje, financiranje, poslovno planiranje i godišnje izvještavanje, rad i poslovanje, ovlasti i način odlučivanja, opći akti, tajnost podataka, javnost rada te druga pitanja značajna za rad Agencije. Unutarnje ustrojstvo Agencije prikazano je u Prilogu 1. ovog Programa rada.

Resorno ministarstvo za područje rada Agencije je Ministarstvo mora, prometa i infrastrukture (u daljnjem tekstu: Ministarstvo ili MMPI).



2. STRATEŠKI OKVIR AGENCIJE ZA 2022. GODINU

Ovim Programom rada utvrđuju se ciljevi i težišne aktivnosti Agencije u 2022. godini, u skladu sa Zakonom i Statutom Agencije. Temelj za godišnje planiranje poslovanja predstavlja strateški okvir za rad i razvoj Agencije u narednom razdoblju. Strateški okvir proizlazi iz nadležnosti Agencije za obavljanje poslova utvrđenih Zakonom i propisima donesenima na temelju Zakona i u skladu s odgovarajućim EU propisima. Strateškim okvirom utvrđena je misija, vizija i temeljne odrednice strategije. Strateškim okvirom postavljaju se opći ciljevi, strateški ciljevi, te težišne aktivnosti Agencije koje u najvećoj mogućoj mjeri doprinose ispunjenju misije i ostvarenju vizije Agencije, primjenom temeljnih odrednica strategija. U nastavku slijedi prikaz strateškog okvira Agencije na kojem se bazira poslovanje Agencije u 2022. godini.

2.1 Misija, vizija i temeljne odrednice strategije

Misija

Agencija u cilju osiguravanja sigurnosti, zaštite i prava svih sudionika u civilnom zračnom prometu i društva u cjelini, u okviru svojih nadležnosti na profesionalan, neovisan i transparentan način osigurava primjenu i sudjeluje u izradi prijedloga propisa te poduzima i druge aktivnosti koje vode unaprjeđenju cjelokupnog sustava, pri čemu surađuje sa zrakoplovnom zajednicom, nacionalnim i međunarodnim institucijama i organizacijama.

Vizija

Agencija je prepoznata kao bitan i konstruktivan element funkcioniranja i razvoja sustava civilnog zrakoplovstva na siguran, učinkovit i održiv način.

Temeljne odrednice strategije

Kontinuirana i sustavna komunikacija sa zrakoplovnom zajednicom, međunarodnim institucijama i organizacijama;

Kontinuirano i sustavno unaprjeđivanje kompetencija zaposlenika kroz suradnju s etabliranim zrakoplovnim vlastima, institucijama i organizacijama;

Razmjena iskustava, ekspertize i resursa s partnerskim organizacijama;

Sudjelovanje u međunarodnim projektima iz područja civilnog zrakoplovstva kao pružatelj usluga (Twinning, EASA Partnership Agreement);

Podrška zrakoplovnoj zajednici u razumijevanju implementacije standarda i poticanje inicijativa od zajedničkog interesa;

Zapošljavanje visoko kompetentnih i kvalitetnih kadrova dostupnih na tržištu rada;

Inzistiranje na jasno definiranim nadležnostima i odgovornostima na svim razinama Agencije;



Temeljne odrednice strategije

Sustav upravljanja kvalitetom je temelj na kojem se gradi poslovanje i kontinuirano unaprjeđivanje rada Agencije;

U postupke izrade nacrtu propisa sustavno uključiti obveznike primjene propisa i raspoložive stručnjake iz zrakoplovne zajednice;

Transparentnost u svim aspektima poslovanja Agencije.

2.2 Ciljevi Agencije

Opći ciljevi

1. Osiguravanje sigurnosti, zaštite i prava svih sudionika u civilnom zračnom prometu

2. Unaprjeđivanje i razvoj sustava civilnog zrakoplovstva

Strateški ciljevi

| Naziv cilja | Oznaka | Opis cilja |
|--|--------|---|
| Provođenje dodijeljenih ovlasti | SC 01 | Osigurati nesmetanu provedbu dodijeljenih ovlasti u skladu sa Zakonom o zračnom prometu i Statutom Agencije. |
| Osiguranje potrebnih resursa za obavljanje poslova iz nadležnosti Agencije | SC 02 | Osigurati potrebne ljudske, financijske i materijalne resurse u cilju osiguravanja i razvoja sposobnosti za obavljanje poslova iz nadležnosti Agencije u skladu s međunarodnim standardima i preporučenim praksama. |
| Kontinuirano održavanje i unaprjeđivanje sustava upravljanja | SC 03 | Osigurati sukladnost procesa i procedura Agencije s međunarodnim standardima i preporučenim praksama. |
| Jačanje institucionalnog položaja Agencije | SC 04 | Ostvarivati i unaprjeđivati suradnju s domaćim i inozemnim nadležnim tijelima i institucijama, vezano uz sigurnost i zaštitu civilnog zračnog prometa. Organizacijom edukacija, radionica i drugih stručnih skupova unaprjeđivati suradnju sa zrakoplovnom zajednicom. Sudjelovati u međunarodnim projektima iz područja civilnog zrakoplovstva kao pružatelj usluga. |

| Strateški ciljevi | | |
|--|--------|--|
| Naziv cilja | Oznaka | Opis cilja |
| Uspostava i provedba pravnog okvira za civilno zrakoplovstvo | SC 05 | Kontinuirano unaprjeđivati pravni okvir kojim se regulira civilno zrakoplovstvo s ciljem osiguranja visoke razine sigurnosti i zaštite civilnog zrakoplovstva u Republici Hrvatskoj. Razvijati nove i unaprjeđivati postojeće procedure za provedbu pravnog okvira u području civilnog zrakoplovstva. |

2.3 Težišne aktivnosti Agencije u 2022. godini

Obveza godišnjeg planiranja poslovanja propisana je odredbama članka 5. stavka 4. Zakona te odredbama članka 9. stavka 2. i članka 37. stavka 2. Statuta Agencije. Godišnje planiranje poslovanja ostvaruje se izradom godišnjeg programa rada i financijskog plana za sljedeću kalendarsku godinu koje donosi Vijeće Agencije uz prethodno odobrenje Vlade Republike Hrvatske. U skladu s usvojenim strateškim okvirom utvrđuju se težišne aktivnosti Agencije za 2022. poslovnu godinu.

Težišne aktivnosti Agencije u 2022. godini koje se postavljaju ovim Programom rada predstavljaju nastavak nastojanja Agencije za kontinuiranim povećanjem sposobnosti i kapaciteta za obavljanje poslova iz svoje nadležnosti. U nastavku slijedi prikaz težišnih aktivnosti Agencije u 2022. godini.

| R.br. | Aktivnosti Agencije u 2022. godini | Opis aktivnosti | Ključni pokazatelji uspješnosti | Poveznica sa strateškim ciljevima |
|-------|---|--|---|-----------------------------------|
| 1. | Kontinuirana provedba nadzora, certificiranja i licenciranja | Planiranje i provedba nadzora, certifikacije i licenciranja sukladno zakonskim obvezama i obvezama koje proizlaze iz međunarodnih sporazuma. Provedbu nadzora temeljiti na procjeni rizika za svakog pojedinog zrakoplovnog subjekta, gdje je primjenjivo. | Realizacija nadzora od 100% u svakoj ustrojstvenoj jedinici u odnosu na propisima određeni minimum i procjenu rizika, izuzevši opravdano neizvršene nadzore. Provedba certificiranja i licenciranja u skladu sa zahtjevima zrakoplovnih subjekata. | SC 01 |
| 2. | Održavanje potrebne razine stručnosti | Provoditi Plan školovanja u cilju osiguranja propisane razine stručnosti zaposlenika. | Realizacija Plana školovanja > 75%. | SC 02 |
| 3. | Pravovremeno otklanjanje nalaza utvrđenih EC, ICAO i EASA nadzorima | Pravovremeno zatvaranje nalaza međunarodnih institucija koji su u nadležnosti Agencije. | EC, ICAO i EASA - nalazi za koje je nadležna HACZ zatvoreni u prihvaćenim rokovima. EASA - Nisu izdana suplementarna izvješća vezano uz nadležnost HACZ. | SC 01 SC 03 |



| R.br. | Aktivnosti Agencije u 2022. godini | Opis aktivnosti | Ključni pokazatelji uspješnosti | Poveznica sa strateškim ciljevima |
|-------|---|---|--|-----------------------------------|
| 4. | Implementacija softverskog paketa EMPIC | Projekt provoditi u skladu s revidiranim Planom implementacije. | Implementacija Projekta u predviđenim rokovima bez neopravdanih kašnjenja. | SC 02 SC 03 |
| 5. | Priprema nacrtu prijedloga podzakonskih propisa | Pripremati nacрте prijedloga podzakonskih propisa u skladu s regulatornim promjenama u Republici Hrvatskoj i EU, te potrebama zrakoplovne industrije. | Izrada nacrtu prijedloga podzakonskih propisa provedena u skladu s definiranim procesima te bez neopravdanih kašnjenja. | SC 01 SC 05 |
| 6. | Podrška zrakoplovnoj zajednici / zrakoplovnim subjektima | Održavati komunikaciju sa zrakoplovnom zajednicom / zrakoplovnim subjektima održavanjem stručnih skupova i drugih aktivnosti u svrhu promocije sigurnosti zračnog prometa i unaprjeđivanja zrakoplovne kulture. | Realizacija Plana održavanja stručnih skupova i drugih promotivnih aktivnosti za zrakoplovnu zajednicu / zrakoplovne subjekte > 75%. | SC 01 SC 04 SC 05 |
| 7. | Sudjelovanje u EASA Partnership programu | Sudjelovati u projektima pružanja stručne podrške EASA-i dodijeljenima u okviru ugovora o suradnji (EASA Partnership Agreement) | Realizacija ugovorenih usluga u zadanim rokovima i traženoj kvaliteti. | SC 04 |
| 8. | Osiguranje dostatnih ljudskih resursa za obavljanje poslova iz nadležnosti Agencije | Zaposliti i održavati dovoljan broj stručnog osoblja potrebnog za primjereno i efikasno izvršavanje obveza propisanih Zakonom o zračnom prometu. | Realizacija Plana zapošljavanja | SC 02 |



3. POSLOVI SIGURNOSTI I ZAŠTITE CIVILNOG ZRAČNOG PROMETA

Poslovi sigurnosti i zaštite civilnog zračnog prometa će i u 2022. godini biti prioritetni poslovi Agencije. Nadzor sigurnosti i zaštite civilnog zračnog prometa, certificiranje zrakoplovnih subjekata i licenciranje zrakoplovnog osoblja obavljat će se u cilju osiguravanja kontinuiranog udovoljavanja zahtjevima za obavljanje zračnog prijevoza i drugih djelatnosti u zračnom prometu od strane zrakoplovnih subjekata.

3.1 Provedba nadzora, certificiranja i licenciranja

Nadzor sigurnosti civilnog zračnog prometa provodit će osnovne unutarnje ustrojstvene jedinice Agencije – sektori: Sektor letačkih operacija, školstva, plovidbenosti i licenciranja i Sektor aerodroma, usluga u zračnoj plovidbi i upravljanja zračnim prometom sa svojim unutarnjim ustrojstvenim jedinicama. Nadzor zaštite civilnog zračnog prometa provodit će Ured zaštite zračnog prometa.

Detaljni planovi nadzora izrađeni su na razini svakog sektora, odnosno odjela/odsjeka, u skladu s djelokrugom i područjima nadzora svake pojedine unutarnje ustrojstvene jedinice, i nalaze se u Prilogu 2. ovoga Programa rada.

Pri izradi planova nadzora, uzeti su u obzir podaci i iskustva prikupljena tijekom provedenih nadzora iz prethodnih godina, kao i anticipacija mogućih rizika uvjetovanih stanjem i uvjetima okruženja u kojima zrakoplovni subjekti operiraju i provode poslovne aktivnosti. Temeljem navedenog, utvrđuje se broj i učestalost, te opseg i trajanje pojedinih nadzora/inspekcija u skladu s primjenjivim propisima. Pri izradi planova nadzora vođeno je računa o osiguranju ispunjavanja propisanih zahtjeva koji su ili će biti primjenjivi u smislu ispunjavanja obveza Agencije kao nadležnog tijela u provedbi nadzora zrakoplovnih subjekata (npr. EU propisi, nacionalni propisi, ICAO standardi).

Pored toga, planovima nadzora planirani su i tzv. uvjetni nadzori u slučajevima potrebe certifikacije novih operatora, produljenja certifikata ili inicijalnog stjecanja certifikata ispitivača, pojave negativnih trendova ili narušavanja prihvatljive razine sigurnosti, zaprimanja informacija ili prijava o narušavanju sigurnosti, temeljem zahtjeva ovlaštenih organizacija vezano za promjene s obzirom na opseg odobrenja, promjene odgovornih osoba, dodavanje novih lokacija i prostora, temeljem zahtjeva za provjeru plovidbenosti zrakoplova ili temeljem zahtjeva za ishođenjem ovlaštenja za novu organizaciju, ishođenjem novih odobrenja za uporabu aerodroma, te u svrhu nadzora provedenih radova nadzora infrastrukture ili u svrhu recertifikacije organizacije za osposobljavanje.

Tijekom 2022. godine, Agencija će provoditi planove nadzora u skladu s odredbama Dijela 11. Zakona kao i primjenjivim odredbama nacionalnih i EU propisa ovisno o području odnosno subjektu nadzora, kako slijedi.

3.1.1 Sektor letačkih operacija, školstva, plovidbenosti i licenciranja

Sektor letačkih operacija, školstva, plovidbenosti i licenciranja obavljat će poslove kontinuiranog nadzora izvođenja letačkih operacija u zračnom prostoru Republike Hrvatske, tehničke ispravnosti zrakoplova kojima se izvode letačke operacije te poslove licenciranja zrakoplovnog osoblja, a u cilju osiguravanja udovoljavanja propisanim uvjetima za sigurnu uporabu zrakoplova u civilnom zračnom prometu.

Dodatno, Sektor će obavljati poslove certificiranja organizacija, uređaja i zrakoplovnog osoblja vezano za letačke operacije, osposobljavanje i tehničku ispravnost zrakoplova i zrakoplovnih dijelova i to operatora zrakoplova, organizacija za osposobljavanje i organizacija za utvrđivanje zdravstvene sposobnosti zrakoplovnog osoblja, certificiranja ispitivača pilota i zrakoplovno-medicinskih ispitivača, certificiranja uređaja za osposobljavanje koji simuliraju let te certificiranje organizacija za projektiranje, proizvodnju, vođenje kontinuirane plovidbenosti i održavanje zrakoplova i zrakoplovnih komponenti.



Certificirani subjekti predmet su daljnjeg kontinuiranog nadzora Sektora kako bi se osiguralo trajno udovoljavanje primjenjivim propisima, odnosno potvrdila valjanost certifikata koji posjeduju.

U tablici koja slijedi daje se pregled ovlaštenih/certificiranih subjekata pod nadležnošću Sektora letačkih operacija, školstva, plovidbenosti i licenciranja.

| Vrsta subjekta | Broj subjekata |
|---|--|
| Operatori zrakoplova | 15 od čega: 8 operatora koji obavljaju komercijalni zračni prijevoz A-B (CAT A-B) 3 operatora koji obavljaju komercijalni zračni prijevoz A-A (CAT A-A) 3 operatora koji obavljaju specijalizirane operacije (SPO) 1 operator složenih zrakoplova koji obavlja nekomercijalne operacije (NCC) |
| Organizacije za osposobljavanje pilota aviona, helikoptera, balona i jedrilica u skladu s europskim propisima | 19 od čega: 8 ATO (avioni) 2 ATO (helikopteri) 2 DTO (avioni) 7 DTO (jedrilice) |
| Organizacije za osposobljavanje padobranaca | 11 |
| Organizacije za osposobljavanje ovjesnih jedriličara | 1 |
| Organizacija za osposobljavanje parajedriličara | 4 |
| Organizacije za osposobljavanje pilota sportsko - rekreativnih zrakoplova | 5 |
| Organizacije za osposobljavanje za opasne robe | 13 |
| Otpremnici opasnih roba | 20 |
| Pošiljatelji opasnih roba | 10 |
| Pružatelji zemaljskih usluga prihvata i otpreme tereta certificirani za opasne robe | 7 |
| Imenovani poštanski operatori | 1 |
| Organizacije za održavanje zrakoplova | 14 od čega: 12 Part 145 1 CAO 1 Subpart F |

| Vrsta subjekta | Broj subjekata |
|--|--|
| Organizacije za održavanje Annex I zrakoplova | 4 |
| Organizacije za vođenje kontinuirane plovidbenosti zrakoplova | 13 |
| Organizacije za vođenje kontinuirane plovidbenosti Annex I zrakoplova | 2 |
| Organizacije za osposobljavanje osoba za održavanje zrakoplova | 3 |
| Operatori simulatora leta | 2 |
| Uređaji za osposobljavanje koji simuliraju let | 5 od čega: 3 FNPT II (A) 1 FFS(D) (H) 1 FTD 3 (H) |
| Organizacije za utvrđivanje razine jezične sposobnosti pilota i kontrolora zračnog prometa | 2 |
| Ispitivači pilota zrakoplova u skladu s europskim propisima | 52 |
| Ispitivači pilota zrakoplova u skladu s nacionalnim propisima | 20 |
| Organizacije za utvrđivanje zdravstvene sposobnosti zrakoplovnoga osoblja | 3 |
| Zrakoplovno-medicinski ispitivači | 21 |
| Ukupno | 247 |

Tablica 1.: Pregled ovlaštenih/certificiranih subjekata pod nadležnošću Sektora letačkih operacija, školstva, plovidbenosti i licenciranja

Na temelju podataka i iskustva prikupljenih tijekom provedenih nadzora iz prethodnih godina te uzevši u obzir moguće rizike uvjetovane stanjem i uvjetima okruženja u kojima zrakoplovni subjekti operiraju i provode poslovne aktivnosti, prije svega smanjen broj operacija zrakoplova i otežano poslovanje zrakoplovne industrije zbog pandemije bolesti COVID-19 tijekom 2020. i 2021. godine, a koje se očekuje i u 2022. godini, izrađen je sljedeći Plan nadzora za djelokrug rada Sektora:



| Plan nadzora Sektora letačkih operacija, školstva, plovidbenosti i licenciranja u 2021. godini | | | |
|--|---|--------------|---------|
| Unutarnja ustrojstvena jedinica | Subjekt/područje nadzora | Broj nadzora | |
| | | Plan | Uvjetni |
| Odjel letačkih operacija i školstva | Nadzor certificiranih operatora zrakoplova | 24 | 10 |
| | Nadzor operatora zrakoplova prema izjavljenoj aktivnosti | 7 | 2 |
| | Nadzor generalne avijacije, operatora zrakoplova koji nisu složeni u nekomercijalnim operacijama i padobranskih skokova | 10 | 2 |
| | Nadzor organizacija uključenih u prijevoz opasnih roba | 22 | 2 |
| | Nadzor operatora zrakoplova i organizacija za osposobljavanje članova posade zrakoplova u inozemstvu | 7 | 18 |
| | Nadzor zrakoplovnih priredbi | 1 | 2 |
| | Nadzor odobrenih organizacija za osposobljavanje pilota zrakoplova u skladu s EU propisima | 10 | 10 |
| | Nadzor organizacija za osposobljavanje pilota zrakoplova u skladu s EU propisima prema izjavljenoj aktivnosti | 4 | 7 |
| | Nadzor odobrenih organizacija za osposobljavanje pilota zrakoplova i padobranaca u skladu s nacionalnim propisima | 9 | 7 |
| Odjel plovidbenosti | Nadzor Part 145, Part M Subpart F, Part CAO, Part CAMO, Annex I, Part M, Part 147 organizacija i FSTD operatora i uređaja | 57 | 10 |
| | Nadzor kontinuirane plovidbenosti zrakoplova | 11 | - |
| | Provjera plovidbenosti zrakoplova | - | 80 |
| | Nadzor zrakoplova u organizacijama u inozemstvu | 7 | - |
| Odjel licenciranja | Nadzor ovlaštenih ispitivača pilota zrakoplova u RH | 12 | 6 |
| | Nadzor ovlaštenih ispitivača pilota zrakoplova u inozemstvu | 15 | 12 |
| | Nadzor organizacija za utvrđivanje razine jezične sposobnosti pilota i kontrolora zračnog prometa | 2 | - |
| | Nadzor certificiranih zrakoplovno-medicinskih centara i zrakoplovno-medicinskih ispitivača | 7 | 13 |

| Plan nadzora Sektora letačkih operacija, školstva, plovidbenosti i licenciranja u 2021. godini | | | |
|--|---|--------------|------------|
| Unutarnja ustrojstvena jedinica | Subjekt/područje nadzora | Broj nadzora | |
| | | Plan | Uvjetni |
| Odjel bespilotnih zrakoplova | Nadzor operatora u posebnoj kategoriji | - | 7 |
| | Nadzor operatora u otvorenoj kategoriji | 6 | 9 |
| | Nadzor organizacija za osposobljavanje | - | 2 |
| Odsjek SAFA/SACA inspekcija | RAMP inspekcije operatora zrakoplova | 69 | 23 |
| Ukupno | | 280 | 222 |

Tablica 2.: Broj planiranih nadzora u 2022. godini u Sektoru letačkih operacija, školstva, plovidbenosti i licenciranja

Odjel letačkih operacija i školstva

Odjel letačkih operacija i školstva obavlja poslove certificiranja, odobravanja i nadzora u skladu s europskim i nacionalnim propisima, a koji se odnose na izvođenje letačkih operacija zrakoplovima s posadom, prijevoz opasnih roba zrakom i osposobljavanje zrakoplovnog osoblja koje obavlja aktivnosti člana posade zrakoplova, pripreme, otprema i praćenje leta te skakanja padobranom. Odjel odobrava i provodi nadzor organiziranja i održavanja zrakoplovnih priredbi zrakoplova s posadom, obavlja poslove izrade nacrtu prijedloga podzakonskih propisa, te po potrebi, poduzima mjere za osiguravanje primjene zrakoplovnih propisa.

U području nadzora certificiranih operatora zrakoplova će obaviti 24 planska nadzora u 2022. godini. Predviđenim brojem planskih nadzora osigurat će se provedba nadzora nad cjelokupnim opsegom aktivnosti certificiranih subjekata, a u intenzitetu koji je prilagođen njihovoj složenosti i izloženim rizicima. Takvim planom dovršit će se dvogodišnji nadzor subjekata započeta u 2021. godini, ali i nastaviti ciklus nadzora subjekata koji su se prošle godine tek certificirali. Kod izrade plana uzeta je u obzir pandemija bolesti COVID-19 i primjena neophodnih metoda nadzora razvijenih tijekom pandemije. Za ovo područje nadzora planirano je i 10 uvjetnih nadzora što bi trebalo biti dostatno za eventualne nove certifikacijske ili druge neplanske nadzore.

U području nadzora odobrenih organizacija za osposobljavanje pilota zrakoplova u skladu s EU propisima planirano je 10 planskih nadzora u 2022. godini. Plan je prilagođen složenosti i izloženim rizicima nadziranih subjekata pri čemu je veći broj uvjetnih nadzora planiran za inspekcije nad provedbom tečajeva ovih subjekata. U tom smislu Odjel će fokus u nadzoru nad ovim subjektima usmjeriti na one koji su tijekom 2021. godine uveli nove tečajeve, kao i na one za koje u 2022. godini započinje primjena novog pristupa osposobljavanja u teorijskoj obuci za dozvolu prometnog pilota, a koji za cilj ima osposobiti buduće pilote vitalnim kompetencijama i što dosad nije bilo obuhvaćeno u tradicionalnim predmetima osposobljavanja. Pandemija COVID-19 bit će izazov i u 2022. godini te će se i u ovom području nadzora morati primijenjivati nove metode nadzora, kao i prepoznavati opasnosti i rizike koji proizlaze iz novih metoda i tehnologija u pružanju nadzora na daljinu.

Budući da određeni certificirani operatori zrakoplova i odobrene organizacije za osposobljavanje pilota zrakoplova u skladu s EU propisima obavljaju svoje aktivnosti i u inozemstvu, u 2022. godini planirano je 7 planskih i 18 uvjetnih nadzora u tom području.



U području nadzora operatora zrakoplova prema izjavljenoj aktivnosti planirano je izvršiti 7 planskih nadzora u 2022. godini. Ovdje se pretežito radi o nadzoru komercijalnih specijaliziranih operacija i komercijalnih specijaliziranih operacija visokog rizika tj. radova iz zraka. Osim navedenog, dio planskih nadzora iskoristit će se i za ostale vrste letačkih operacija koje operatori zrakoplova obavljaju temeljem podnesene Izjave, poput nekomercijalnih letačkih operacija operatora složenog zrakoplova na motorni pogon ili komercijalnog prijevoza balonom. Određen broj uvjetnih nadzora predviđen je za izvanredne nadzore u slučaju naknadno procijenjenih rizika ili potrebe za nadzorom inozemnih operatora koji na teritoriju Republike Hrvatske obavljaju ovakve vrste letačkih operacija, osobito komercijalne specijalizirane operacije visokog rizika.

U području nadzora generalne avijacije, operatora zrakoplova koji nisu složeni u nekomercijalnim operacijama, padobranskih skokova i zrakoplovnih priredbi, Odjel je za 2022. godinu planirao 11 nadzora koji će se obaviti na onim aerodromima i lokacijama u Republici Hrvatskoj na kojima će se takve aktivnosti tijekom sljedeće godine pretežito odvijati. Plan je baziran na rezultatima prošlogodišnjih nadzora i očekivanim aktivnostima na aerodromima i registriranim površinama, kao i dodatnim uvjetnim nadzorima u slučaju pojačanih aktivnosti nadziranih subjekata u ovom području nadzora.

U području nadzora organizacija za osposobljavanje pilota zrakoplova u skladu s EU propisima prema izjavljenoj aktivnosti planirana su 4 planska i 7 uvjetnih nadzora. Planskim nadzorima obuhvatit će se one organizacije koje su već bile nadzirane u 2021. godini, ali kod kojih je zbog zatečenog stanja procijenjeno da je nadzore poželjno i potrebno ponoviti. Planom je jednako tako predviđen i dovoljan broj uvjetnih nadzora kojima će se obuhvatiti takve organizacije za koje se u 2022. očekuje podnošenje Izjave.

U području nadzora odobrenih organizacija za osposobljavanje zrakoplovnog osoblja u skladu s nacionalnim propisima kao npr. pilota sportsko-rekreativnih zrakoplova, parajedrilica, ovjesnih jedrilica i padobranaca, plan nadzora je usmjeren na one organizacije za koje se očekuje da će u 2022. godini provoditi teoretska i praktična osposobljavanja. Predviđen je i dovoljan broj uvjetnih nadzora kako bi se isti mogao intenzivirati tamo gdje se ocijeni potreba za povećanjem kvalitete pruženih tečajeva, ali i kako bi se mogli obaviti certifikacijski i kontinuirani nadzori novih takvih organizacija za koje se očekuje podnošenje zahtjeva za certifikacijom u 2022. godini, između ostalog i organizacije za osposobljavanje operativnih kontrolora prometa/dispečera leta.

U području nadzora organizacija uključenih u prijevoz opasnih roba (pošiljatelji, otpremnici, pružatelji usluga prihvata i otpreme, imenovani poštanski operator i pružatelji usluge osposobljavanja za opasne robe), kao subjekti nadzora planirane su one organizacije koje još nisu bile nadzirane u trogodišnjem razdoblju, te će se planom od 22 nadzora obaviti njihov nadzor u 2022. godini, kao i nadzor određenog broja pošiljaka s opasnom robom. U lanac prijevoza opasnih roba uključeni su i operatori zrakoplova, međutim nadzor u području propisa o opasnim robama nad njima će se provoditi u okviru područja nadzora certificiranih operatora zrakoplova i operatora zrakoplova prema izjavljenoj aktivnosti.

Odjel plovidbenosti

Odjel plovidbenosti obavlja poslove certifikacije i nadzora zrakoplova, kao i certifikaciju i nadzor organizacija za vođenje kontinuirane plovidbenosti i održavanje zrakoplova i zrakoplovnih komponenti temeljem odredbi Zakona te Uredbe Komisije (EU) br. 748/2012 i 1321/2014 kao i Pravilniku o gradnji, obnovi, održavanju i kontinuiranoj plovidbenosti zrakoplova na koje se ne primjenjuje Uredba (EU) 2018/1139 («Narodne novine» broj 134/20 i 124/21) za slučaj kada se radi o tzv. Annex I zrakoplovima.



Planom nadzora obuhvaćene su sve ovlaštene organizacije (Part 145, Part M, Part M - Subpart F, Part CAMO, Part CAO, Annex I, Part 147 i FSTD) najmanje jednom u kalendarskoj godini pri čemu je uzeto u obzir da se u određenom dvogodišnjem ciklusu nadzora organizacije izvrši nadzor nad svim njenim aktivnostima u sklopu odobrenih ovlaštenja.

Vezano za Part 145, Part CAO, Part M - Subpart F i Annex I organizacije za održavanje zrakoplova, planirani nadzori bit će obavljani tijekom radova održavanja u svrhu nadziranja postupaka organizacije prilikom stvarnog rada na održavanju zrakoplova. Na taj način zrakoplovni inspektori će moći utvrditi praktičnu primjenu procedura u skladu s odobrenim priručnikom organizacije i direktno sugerirati moguća poboljšanja u njihovom procesu.

Također, prilikom nadzora organizacija uključenih u vođenje kontinuirane plovidbenosti i održavanja zrakoplova na koje se odnosi Part ML i CAO (zrakoplovi lakši od 2.730 kg koji ne operiraju kod operatora koji ima AOC), provodit će se i radionice obzirom na značajne promjene u regulativi.

Što se tiče FSTD organizacija, kod njih se jednom godišnje nadzire certificirani uređaj, dok se sama organizacija nadzire jednom u ciklusu od dvije godine.

Planom nadzora za 2022. godinu predviđeni su i dodatni nenajavljeni (uvjetni) nadzori u slučaju certifikacije novih organizacija kao i nadzori organizacija koji će se provoditi na temelju procjene rizika koji imaju mogući utjecaj na sigurnost gdje su uzete u obzir nepravilnosti utvrđene tijekom prijašnjih nadzora pojedine organizacije, kompleksnost same organizacije, starost organizacije, broj različitih tipova zrakoplova u odobrenim ovlaštenjima organizacije, promjene odgovornih osoba unutar organizacije, značajno povećanje ili smanjenje količine posla, uvođenje novih tipova zrakoplova, odlazak dugogodišnjih zaposlenika i prijem novih zaposlenika, financijska stabilnost organizacije i slično, kao i utjecaj pandemije bolesti COVID-19.

Uvjetno planirani nadzori temelje se na analizi prethodnih godina o broju zahtjeva za certifikacijom ili proširenjem opsega ovlaštenja i broju izvanrednih inspekcijskih nadzora organizacija.

Temeljem provedene analize nalaza utvrđenih tijekom prethodno izvršenih nadzora zrakoplova te procjenom rizika koji bi mogli utjecati na sigurnost letenja zrakoplovom, planirana su 22 nadzora kontinuirane plovidbenosti zrakoplova (ACAM) u 2022. godini. Planom nisu obuhvaćene kategorije Annex I zrakoplova kao što su jedrilice, ultralaki zrakoplovi i baloni zbog toga jer zrakoplovni inspektori Odjela obavljaju veliki broj provjera plovidbenosti tih kategorija zrakoplova, a što se smatra dovoljnim nadzorom u smislu njihove kontinuirane plovidbenosti.

Planom provjere plovidbenosti zrakoplova predviđen je pregled ukupno 80 zrakoplova. Plan je izrađen na osnovi realizacije planova provjere plovidbenosti iz prethodnih godina, te je dosadašnje iskustvo u izradi planova na ovaj način pokazalo da su oni točni na razini cca +/-10%. Vlasnici/operatori zrakoplova u slučaju organiziranog pregleda plovidbenosti većeg broja zrakoplova bit će izuzeti od plaćanja troškova na ime dnevnica i troškova putovanja inspektora. Planom za 2022. godinu predviđena su 4 takva organizirana pregleda (Sinj, Čakovec, Osijek i Rijeka) koji su određeni prema broju zrakoplova u regiji, te na način da je obuhvaćen veći dio Republike Hrvatske. Dodatno, tijekom organiziranog pregleda većeg broja zrakoplova planiraju se provoditi i radionice s vlasnicima/operatorima zrakoplova u svrhu promocije sigurnosti u zrakoplovstvu, njihove edukacije te odgovora na njihova eventualna pitanja.

Odjel licenciranja

Odjel licenciranja će u 2022. godini nastaviti obavljati poslove licenciranja zrakoplovnog osoblja te certifikaciju i nadzor ispitivača pilota, zrakoplovno medicinskih ispitivača i tijela/organizacija za testiranje razine jezične sposobnosti pilota i kontrolora zračnog prometa. Broj važećih dozvola izdanih od strane Odjela licenciranja, a koji će i u 2022. godini biti predmet rada Odjela, prikazan je u sljedećoj tablici:

| VRSTA DOZVOLE | BROJ DOZVOLA | | UKUPNO |
|---|---------------|-----|--------------|
| DOZVOLA PILOTA – AVION (PART-FCL) | PPL(A) | 371 | 918 |
| | CPL(A) | 178 | |
| | ATPL(A) | 369 | |
| DOZVOLA PILOTA – HELIKOPTER (PART-FCL) | PPL(H) | 0 | 30 |
| | CPL(H) | 20 | |
| | ATPL(H) | 10 | |
| DOZVOLA PILOTA – JEDRILICA (PART-SFCL) | SPL | 86 | 86 |
| DOZVOLA PILOTA – BALON (PART-BFCL) | BPL | 6 | 6 |
| DOZVOLA PADOBRANACA | 656 | | 656 |
| DOZVOLA PILOTA PARAJEDRILICE | 531 | | 531 |
| DOZVOLA PILOTA OVJESNE JEDRILICE | 79 | | 79 |
| DOZVOLA PILOTA SPORTSKO REKREATIVNOG ZRAKOPLOVA | Klasa I | 80 | 149 |
| | Klasa II | 64 | |
| | Klasa III | 4 | |
| | Klasa IV | 1 | |
| KONTROLOR ZRAČNOG PROMETA (ATC) | ATC | 294 | 330 |
| | ATC - student | 36 | |
| DOZVOLA ODRŽAVANJA ZRAKOPLOVA (PART-66) | PART 66 | 463 | 463 |
| DISPEČERI LETA/ OPERATIVNI KONTROLORI PROMETA | FDO/ FOO | 42 | 42 |
| UKUPNO | | | 3.290 |

Tablica 3.: Pregled broja važećih dozvola zrakoplovnog osoblja u nadležnosti Odjela licenciranja

Odjel će u 2022. godini, u suradnji i koristeći resurse Odjela letačkih operacija i školstva, organizirati radionice i seminare za ispitivače pilota te će uz redovan nadzor raditi na unaprjeđenju kvalitete nadzora ispitivača i njihovoj standardizaciji. Tako će se u 2022. godini organizirati najmanje dva seminara osvježavanja znanja za ispitivače pilota, jedna za ispitivače koji djeluju u generalnoj avijaciji, a druga za ispitivače u komercijalnom zrakoplovstvu. Razdvajanjem će se postići uža specijaliziranost u obrađivanju tema specifičnih za vrstu operacija. Plan je na radionicama ugostiti veći broj ispitivača te se fokusirati na teme koje su od interesa za pojedinu kategoriju. Navedeno bi trebalo rezultirati višom razinom standardizacije ispitivača kao i boljom povezanošću između Agencije i ispitivača, ali i između samih ispitivača koji će pohađati radionice.

Odjel tijekom 2022. nastavlja s redovitim poslovima provođenja teorijskih ispita za stjecanje dozvola i ovlaštenja pilota, dozvola osoblja za održavanje zrakoplova i dispečera leta/operativnog kontrolora zračnog prometa.

U 2022. godini Odjel će implementirati novu banku pitanja za pilote aviona i helikoptera (ECQB2021) te će sukladno primjenjivim propisima od veljače 2022. godine započeti s provođenjem ispita u skladu novim silabusom. Time će Odjel implementirati sustav ispitivanja poznat kao KSA100 (Knowledge, Skill, Attitude). Time će se dodatno poboljšati razina teorijskog znanja među pilotskom populacijom te posljedično povećati razina sigurnosti zračnog prometa

Pri planiranju nadzora naglasak je stavljen na zahtjeve primjenjivih propisa vezano za ciklus, opseg, vrstu i frekvenciju nadzora koji je potrebno provoditi. Dodatno su planirani i uvjetni nadzori u slučaju da Odjel utvrdi postojanje negativnih trendova u provođenju provjera na koje je potrebno reagirati pojačanim nadzorom.

Isto tako, predviđeni su i dodatni resursi za certificiranje i posljedično nadzor novih organizacija i ispitivača kao i za eventualne zahtjeve za produljenje valjanosti certifikata ispitivača.

Dalje, od 2021. godine ispivačima pilota jedrilica i balona su izdani certifikati u skladu s EU propisima. Kako bi se osigurala njihova standardizacija i osiguralo da obavljaju provjere u skladu s novim propisima, u 2022. godini predviđen je pojačani nadzor tih ispitivača.

Odsjek zrakoplovne medicine

Odsjek zrakoplovne medicine obavljat će poslove medicinske certifikacije zrakoplovnog osoblja te certifikaciju i nadzor zrakoplovno-medicinskih centara (AeMC) i zrakoplovno-medicinskih ispitivača (AME).

U nastavku se daje pregled izdanih certifikata/izvješća o zdravstvenoj sposobnosti u 2021. godini, a koji će biti predmetom nadzora u 2022. godini:

| VRSTA CERTIFIKATA/IZVJEŠĆA O ZDRAVSTVENOJ SPOSOBNOSTI | UKUPNO |
|---|--------------|
| Kategorija 1 | 558 |
| Kategorija 2 | 182 |
| LAPL | 173 |
| Medicinski izvještaj kabinske posade | 117 |
| Kategorija 3 | 190 |
| UKUPNO | 1.220 |

Tablica 4.: Pregled broja izdanih certifikata/izvješća o zdravstvenoj sposobnosti u 2021. godini

Krajem 2022. godine, Odsjek će organizirati godišnju obuku za obnavljanje znanja iz zrakoplovne medicine (AME Refresher Training). S obzirom na očekivano poboljšanje epidemiološke situacije sa pandemijom COVID-19, obuka bi ponovno trebala imati međunarodni karakter te se očekuje prisustvo velikog broja zrakoplovno-medicinskih ispitivača i specijalista zrakoplovne medicine iz zemalja u okruženju. Odsjek će u tu svrhu angažirati priznate hrvatske i inozemne stručnjake iz područja zrakoplovne medicine.

U siječnju 2022. počinje primjena Europske baze zrakoplovno-medicinskih podataka (EAMR) koja će povećati angažman djelatnika Odsjeka u svrhu kontinuiranog nadzora podataka upisanih od strane AME/AeMC. Odsjek će u tu svrhu korisnicima ove baze (AME i AeMC i imatelj certifikata o zdravstvenoj sposobnosti) davati svu potrebnu podršku u implementaciji EAMR-a.

Odsjek će u 2022. nastaviti kontinuirano analizirati utjecaj pandemije bolesti COVID-19 na zrakoplovno osoblje i raditi na očvršćivanju sustava, promociji zdravlja i pojednostavljivanju administrativnih postupaka kandidatima i imateljima certifikata o zdravstvenoj sposobnosti.



Odjel bespilotnih zrakoplova

S obzirom na brz rast dijela zrakoplovne industrije u području bespilotnih zrakoplova, Agencija je u 2021. godini odlučila uspostaviti zaseban odjel koji bi se zasebno bavio tom problematikom. Odjel je uspostavljen i ekipiran s dva zrakoplovna inspektora, a u 2022. godini planirano je zapošljavanje još jednog specijaliste.

Od početka godine 2021. operacije bespilotnih zrakoplova uređene su europskom Uredbom (EU) 2019/947. U skladu s njome, Hrvatska agencija za civilno zrakoplovstvo ima obvezu:

- izdavanja, privremenog i stalnog oduzimanja Potvrda o registraciji operatora sustava bespilotnih zrakoplova,
- licenciranja udaljenih pilota u certificiranoj kategoriji operacija,
- izdavanja dokaza o dovršenom mrežnom osposobljavanju udaljenih pilota u potkategoriji A1/A3 otvorene kategorije operacija,
- izdavanja, izmjena, privremenog oduzimanja, ograničavanja i stalnog oduzimanja Potvrda o osposobljenosti udaljenih pilota u potkategoriji A2 otvorene kategorije operacija,
- izdavanja, izmjena, privremenog oduzimanja, ograničavanja i stalnog oduzimanja Odobrenja za rad i Jednostavne svjedodžbe operatora sustava bespilotnog zrakoplova (LUC),
- provjere Izjava operatora sustava bespilotnih zrakoplova za operacije u skladu sa standardnim scenarijima,
- provedbe nadzora operatora sustava bespilotnih zrakoplova koji su izjavili svoje operacije, ishodili odobrenja za rad i LUC,
- provedbe nadzora nad zrakoplovno modelarskim klubovima koji su ishodili odobrenje za rad.

Primjenom EU Uredbe Agencija je uspostavila i mrežni sustav za registraciju operatora bespilotnih zrakoplova, koji se stalno usavršava i nadograđuje, što će se nastaviti i u 2022. godini.

Uspostavljen je i sustav za mrežno osposobljavanje i provjeru udaljenih pilota u operacijama potkategorije A1/A3 otvorene kategorije i sustav za provedbu ispita za udaljene pilote u operacijama potkategorije A2 otvorene kategorije. U 2022. godini bazu pitanja za potkategoriju A2 Odjel bespilotnih zrakoplova planira dopunjavati s ciljem da se ona može koristiti i za provjere udaljenih pilota za operacije u posebnoj kategoriji.

Trenutno se ispiti za potkategoriju A1/A3 provode mrežnim putem, a za potkategoriju A2 mogu se provoditi isključivo pri Agenciji. To zainteresiranoj zajednici predstavlja veliki problem zbog obveze dolaska u sjedište Agencije radi polaganja tih ispita. U 2021. godini Agencija je stoga organizirala periodičko polaganje tih ispita na lokacijama u Požegi, Puli, Zadru, Splitu i Dubrovniku. Ta je mogućnost s odobravanjem prihvaćena u zainteresiranoj zajednici, pa se s njome planira nastaviti i u 2022. godini.

Sustav za registraciju operatora sustava bespilotnih zrakoplova i sustav za mrežno osposobljavanje i provjeru udaljenih pilota u 2022. godini Odjel će povezati sa sustavom za prijavu letova Hrvatskoj kontroli zračne plovidbe. Time će se postići interoperabilnost i olakšati upotreba svih ovih sustava korisnicima.

U 2022. godini Odjel će raditi i na uspostavi elektroničke komunikacije sustava za registraciju operatora sustava bespilotnih zrakoplova s bazama podataka osiguravajućih kuća, kako bi se poboljšala učinkovitost postupka registracije i eliminirali pokušaji registracije operatora bez odgovarajuće police osiguranja. Pored toga, već je uspostavljen kontakt s odjelom osiguravajuće djelatnosti pri Hrvatskoj gospodarskoj komori, s kojom se dogovara suradnja u području informiranja osiguravajućih kuća o uvjetima koje moraju ispunjavati police osiguranja za operacije bespilotnih zrakoplova.

Kako bi se u najvećoj mjeri približio zainteresiranoj zajednici, Odjel će u 2022. godini intenzivno raditi na digitalnoj vidljivosti mrežnih informacija korisnih za operatore bespilotnih zrakoplova i udaljene pilote. To se planira postići



modernizacijom mrežne stranice Agencije, angažiranjem plaćenih usluga za pružanje informacija ciljanim korisnicima i slično.

Odjel će pokrenuti suradnju s Carinskom upravom vezano uz problematiku uvoza i trgovine sustavima bespilotnih zrakoplova. Jednako tako, Odjel će razvijati suradnju s MUP RH / policijskim upravama vezano uz nadzor operacija bespilotnih zrakoplova na cijelom teritoriju Republike Hrvatske.

Agencija će u 2022. godini nastaviti i vrlo uspješnu suradnju s Hrvatskom gorskom službom spašavanja (HGSS) temeljem sporazuma o suradnji između ove dvije organizacije. Suradnja se ostvaruje osposobljavanjem djelatnika HGSS-a u području zakonskog okvira za operacije bespilotnih zrakoplova, razmjene opreme i prostora.

Tablica ispod prikazuje trenutni broj subjekata u području bespilotnih zrakoplova koji se mijenja na dnevnoj bazi.

| Vrsta subjekta | Broj subjekata |
|---|----------------|
| Registrirani operatori sustava bespilotnih zrakoplova (uključuje operatore u posebnoj kategoriji) | 1.239 |
| Operatori sustava bespilotnih zrakoplova u posebnoj kategoriji | 4 |
| Osposobljeni udaljeni piloti u potkategoriji A1/A3 | 2.081 |
| Osposobljeni udaljeni piloti u potkategoriji A2 | 309 |

Odsjek SAFA/SACA inspekcija

Procjenu sigurnosti komercijalnih i nekomercijalnih operatora aviona i helikoptera koji slijeću/uzlijeću s aerodroma u Republici Hrvatskoj provodi Odsjek SAFA/SACA inspekcije, koji nadzire sigurnost tih operatora putem planiranih i neplaniranih (nasumičnih) inspeksijskih pregleda na stajanci aerodroma, tzv. "Ramp inspekcija", kada postoji sumnja da zrakoplov ili posada zrakoplova nije u skladu s primjenjivim zahtjevima iz dijela ARO.RAMP. Uredbe Komisije (EU) br. 965/2012.

Godišnji plan i potreban broj inspeksijskih nadzora na stajankama aerodroma u Republici Hrvatskoj temelji se na zajednički usvojenoj sustavnoj koordinaciji (tzv. "System Wide Coordination - SWC") EASA-e, koja je ukupan broj inspeksijskih nadzora izvršenih tijekom kalendarske godine na aerodromima pojedinih EU država, podijelila između država članica EU i država ne-članica EU potpisnica EASA SAFA Radnog sporazuma, ovisno o ukupnom broju slijetanja/uzlijetanja na/sa aerodroma tih država.

U sklopu ukupnog broja Ramp inspekcija za 2022. godinu, sukladno Uredbi (EU) 2018/1042, Odsjek SAFA/SACA inspekcije planira prilikom inspekcija provoditi i nasumično testiranje letачke i kabinske posade na prisustvo alkohola. Ramp inspektori su tijekom 2021. godine završili potrebna osposobljavanja za korištenje uređaja (alkotestera) i postupke testiranja posada zrakoplova na prisustvo alkohola.

Dodatno, u cilju optimizacije i efikasnijeg provođenja nadzora, Odsjek SAFA/SACA inspekcije će u koordinaciji s Odjelom plovidbenosti izvršiti i nadzor zrakoplova planiranih za ACAM Ramp inspeksijski nadzor.

Prema prihvaćenoj EASA-inoj matematičkoj metodi izračuna potrebnog broja Ramp inspekcija, ukupni planirani broj inspeksijskih nadzora zrakoplova na svim aerodromima u Republici Hrvatskoj u 2022. godini iznosi 92 pregleda što se predviđa izvršiti kroz ukupno 26 redovnih izlazaka na sve aerodrome u Republici Hrvatskoj.

Ukoliko se ograničenja putovanja zbog pandemije COVID-19 nastave i u 2022. godini, uz posljedično otkazivanja i smanjivanje broja dolazaka/odlazaka inozemnih zrakoplova, isto može značajno utjecati na izvršenje plana Ramp inspekcija.

3.1.2 Sektor aerodroma, usluga u zračnoj plovidbi i upravljanja zračnim prometom

Sektor aerodroma, usluga u zračnoj plovidbi i upravljanja zračnim prometom obavljat će poslove kontinuiranog nadzora udovoljavanja propisanim zahtjevima od strane operatora aerodroma/helidroma, pružatelja zemaljskih usluga te ovlaštenih organizacija za stručno osposobljavanje za obavljanje poslova od značaja za sigurnost zračnog prometa na aerodromu, poslove kontinuiranog nadzora udovoljavanja propisanim zahtjevima od strane pružatelja usluga u zračnoj plovidbi, te nadzor ekonomske sposobnosti subjekata u civilnom zrakoplovstvu Republike Hrvatske.

U tablici koja slijedi daje se pregled certificiranih subjekata pod nadležnošću Sektora aerodroma, usluga u zračnoj plovidbi i upravljanja zračnim prometom.

| Vrsta subjekta | Broj subjekata |
|--|--|
| Aerodromi sa svjedodžbom aerodroma | 9 |
| Aerodromi/helidromi s odobrenjem za uporabu | 27 od čega: 16 aerodroma 10 aerodroma na vodi 1 helidrom |
| Organizacije za stručno osposobljavanje za obavljanje poslova od značaja za sigurnost zračnog prometa na aerodromu | 8 |
| Pružatelji zemaljskih usluga | 34 Napomena: Od 34 pružatelja zemaljskih usluga INA d.d. ima 7 podružnica (Osijek, Zagreb, Rijeka, Pula, Zadar, Split i Dubrovnik), 9 pružatelja zemaljskih usluga ishodilo je Odobrenje, ali nije započelo s radom |
| Pružatelj usluga u zračnoj plovidbi | 1 od čega: Sjedište Hrvatske kontrole zračne plovidbe d.o.o. Podružnica Zagreb/Lučko Podružnica Split/Brač Podružnica Dubrovnik Podružnica Zadar Podružnica Istra/Kvarner Podružnica Osijek |
| Organizacije za osposobljavanje kontrolora zračnog prometa | 2 |
| Ukupno | 81 |

Tablica 5: Pregled certificiranih subjekata pod nadležnošću Sektora aerodroma, usluga u zračnoj plovidbi i upravljanja zračnim prometom

Obzirom na nadležnost i djelokrug rada Sektora, izrađen je sljedeći Plan nadzora za 2022. godinu:

| Plan nadzora Sektora aerodroma, usluga u zračnoj plovidbi i upravljanja zračnim prometom u 2022. godini | | | |
|---|---|--------------|-----------|
| Unutarnja ustrojstvena jedinica | Subjekt/područje nadzora | Broj nadzora | |
| | | Plan | Uvjetni |
| Odjel aerodroma | Operatori aerodroma kojima je izdana Svjedodžba aerodroma | 9 | 9 |
| | Operatori aerodroma/helidroma kojima je izdano Odobrenje za uporabu | 11 | 5 |
| | Organizacije za stručno osposobljavanje | 1 | 2 |
| | Pružatelji zemaljskih usluga | 8 | 6 |
| Odjel usluga u zračnoj plovidbi i upravljanja zračnim prometom | HKZP Sjedište | 2 | 2 |
| | Podružnica HKZP - Dubrovnik | 1 | 1 |
| | Podružnice HKZP – Istra/Kvarner (Pula, Lošinj, Rijeka) | 1 | 1 |
| | Podružnica HKZP - Osijek | - | 1 |
| | Podružnica HKZP – Split/Brač | 1 | 1 |
| | Podružnica HKZP - Zadar | 1 | 1 |
| | Podružnica HKZP – Zagreb/Lučko | 1 | 1 |
| | Organizacije za osposobljavanje kontrolora zračnog prometa (HKZP) | 1 | 3 |
| | Organizacije za osposobljavanje kontrolora zračnog prometa (HUSK) | 1 | 2 |
| Ukupno | | 38 | 35 |

Tablica 6.: Broj planiranih nadzora u 2022. godini u Sektoru aerodroma, usluga u zračnoj plovidbi i upravljanja zračnim prometom

Planom nadzora za 2022. godinu nastavlja se praksa da se planiranje temelji ne samo na zahtjevima primjenjivih propisa za područje/predmet nadzora već i na procjeni rizika (*risk based oversight*) organizacija u nadležnosti i djelokrugu rada Sektora. Također će važan faktor predstavljati mjere povodom pandemije bolesti COVID-19 tako da će dio nadzora biti proveden na daljinu. Drugi faktor na kojeg treba u 2022. godini obratiti pozornost je činjenica da će pojedini subjekti imati tijekom zimske sezone značajan pad prometa, tako da će prije ljetne sezone 2022. godine trebati pažljivije provjeriti reaktivaciju njihovih usluga, a osobito u aspektu kompetencija osoblja.

Budući da sad već postoji iskustvo iz prethodnog razdoblja nadzora, pri planiranju će se težište stavljati na područja u kojima su uočeni nedostaci i tako racionalizirati ukupni opseg nadzora. U slučaju reaktivacije pojedinih aerodroma na vodi, za što postoji naznaka, planirat će se aktivnosti vezane za njihovo odobrenje.



Planom nadzora za 2022. godinu iz područja ATM/ANS obuhvaćen je i nadzor promjena vezanih za implementaciju Provedbene uredbe Komisije (EU) 2017/373, a koja će se obaviti tijekom redovnih nadzora. U 2022. godini osobita pažnja će biti posvećena nadzoru sustava upravljanja, kako na aerodromina tako i u HKZP-u.

Planom nadzora za 2022. godinu planirani su uvjetni nadzori, i to za područje:

- aerodroma - eventualno certificiranje i posljedično nadzor novih organizacija; nadzor u slučaju pojave negativnih trendova ustanovljenih analizom Odjela te promjena za koje je identificirana potreba.
- ATM/ANS – ad hoc nadzor temeljem:
- indikacije o potencijalnoj ugroženosti sigurnosti;
- obavijesti o promjenama funkcionalnog sustava koje pružatelj usluga u zračnoj plovidbi sukladno Provedbenoj uredbi Komisije (EU) 2017/373 prijavljuje a za koje je odlučeno da će biti predmetom nadzora;
- zahtjeva za odobrenje promjena u organizaciji za osposobljavanje kontrolora zračnog prometa sukladno Uredbi Komisije (EU) 2015/340 ili promjena kod pružatelja usluga sukladno Provedbenoj uredbi Komisije (EU) 2017/373;
- utvrđivanja udovoljavanja zahtjevima primjenjivim na osobe prije izdavanja dozvole kontrolora zračnog prometa, ovlaštenja ili posebne ovlasti.

Odjel aerodroma

Planirana glavna aktivnost Odjela aerodroma u 2022. godini usmjerena je na kontinuirani nadzor certificiranih aerodroma/organizacija za stručno osposobljavanje/pružatelja zemaljskih usluga, a sve u svrhu kontinuirane provjere udovoljavanja zahtjevima europske i nacionalne regulative,

U sklopu planiranog kontinuiranog nadzora udovoljavanja propisanim zahtjevima, Odjel će u 2022. godini provoditi nadzore:

- sustava upravljanja operatora aerodroma i sustava upravljanja sigurnošću,
- sustava upravljanja promjenama,
- sustava upravljanja sigurnošću aeronautičkih podataka,
- kontrole površine s ograničenjem prepreka oko aerodroma te usklađenost sadržaja objavljenih aerodromskih karata i označavanje prepreka,
- održavanja infrastrukturnih objekata aerodroma uključivo i stanje svjetlosnih sustava koji služe za prilaženje, uzlijetanje i slijetanje zrakoplova te kretanje zrakoplova po zemlji,
- spasilačko-vatrogasne zaštite na aerodromu i postupaka za slučaj izvanrednog događaja na aerodromu,
- postupaka zaštite zrakoplova od naleta ptica i drugih životinja na području aerodroma,
- postupaka u slučaju smanjene vidljivosti u lošim vremenskim uvjetima,
- provedbe mjera sigurnosti zračnog prometa tijekom radova na aerodromu,
- upravljanje postupcima i sigurnošću na stajanci,
- održavanje vozila, sredstava i druge opreme koja se koristi u procesima prijema i otpreme,
- stručnu osposobljenost zaposlenika operatora aerodroma i pružatelja zemaljskih usluga,
- organizaciju i provedbu te dokumentiranost svih procesa u prijemu i otpremi zrakoplova, putnika, prtljage, tereta i pošte,
- organizaciju i izvršenje operacija punjenja i pražnjenja goriva.

Uz prethodno navedene poslove, Odjel će obavljati i poslove:

- registriranja i evidencije površina za slijetanje i uzlijetanje zrakoplova,
- izdavanja posebnih uvjeta za postavljanje i gradnju zrakoplovnih prepreka,



- izdavanje posebnih uvjeta i potvrda glavnih projekata u procesu gradnje (projektiranje i građenje) za objekte na aerodromima, u blizini aerodroma i radionavigacijskih uređaja te za objekte koji bi svojim položajem i gabaritima mogli predstavljati opasnost za sigurnost zračnog prometa (Navedeno se u velikoj većini provodi kroz sustav eKonferencije te je pri korištenju sustava uočen prostor za poboljšanje istog iz domene zračnog prometa, te će se ista predložiti administratoru sustava eKonferencija),
- izdavanje mišljenja i suglasnosti na prostorne planove županija, gradova i općina u postupku njihove izrade i donošenja,
- izrade nacрта propisa iz područja aerodroma u suradnji s drugim odjelima Agencije,
- vođenja statistike o prevezenim putnicima, teretu i pošti na aerodromima.

Odjel aerodroma i u 2022. godini planira resurse za praćenje novih te realizaciju postojećih projekata vezanih uz održavanje, dogradnju ili gradnju na zračnim lukama.

Plan rada Odjela za 2022. godinu, a obzirom na nepredvidiv smjer kretanja pandemije bolesti COVID-19, predviđa mogućnost pravovremene preraspodjela resursa. Na taj je način omogućeno da se na učinkovit način odgovori zahtjevima situacije vodeći pri tome računa o razini sigurnosti zračnog prometa i ne dovodeći istu u pitanje.

Odjel usluga u zračnoj plovidbi i upravljanja zračnim prometom

Odjel usluga u zračnoj plovidbi i upravljanja zračnim prometom provodi poslove certifikacije i nadzora pružatelja usluga u zračnoj plovidbi i organizacija za osposobljavanje kontrolora zračnog prometa.

U Republici Hrvatskoj je Hrvatska kontrola zračne plovidbe d.o.o. (u daljnjem tekstu: HKZP) certificirana za pružanje usluga u zračnoj plovidbi, temeljem Provedbene uredbe Komisije (EU) 2017/373.

Odjel provodi nadzor nad:

- Operativnim uslugama u zračnom prometu (ATS);
- Uslugama komunikacije, navigacije i nadzora (CNS);
- Uslugama zrakoplovne meteorologije (MET);
- Uslugama zrakoplovnog informiranja (AIS);
- Uslugama oblikovanja letačkih postupaka (FPD);
- Funkcijom upravljanja zračnim prometom (ASM);
- Funkcijom upravljanja protokom zračnog prometa (ATFM).

Odjel provodi kontinuirani nadzor nad certificiranim organizacijama za osposobljavanje kontrolora zračnog prometa:

- HKZP (vrste osposobljavanja koje provodi: osnovno osposobljavanje, osposobljavanje za ovlaštenje, osposobljavanje za lokaciju, kontinuirano osposobljavanje, osposobljavanje za praktične instruktore (STDI/OJTI), osposobljavanje za ocjenjivače);
- Hrvatsko učilišno središte za kontrolu zračnog prometa – HUSK (vrste osposobljavanja koje provodi: osnovno osposobljavanje, osposobljavanje za praktične instruktore (STDI)).

Temeljem identificiranih rizika Odjel je izradio Plan nadzora za 2022. godinu kojim su obuhvaćene sve aktivnosti vezano uz nadzor.

Planom nadzora obuhvaćen je nadzor sukladnosti sa zajedničkim zahtjevima za pružatelje usluga Dio ATM/ANS.OR i specifičnim zahtjevima definiranim u Dijelovima IV (ATS), V (MET), VI (AIS), VIII (CNS), IX (ATFM), X (ASM), XI (FPD), XIII (PERS) sukladno Uredbi (EU) 2017/373, kao i nadzor certificiranih organizacija za osposobljavanje kontrolora zračnog prometa u skladu s odredbama Uredbe (EU) 2015/340.



Plan nadzora obuhvaća i ostale primjenjive propise koji se odnose na pružatelja usluga u zračnoj plovidbi. Planiranje ljudskih resursa potrebnih za provedbu nadzora u dvogodišnjem ciklusu provodi se u skladu sa zahtjevima za nadležna tijela odgovarajućih Uredbi (Dio ATM/ANS.AR i Dio ATCO.AR).

Planirana su dva sveobuhvatna nadzora koji će se obaviti u središnjici pružatelja usluga po svim područjima nadzora i kraći komplementarni nadzori izdvojenih lokacija/podružnica pružatelja usluga. Planiraju se nadzori na licu mjesta, ali u slučaju da epidemiološka situacija to neće omogućiti, provest će se nadzor na daljinu.

Sveobuhvatni nadzori u pravilu trajat će po pet radnih dana i provodit će se prije i nakon najopterećenijeg dijela ljetne sezone. Svaki od nadzora obuhvaća provjeru jedne ili više cjelina (ATS, ASM, ATFM, FPD, AIS, MET, CNS), interoperabilnost u mreži upravljanja europskim zračnim prometom (IOP), pri čemu će se o točnim područjima koje će biti predmetom nadzora odlučiti i temeljem analize rizika koja se obavlja na godišnjoj razini te prije svakog nadzora.

U 2022. godini počinje dvogodišnji ciklus nadzora pružatelja usluga u zračnoj plovidbi prema zahtjevima Uredbe (EU) 2017/373, dok završava ciklus nadzora organizacije za osposobljavanje HKZP prema Uredbi 2015/340, a organizaciji za osposobljavanje HUSK završava 2023. godine.

Obzirom da i pružatelj usluga u zračnoj plovidbi i organizacije za osposobljavanje kontrolora zračnog prometa podliježu primjenjivim odredbama Uredbi vezano uz upravljanje promjenama, Odjel u sklopu svojih redovnih aktivnosti odobrava njihove promjene. Osim općenitih promjena, pružatelj usluga u zračnoj plovidbi upravlja promjenama funkcionalnog sustava gdje je obavezan za svaku takvu promjenu pisanim putem obavijestiti Odjel. Odjel temeljem definiranih kriterija odlučuje hoće li pojedina promjena funkcionalnog sustava biti predmetom nadzora. Ukoliko je predmetom nadzora, nadležni inspektori provode nadzor i odobravaju argument promjene prije puštanja promjene u operativni rad.

S obzirom na navedeno Odjel ATM/ANS u 2022. godini planira aktivnosti vezano uz nadzor promjena pružatelja usluga i organizacija za osposobljavanje kontrolora zračnog prometa.

U sklopu svojih redovnih aktivnosti Odjel odobrava sljedeće dokumente i njihove izmjene i dopune:

- planove i tečajeve osposobljavanja kontrolora zračnog prometa;
- programe osposobljavanja pomoćnog zrakoplovnog osoblja;
- sheme stručnosti za lokaciju;
- procedure za upravljanje promjenama koje ne zahtijevaju prethodno odobrenje HACZ-a;
- procedure za upravljanje promjenama funkcionalnog sustava;
- proceduru za otkrivanje slučajeva zloupotrebe psihoaktivnih tvari od strane kontrolora zračnog prometa;
- postupak za minimalni razmak između vozila i zrakoplova u vožnji po tlu;
- postupak za minimalna razdvajanja radi primjene unutar određenog dijela zračnog prostora;
- postupak za zrakoplovnu pokretnu uslugu (komunikacije zrak-zemlja) – usluga letnih informacija;
- postupci koji su primjenjivi za početak i nastavak operacija pri smanjenoj vidljivosti;
- instrumentalni letni postupci.

Osim odobravanja gore navedenih dokumenata Odjel ATM/ANS obavlja prihvaćanje postupaka provjere radionavigacijskih sustava sa zemlje i iz zraka.

U sklopu nadzora interoperabilnosti u mreži upravljanja zračnom prometom, a temeljem Uredbe (EZ) br. 552/2004 Europskog parlamenta i Vijeća o interoperabilnosti Europske mreže za upravljanje zračnim prometom Odjel kontinuirano provjerava sukladnost dostavljenih EZ izvjava o sukladnosti te pripadajućih tehničkih dosjea podnijetih od strane pružatelja usluga u zračnoj plovidbi te održava bazu EZ izvjava o sukladnosti.

3.1.3 Ured zaštite zračnog prometa

Nadzor u području zaštite civilnog zračnog prometa temelji se, pored aktivnosti u područjima zakonodavstva i osposobljavanja/certificiranja, primarno na mjerama kontrole kvalitete zaštite civilnog zračnog prometa te institutima i ovlastima nadzora sigurnosti određenim člankom 133. Zakona. Mjere kontrole kvalitete zaštite civilnog zračnog prometa predstavljaju postupke procjene usklađenosti primijenjenih mjera zaštite zračnog prometa s Nacionalnim programom zaštite civilnog zračnog prometa, Izdanje 4 (Odluka Vlade Republike Hrvatske od 24. svibnja 2018. godine), kojim su propisani zahtjevi i metode primjene preventivnih mjera zaštite civilnog zrakoplovstva od djela nezakonitog ometanja.

Mjere kontrole kvalitete određene su Nacionalnim programom kontrole kvalitete zaštite civilnog zračnog prometa, Izdanje 2 (Odluka Vlade Republike Hrvatske od 24. svibnja 2018. godine) a usklađene su s Uredbom (EU) br. 18/2010 o izmjeni Uredbe (EZ) br. 300/2008 Europskog parlamenta i Vijeća u vezi sa specifikacijama za nacionalne programe kontrole kvalitete u području zaštite civilnog zračnog prometa (SL L 7, 12.1.2010.) (u daljnjem tekstu: Uredba (EU) 18/2010).

Od mjera kontrole kvalitete propisanih relevantnim zakonodavnim i provedbenim aktima audit zaštite, inspekcija zaštite i test zaštite predstavljaju primarna sredstva u funkciji nadzora u području zaštite civilnog zračnog prometa.

Struktura i broj subjekata nad kojima se obavlja kontrola kvalitete ne mijenja se značajno na godišnjoj razini, što je jedan od bitnih kriterija za planiranje kontrole kvalitete. Subjekti su određeni Nacionalnim programom zaštite civilnog zračnog prometa i svrstavaju se u tri kategorije, sukladno vrsti preventivnih mjera zaštite koje primjenjuju, u tablici koja slijedi:

| Vrsta subjekta | Broj subjekata |
|----------------------|---|
| Operatori aerodroma | 35 od čega: 9 - Uredba (EZ) 300/2008 26 - Uredba (EZ) 1254/2009 |
| Operatori zrakoplova | 11 od čega: 4 - Uredba (EZ) 300/2008 7 - NPZCZP |
| Ostali subjekti | 28 od čega: 11 – teret i pošta, opskrba zrakoplova Uredba (EZ) 300/2008 1 – pružatelj usluga u zračnoj plovidbi 4 – pružatelj usluga mjera zaštite 12 – osposobljavanje za zaštitu |
| Ukupno | 74 |

Tablica 7: Pregled certificiranih subjekata pod nadležnošću Ureda zaštite zračnog prometa

Obzirom na nadležnost i djelokrug rada Ureda, izrađen je sljedeći Plan nadzora za 2022. godinu:

| Plan nadzora Ureda zaštite zračnog prometa u 2022. godini | | | |
|---|---|--------------|-----------|
| Unutarnja ustrojstvena jedinica | Subjekt/područje nadzora | Broj nadzora | |
| | | Plan | Uvjetni |
| Ured zaštite zračnog prometa | Mjere kontrole kvalitete zaštite CZP – operatori aerodroma | 30 | 5 |
| | Mjere kontrole kvalitete zaštite CZP – operatori zrakoplova | 30 | 5 |
| | Mjere kontrole kvalitete zaštite CZP – ostali subjekti | 8 | - |
| Ukupno | | 68 | 10 |

Tablica 8.: Broj planiranih nadzora u 2022. godini u Uredu zaštite zračnog prometa

Operatori aerodroma dijele se u dvije grupe koje se nadziru u ovisnosti o opsegu mjera zaštite koje su obvezni primjenjivati, odnosno na aerodrome/zračne luke s punim opsegom preventivnih mjera zaštite i aerodrome na kojima se primjenjuju alternativne mjere zaštite.

U grupu operatora aerodroma koji primjenjuju puni opseg preventivnih mjera zaštite zračnog prometa (u skladu s Uredbom (EZ) br. 300/2008 o zajedničkim pravilima u području zaštite civilnog zračnog prometa (SL L 97, 9.4.2008.) (u daljnjem tekstu: Uredba (EZ) 300/2008), Provedbenom uredbom Komisije (EU) 2015/1998 o utvrđivanju detaljnih mjera za provedbu zajedničkih osnovnih standarda iz područja zaštite zračnog prometa (SL L 299/1, 14.11.2015.) (u daljnjem tekstu: Uredba (EU) 2015/1998) i Nacionalnim programom zaštite civilnog zračnog prometa, uz stalan nadzor propisanog ciklusa i intenziteta, svrstano je 9 aerodroma sa statusom međunarodne zračne luke.

Grupu operatora aerodroma koji, sukladno Uredbi Komisije (EU) br. 1254/2009 o utvrđivanju mjerila na temelju kojih se državama članicama omogućuje odstupanje od zajedničkih osnovnih standarda zaštite civilnog zračnog prometa i o donošenju alternativnih mjera zaštite (SL L 338, 19.12.2009.), primjenjuju alternativne mjere zaštite sačinjava 26 aerodroma s Odobrenjem za uporabu. Prioritet za planiranje aktivnosti nadzora čine aerodromi na kojima se obavljaju komercijalne operacije. Tijekom 2022. godine nadzor se planira na aerodromima Hvar, Jelas, Varaždin i Zagreb/Batrina.

Operatori zrakoplova također se dijele u dvije grupe, u ovisnosti o vrsti i složenosti mjera zaštite koje primjenjuju. Prvu grupu sačinjavaju zračni prijevoznici obveznici izrade programa zaštite, nad kojima je obavezan stalan nadzor propisanog ciklusa i intenziteta. Nadzor u ovoj grupi obuhvaća 4 domaća operatora zrakoplova (Croatia Airlines d.d., Trade Air d.o.o., ETF Airways d.o.o. i FlyAir41 d.o.o.) te strane operatore odnosno zračne prijevoznike koji obavljaju operacije letenja u Republici Hrvatskoj, prvenstveno u linijskom zračnom prijevozu. Strani operatori nadziru se u trogodišnjem ciklusu. Tijekom 2022. godine planira se značajan broj nadzora stranih operatora zrakoplova, ukupno 20 (2021. – 23).

Drugu grupu komercijalnih zračnih prijevoznika nižeg prioriteta u aktivnostima nadzora sačinjava 7 domaćih operatora zrakoplova koji mjere zaštite civilnog zračnog prometa, adekvatne karakteristikama zrakoplova (MTOM < 5.700 kg), složenosti operacija (u načelu poslovno zrakoplovstvo, taxi prijevoz) i potencijalnom utjecaju na sustav zaštite, obavljaju temeljem plana odobrenog u sklopu Operativnog priručnika. Sukladno procjeni prijetnji/rizika te značaju, opsegu i složenosti operacija u 2022. godine planira se nadzor 1 operatora zrakoplova iz ove grupe.

Kategorija „Ostali subjekti“ predstavlja subjekte koji su obveznici primjene mjera zaštite u korelaciji s uslugama koje pružaju, a obuhvaća pružatelja usluga u zračnoj plovidbi, organizacije i subjekte zaštite koji obavljaju određene mjere zaštite i osposobljavanje u području zaštite civilnog zrakoplovstva, te regulirane agente, poznate pošiljatelje i regulirane dobavljače opskrbe zrakoplova/aerodroma koji čine sustav štićenog lanca dostave. Status reguliranog agenta posjeduje 7 pravnih osoba, status poznatog pošiljatelja 2 i status reguliranog dobavljača opskrbe zrakoplova 2. Tijekom 2022. godine obaviti će se nadzor 8 subjekata.

Proces planiranja nadzora obuhvaća procjenu razine prijetnji civilnom zrakoplovstvu, vrsti, prirodi i opsegu operacija, rezultate prethodnih nadzora, stanje implementacije propisanih zahtjeva kao i druge faktore koji mogu utjecati na učestalost nadzornih aktivnosti. Pandemija bolesti COVID-19 i u 2022. godini otežavajuće će utjecati na proces kontrole kvalitete zaštite civilnog zračnog prometa u operativnom dijelu. Utjecaji u tom dijelu, odnosno pri neposrednoj provedbi, nastaju zbog značajnog smanjenja obujma zračnog prometa, a posljedično i operacija u području mjera zaštite civilnog zračnog prometa što rezultira otežanom procjenom usklađenosti s propisanim zahtjevima koja se uglavnom temelji na neposrednom uvidu u provođenje mjera s odgovarajućom veličinom uzorka.

Ukupno stanje zaštite civilnog zračnog prometa u Republici Hrvatskoj u 2021. godini, a tako i usklađenost mjera zaštite s propisanim zahtjevima je dobro uz nisku razinu prijetnji civilnom zračnom prometu. Značajno smanjenje obujma zračnog prometa nije rezultiralo padom kvalitete mjera zaštite i usklađenosti s propisanim zahtjevima

Aktivnosti nadzora u planskom razdoblju određuju sljedeći bitni elementi:

1. Zadržavanje razine usklađenosti mjera zaštite i njihove učinkovitosti na postojećoj razini
2. Implementacija novih zahtjeva u dijelu provjere podobnosti osoba i kibernetičke sigurnosti te njihova kvalitetna i učinkovita primjena.

Planom nadzora za 2022. godinu većina aktivnosti kontrole kvalitete zaštite zračnog prometa, a ujedno i nadzora i inspekcija zaštite, usmjerava se na nadzor svih aerodroma u grupi koja primjenjuje puni opseg mjera zaštite i zračnih prijevoznika u linijskom zračnom prometu. Tijekom 2022. godine planira se obaviti ukupno 68 nadzora/mjera kontrole kvalitete, od kojih 30 u kategoriji operatora aerodroma, 30 u kategoriji operatora zrakoplova i 8 u kategoriji ostalih subjekata. Planom se rezerviraju sredstva i kapaciteti za 10 uvjetnih aktivnosti u funkciji „follow up“ nadzora i nadzora novih subjekata u sustavu zaštite.

3.1.4 Sveukupni pregled planiranih nadzora Agencije u 2022. godini

| Pregled planiranih nadzora Agencije u 2022. godini | | |
|--|--------------|------------|
| Unutarnja ustrojstvena jedinica | Broj nadzora | |
| | Plan | Uvjetni |
| Sektor letačkih operacija, školstva, plovidbenosti i licenciranja | 280 | 222 |
| Sektor aerodroma, usluga u zračnoj plovidbi i upravljanja zračnim prometom | 38 | 35 |
| Ured zaštite zračnog prometa | 68 | 10 |
| Ukupno | 386 | 267 |

Tablica 9.: Sveukupni pregled planiranih nadzora Agencije u 2022. godini



3.2 Posebni poslovi u području zaštite civilnog zračnog prometa

U području zaštite civilnog zračnog prometa, pored kontrole kvalitete zaštite civilnog zračnog prometa, temeljne aktivnosti provode se u dijelu usklađivanja i razvoja nacionalnog regulatornog okvira te operativnoj primjeni novih standarda i mjera zaštite.

Tijekom 2022. godine, Agencija će provoditi potrebne regulatorne i operativne aktivnosti u cilju implementacije i učinkovitosti mjera zaštite civilnog zrakoplovstva u Republici Hrvatskoj te daljnjeg usklađivanja s novim međunarodnim standardima i novim regulatornim zahtjevima Europske unije.

REGULATORNI POSLOVI

1. Nacionalni program zaštite civilnog zračnog prometa

Nacionalni program zaštite civilnog zračnog prometa temeljni je dokument kojim se propisuju detaljne mjere zaštite civilnog zračnog prometa i odgovornosti za provedbu istih, koji se kontinuirano usklađuje s izmjenama izmjenama europskog zakonodavstva kao i standarda i preporučene prakse na globalnoj razini.

Nakon donošenja Izdanja 4 Nacionalnog programa zaštite civilnog zračnog prometa (Vlada Republike Hrvatske, 24. svibnja 2018. godine) Europska komisija donijela je 5 izmjena Uredbe (EU) 2015/1998.

S nastalim promjenama europskog regulatornog okvira potrebno je, tijekom 2022. godine, obaviti usklađivanje Nacionalnog programa zaštite civilnog zračnog prometa i inicirati njegovo donošenje, u koordinaciji s Nacionalnim povjerenstvom za zaštitu civilnog zračnog prometa.

OPERATIVNI POSLOVI

1. Certifikacija zaštitnog osoblja

Certifikacija zaštitnog osoblja, odnosno formalno ocjenjivanje i potvrđivanje uspješno završenog osposobljavanja i stjecanja potrebnih kompetencija zaštitnog osoblja, tijekom 2022. godine planira se u kontekstu okolnosti i eventualnih ograničenja uzrokovanih pandemijom bolesti COVID-19. Tijekom 2021. godine, kroz 5 održanih ispitnih rokova, ostvarene su potrebe subjekata zaštite koje su primarno bile usmjerene na održavanje kompetencija, odnosno recertifikaciju zaštitnog osoblja.

Tijekom 2022. godine očekuje se povećani broj zahtjeva za inicijalno certificiranje, u korelaciji s eventualnim porastom broja operacija u zračnom prometu. Stoga Ured planira održavanje 6 ispitnih rokova u planskom razdoblju.

2. Kibernetička sigurnost

Provedbenom uredbom Komisije (EU) 2019/1583 od 25. rujna 2019. o izmjeni Provedbene uredbe (EU) 2015/1998 o utvrđivanju detaljnih mjera za provedbu zajedničkih osnovnih standarda iz područja zaštite zračnog prometa u pogledu mjera kibernetičke sigurnosti (SL L 246/15, 26. 9. 2019.) utvrđeni su detaljni zahtjevi iz područja kibernetičke sigurnosti u domeni zaštite civilnog zračnog prometa

Zbog okolnosti vezanih uz pandemiju bolesti COVID-19 Europska komisija je 30. lipnja 2020. godine donijela Provedbenu uredbu Komisije (EU) 2020/910 od 30. lipnja 2020. o izmjeni, zbog pandemije bolesti COVID-19, provedbenih uredbi (EU) 2015/1998, (EU) 2019/103 i (EU) 2019/1583 u pogledu ponovnog označavanja zračnih prijevoznika, operatora i subjekata koji provode zaštitne kontrole tereta i pošte u dolasku iz trećih zemalja te odgode određenih regulatornih zahtjeva u području kibernetičke sigurnosti, provjere podobnosti, standarda za opremu sustava za otkrivanje eksploziva i opreme za otkrivanje tragova eksploziva (SL L 208/43, 1. 7. 2020.) kojom je odgođena primjena regulatornih zahtjeva u području kibernetičke sigurnosti do 31. prosinca 2021. godine.



Tijekom 2022. godine nastavit će se aktivnosti podrške operatorima aerodroma, operatorima zrakoplova i ostalim subjektima u operativnoj primjeni utvrđenih zahtjeva, te započeti proces nadzora primjene, u suradnji sa Zavodom za informacijsku sigurnost.

POSLOVI KOMUNIKACIJE, SURADNJE I KOORDINACIJE S OSTALIM SUBJEKTIMA ZAŠTITE CIVILNOG ZRAČNOG PROMETA

1. Radni sastanci s osobama odgovornim za zaštitu civilnog zračnog prometa

Radni sastanci s osobama odgovornim za zaštitu civilnog zračnog prometa praksa su i instrument za upoznavanje s razvojem prijetnji, novim preventivnim mjerama, metodama i postupcima te razvojem nacionalnog i međunarodnog odnosno zakonodavstva. Tijekom 2022. godine planira se održati 2 radna sastanka. U ovisnosti o postojećim epidemiološkim mjerama i ograničenjima, radni sastanci organizirat će se na on-line platformama.

2. Procjena prijetnji civilnom zračnom prometu

Kontinuirana procjena prijetnji civilnom zračnom prometu provodi se u cilju donošenja odgovarajućih i adekvatnih mjera reakcije ili prilagodbe mjera zaštite na izmijenjenu razinu prijetnji. Tijekom 2022. godine u koordinaciji Ureda održavat će se redoviti sastanci ili usmene konzultacije radne grupe za procjenu prijetnji (TAWG), odnosno uključenih nadležnih tijela i subjekta zaštite, sukladno propisanom intenzitetu. U ovisnosti o postojećim epidemiološkim mjerama i ograničenjima, radni sastanci će se organizirati i na on-line platformama.

3. Sudjelovanje u radu tuzemnih i inozemnih radnih tijela

Predstavnici Agencije, Ureda zaštite zračnog prometa sudjelovat će u radu tuzemnih i inozemnih radnih tijela sa sljedećim područjima djelovanja:

- Nacionalno povjerenstvo za zaštitu civilnog zračnog prometa u području implementacije preventivnih mjera zaštite civilnog zračnog prometa u Republici Hrvatskoj;
- EC Regulatory Committee (Regulatorni odbor Europske komisije za zaštitu civilnog zračnog prometa) u dijelu razvoja novih regulatornih zahtjeva;
- EC Regulatory Committee – Inspection Working Group (Radna grupa Regulatornog odbora Europske komisije za zaštitu civilnog zračnog prometa) u dijelu praćenja i razvoja procesa kontrole kvalitete zaštite CZP;
- ECAC Security Forum u području razvoja preporuka i predlaganja inicijativa u području zaštite civilnog zračnog prometa;
- EC Aviation Cyber Security Expert Group u području koordinacije i razmjene podataka o aktivnostima implementacije kibernetičke sigurnosti u civilnom zračnom prometu.

4. Prethodna dostava ranih informacija o teretu - PLACI

Ured zaštite zračnog prometa sudjelovat će tijekom 2022. godine u primjeni režima prethodne dostave ranih informacija o teretu, odnosno analize rizika za potrebe zaštite zračnog prometa koji predstavljaju pošiljke koje ulaze na carinsko područje Unije zračnim prijevozom, a koji provodi Carinska uprava.

3.3 Provedba Nacionalnog programa sigurnosti u zračnom prometu

Nacionalni program sigurnosti u zračnom prometu (u daljnjem tekstu: Program sigurnosti) je dokument na razini države koji opisuje regulatorne zahtjeve i aktivnosti koje prepoznati subjekti poduzimaju u cilju održavanja i unaprjeđenja sigurnosti u zračnom prometu, a razvijen je u skladu sa standardima Organizacije međunarodnog civilnog zrakoplovstva (ICAO) opisanim u Annexu 19 i odgovarajućim EU propisima.



Temeljem zahtjeva iz Uredbe (EU) 2018/1139 države članice su dužne izraditi nacionalni program sigurnosti, kao i adekvatan plan sigurnosti u kojem se opisuju mjere koje država članica namjerava poduzeti radi ublažavanja utvrđenih sigurnosnih rizika.

U skladu s odredbama Zakona, Program sigurnosti u Republici Hrvatskoj predlaže Povjerenstvo za upravljanje sigurnošću u zračnom prometu (u daljnjem tekstu: Povjerenstvo), a donosi ga Vlada Republike Hrvatske.

Agencija aktivno sudjeluje u radu Povjerenstva, prati provedbu Programa sigurnosti u područjima iz svoje nadležnosti, te predlaže izmjene i poboljšanja Programa sigurnosti. Agencija obavlja i stručne poslove za Povjerenstvo sukladno Odluci o osnivanju Povjerenstva («Narodne novine» broj 129/17 i 25/19).

Drugim izdanjem ICAO Annex 19 daje se jači naglasak na implementaciji osam kritičnih elemenata (Critical elements - CE) nacionalnog sustava nadzora sigurnosti (State Safety Oversight- SSO) kao preduvjeta za uspostavu učinkovitog sustava nadzora sigurnosti i sustava upravljanja sigurnošću.

Uvažavajući potrebu da se bolje definira odnos između osam kritičnih elemenata nacionalnog sustava nadzora sigurnosti i komponenti i okvira Programa sigurnosti, Agencija u okviru svojih ovlasti priprema prijedlog izmjene Programa sigurnosti koji će u prvom kvartalu 2022. godine dostaviti Povjerenstvu na prihvaćanje i prosljeđivanje Vladi Republike Hrvatske na daljnje usvajanje.

Što se tiče Nacionalnog plana sigurnosti, unutar Agencije je Odlukom direktora uspostavljena SSP radna grupa sastavljena od stručnjaka iz različitih domena zrakoplovstva koja već radi na pripremi prijedloga Nacionalnog plana sigurnosti za razdoblje 2022.-2026. Planom sigurnosti definirat će se ciljevi sigurnosti koji se odnose na identificirana sigurnosna pitanja, ključne rizike i rizike u nastajanju, za koje su aktivnosti i mjere prepoznate kroz:

- provedbu relevantnih stavki Europskog plana sigurnosti (EPAS) koji su u nadležnosti zemalja članica (Member State Task - MST);
- provedbu sheme performansi ATM-a;
- identifikaciju i provedbu nacionalnih ciljeva sigurnosti.

Ova će grupa tijekom 2022. godine aktivno raditi na osiguranju provedbe i praćenju implementacije aktivnosti Nacionalnog plana sigurnosti u nadležnosti Agencije. Radna grupa će također periodički preispitivati uspostavljeni sustav i efektivnost dogovorenih mjera.

Tijekom 2022. godine aktivnosti Agencije će biti usmjerene na osiguranje učinkovitog funkcioniranja sustava upravljanja sigurnošću koje ovisi o identifikaciji relevantnih pokazatelja performansi sigurnosti, prikupljanju podataka za praćenje i analizu performansi u odnosu na prepoznate pokazatelje, planiranje i provođenje relevantnih radnji za rješavanje sigurnosnih pitanja i nepovoljnih trendova, te praćenje djelotvornost poduzetih radnji u svrhu kontrole rizika i poboljšanja sigurnosti.

Pokazatelji performansi sigurnosti podložni su kontinuiranom pregledu kako bi se osigurala njihova trajna prikladnost u svakoj domeni, te kako bi se osiguralo uključivanje novih rizika ili rizika u nastajanju u Nacionalni plan sigurnosti.

U svezi provedbe trenutno važećeg Programa sigurnosti i Nacionalnog plana sigurnosti obveze Agencije će tijekom 2022. godine biti usmjerene na nastavak rada na definiranju mjera potrebnih za ublažavanje rizika na temelju provedene procjene, te kontinuiranom nadzoru nad provedbom učinkovitosti dogovorenih mjera za ublažavanje rizika.

Sudjelovanjima na međunarodnim sastancima i radionicama Agencija će aktivno pratiti teme vezane uz prevenciju pojedinih rizika, poduzimati odgovarajuće mjere, te raditi na unaprjeđenju kulture sigurnosti kroz kontinuiranu distribuciju relevantnih informacija prema zrakoplovnoj industriji.



Agencija će i tijekom 2022. godine nastaviti obavljati stručne poslove vezane za sustav izvješćivanja o događajima povezanim sa sigurnošću u zračnom prometu, statistički pratiti trendove sigurnosti, pripremati periodička izvješća o sigurnosti, te koordinirati i pratiti provedbu zadataka koje Povjerenstvo dodijeli Agenciji.

3.3.1 Promocija sigurnosti i unaprjeđenja zrakoplovne kulture

Promocija sigurnosti jedan je od četiri osnovna temelja sustava upravljanja sigurnošću i jedan od ključnih aspekata koji je prihvaćen od Agencije. Kroz razmjenu sigurnosnih informacija i promociju pozitivnih primjera iz prakse kod svih učesnika u civilnom zrakoplovstvu podiže se sveukupna razina svijesti o sigurnosti i stvara pozitivna kultura sigurnosti.

Program promocije sigurnosti i unaprjeđenja zrakoplovne kulture za 2022. (u daljnjem tekstu: Program) godinu definira okvir pomoću kojeg će se provoditi aktivnosti vezane uz promociju sigurnosti prepoznate u Europskom planu zrakoplovne sigurnosti (EPAS).

Tijekom 2022. godine aktivnosti Programa, kao bitnog elementa Nacionalnog programa i plana sigurnosti bit će usmjerene na promociju sustavnih i operativnih sigurnosnih pitanja u svim domenama zrakoplovstva.

Planirane aktivnosti usmjerene su na daljnju promociju sustava upravljanja sigurnošću, kulture sigurnosti i kulture pravičnosti, poboljšanje distribucije poruka o sigurnosti, aktivnosti promocije sigurnosti kao podrška pokrenutoj kampanji EASA-e vezano uz siguran povratak u operacije ('Ramp-Up') nakon zastoja uzrokovanog pandemijom bolesti COVID-19, aktivnosti podizanja znanja o najvećim rizicima u svim domenama zrakoplovstva (letačke operacije i školstvo, plovidbenost, licenciranje, zrakoplovna medicina, bespilotni zrakoplovi, aerodromi, usluge u zračnoj plovidbi i upravljanje zračnim prometom, zaštita zračnog prometa, zrakoplovno pravo).

Kroz aktivnosti Programa, nastavit će se i promocija sustava izvješćivanja o događajima povezanim sa sigurnošću te aktivnosti usmjerene prema poticanju izvješćivanja i provođenja analiza o sigurnosti, s posebnim naglaskom na zajednicu generalne avijacije. Također, aktivnosti Programa bit će usmjerene i na bolje razumijevanje načela kulture pravičnosti, promociju novih zahtjeva i tehnologija, podizanje svijesti o najvažnijim rizicima iz područja zrakoplovne medicine, promociju kulture zaštite („Security Culture“) na svim razinama, itd.

U sklopu Programa, predviđena je i organizacija dana „otvorenih vrata Agencije“ s ciljem približavanja Agencije zrakoplovnoj zajednici i zainteresiranoj javnosti kroz razne tematske radionice, simulacije letenja i pokazne vježbe, dijeljenje promotivnih i edukativnih materijala i slično.

Kroz aktivnosti Programa planira se i izrada materijala za promociju sigurnosti kao što su tematske naljepnice, letci, poster, baneri te ostali promotivni materijali različite zrakoplovne tematike.

Agencija će tijekom 2022. godine nastaviti aktivno sudjelovati u radu Mreže za promociju sigurnosti EASA-e (SPN – Safety Promotion Network), koja za cilj ima poboljšati sigurnost zrakoplovstva u Europi pružanjem okvira za suradnju u pogledu aktivnosti promocije sigurnosti u svim državama članicama. Neki od zajedničkih ciljeva članova Mreže za promociju sigurnosti su razmjena informacija i materijala, koordiniranje aktivnosti promocije sigurnosti, suradnja i razmjena zajedničkih aktivnosti (dizajn, razvoj, objavljivanje, prevođenje i širenje sigurnosnih informacija).



3.4 Upravljanje sigurnosnim rizicima

Upravljanje sigurnosnim rizicima ključna je komponenta sustava upravljanja sigurnošću (SMS), a uključuje postupke vezane uz identifikaciju opasnosti, procjenu sigurnosnog rizika, ublažavanje sigurnosnog rizika i prihvaćanje rizika. Upravljanje sigurnosnim rizicima je kontinuirana aktivnost u zrakoplovstvu. Stalnim promjenama u sustav se uvode i nove opasnosti, a neke opasnosti i povezani sigurnosni rizici se s vremenom mogu promijeniti. Učinkovitost provedenih strategija i mjera za ublažavanja sigurnosnih rizika mora se kontinuirano pratiti kako bi se utvrdilo da li su postignuti željeni rezultati i da li je potrebno uvođenje dodatnih mjera.

Tijekom 2022. godine Agencija će nastaviti s redovitim aktivnostima vezanim uz funkcioniranje sustava upravljanja sigurnošću koje uključuju sustavno prikupljanje i obradu izvješća o događajima vezanima za sigurnost zračnog prometa, analizu i pripremu periodičkih izvješća o sigurnosti koja se predstavljaju pred Odborom za sigurnost Agencije (Safety Board) i Povjerenstvom za upravljanje sigurnošću zračnog prometa. Periodičkim izvješćima o sigurnosti prate se trendovi kretanja pokazatelja performanse sigurnost prema kategorijama i razinama definiranim u Programu sigurnosti. Takva analiza upozorava na pozitivne ili negativne trendove kretanja što je izravni indikator stanja sigurnosti i pokazatelj učinkovitosti poduzetih mjera. Značajnija odstupanja će se detaljnije analizirati i u slučaju prepoznavanja opasnosti i zajedničkih sustavnih uzoraka poduzimat će se aktivnosti usmjerene na ublažavanje i kontrolu rizika.

Pokazatelji performanse sigurnosti su definirani u Programu sigurnosti prema smjernicama Europskog plana sigurnosti i na osnovu podataka o sigurnosti zračnog prometa u Republici Hrvatskoj, a izvor podataka je ECCAIRS baza - softver koji koriste države članice i Europska središnja baza podataka za pohranu izvješća o događajima.

I tijekom 2022. godine Agencija će nastaviti održavati redovite sastanke Odbora za sigurnost Agencije koji na strateškoj razini analizira periodična izvješća o sigurnosti zračnog prometa, prati performanse sigurnosti, definira prioritete i osigurava provedbu aktivnosti za kontrolu i ublažavanje rizika.

U cilju održavanja sigurnosti zračnog prometa, ali i osiguranja uvjeta za odvijanje operacija, Agencija surađuje s EASA-om i nadziranima subjektima kako bi pravovremeno identificirala nove sigurnosne probleme i poduzela mjere u otklanjanju istih.

S tim u svezi Agencija će i tijekom 2022. godine kontinuirano nastaviti:

- sustavno raditi na identifikaciji novih opasnosti,
- preispitivati postojeće rizike i opasnosti kako bi osigurala kontinuiranu valjanost i prikladnost mjera za ublažavanja rizika;
- staviti veći naglasak na nadzor temeljen na performansama (RBO - Risk Based Oversight) kod kojeg se planiranje nadzora bazira na kombinaciji profila rizika subjekta i njegovih sigurnosnih performansi, a nadzor je u najvećoj mjeri fokusiran na procjenu efikasnost sustava upravljanja rizicima i osiguranje usklađenosti (compliance) itd.

Za borbu protiv brojnih izazova povezanih s pandemijom bolesti COVID-19, zrakoplovna industrija je uvela i još uvijek uvodi promjene u poslovnom modeliranju i aktivnostima. Za Agenciju kao nadležno tijelo od presudnog je značaja da razumije svaku takvu promjenu i pravovremeno prepozna sigurnosni utjecaj takve promjene.

Europska Komisija je u suradnji s državama članicama i EASA-om putem mreže analitičara zrakoplovne sigurnosti razvila metodologiju za klasifikaciju događaja relevantnih za sigurnost prema sigurnosnom riziku, uzimajući u obzir potrebu za kompatibilnosti s postojećim sustavima klasifikacije rizika. Zajednički europski sustav klasifikacije rizika (ERCS) definiran je u Delegiranoj uredbi Komisije (EU) 2020/2034 o dopuni Uredbe (EU) br. 376/2014 Europskog parlamenta i Vijeća u pogledu zajedničke europske sheme klasifikacije rizika.



Implementacija zahtjeva Delegirane uredbe traži od nadležnih tijela osiguranje dodatnih ljudskih resursa. Početak primjene Uredbe je planiran za 1. siječnja 2023. godine.

U svrhu implementacije Delegirane Uredbe Agencija tijekom 2022. godine planira:

- pripremiti i objaviti izmjenu HACZ Priručnika sustava upravljanja sigurnošću QSM-MAN-003 s opisom nove metodologije klasifikacije rizika;
- provesti detaljnije upoznavanje inspektora HACZ sa zahtjevima Delegirane Uredbe;
- informirati industriju i promovirati implementaciju ERCS metodologije;
- uspostaviti kontinuirani postupak klasifikacije rizika prema ERCS metodologiji;
- pripremiti prijedlog izmjene Nacionalnog programa sigurnosti.

U skladu sa zahtjevima koji uređuju sustav upravljanja nadležnih tijela (ARx zahtjevi), Agencija će tijekom 2022. nastaviti kontinuirano provoditi proces identifikacije i kontrole internih rizika koji bi mogli utjecati na procese i sposobnosti Agencije u provođenju aktivnosti iz njene nadležnosti. Sve identificirane opasnosti će se sustavno i proaktivno analizirati kroz Registar rizika (tzv. Hazard Log) uzimajući u obzir ljudske faktore i organizacijske čimbenike Agencije, ključne procese, interno i vanjsko okruženje i točke suradnje, promjene itd. Provedba aktivnosti za kontrolu i ublažavanje rizika, te praćenje njihove efektivnosti će se kontinuirano i sustavno pratiti kroz svakodnevni rad Ureda upravljanja kvalitetom i sigurnosti zračnog prometa, te sastanke Odbora za sigurnost Agencije.

Predstavnici Agencije će tijekom 2022. godine nastaviti aktivno sudjelovati u radu EASA radne grupe za područje sustava upravljanja sigurnošću (SM TeB) koja je dio savjetodavne strukture EASA-e i koja se bavi rješavanjem pitanja provedbe SSP-a i EPAS-a, kao i u radu Mreže analitičara EASA-e (Network of analysts – NoA), te kontinuirano razmjenjivati informacije o sigurnosti s EASA-om i ostalim državama članicama u cilju osiguranja adekvatne analize podataka o sigurnosti na europskoj razini. Agencija će tijekom iduće godine nastaviti aktivno sudjelovati u radu Mreže za promociju sigurnosti (SPN) koja za cilj ima poboljšati sigurnost zrakoplovstva u Europi pružanjem okvira za suradnju u pogledu aktivnosti promocije sigurnosti u svim državama članicama. Neki od zajedničkih ciljeva članova mreže za promociju sigurnosti su razmjena informacija i materijala, koordiniranje aktivnosti promocije, suradnja i razmjena zajedničkih aktivnosti (dizajn, razvoj, objavljivanje, prevođenje i širenje sigurnosnih informacija).

U skladu sa Sporazumom o suradnji Agencije i Agencije za istraživanje nesreća u zračnom, pomorskom i željezničkom prometu, Agencija će i tijekom 2022. godine nastaviti administrirati podatke o događajima u Nacionalnoj bazi podataka koja je dio ECCAIRS sustava uključujući validaciju inicijalnog izvješća, reviziju podataka, unos preliminarne analize i završne analize (kada je primjenjivo). S obzirom na promjene vezane uz implementaciju ECCAIRS 2.0 sustava, te uvođenje nove metodologije za klasifikaciju rizika Agencija će početkom 2022. godine inicirati reviziju Sporazuma o suradnji, kako bi se jasno prepoznale ovlasti i nadležnosti uključenih tijela.

Agencija u suradnji s Agencijom za istraživanje aktivno prati rad grupe koja u okviru EASA-e radi na razvoju i testiranju ECCAIRS 2.0 sustava. Arhitektura ECCAIRS 2.0 ima značajne prednosti, ali zahtjeva kontinuirano praćenje i poduzimanje radnji za osiguranje primjene novih funkcionalnosti, kao što su eksport podataka u formu primjenjivu za praćenje pokazatelja sigurnosti prema Nacionalnom planu sigurnosti, definiranje upita (Query Builder), integracija ERCS modula, ažuriranje vrijednosti zajedničkih obveznih podatkovnih polja, integracija eTOKAI sustava u ECCAIRS 2.0 itd.

Kako bi promovirala sustav izvješćivanja i ukazala na sve funkcionalnosti i tehničke prednosti ECCAIRS 2.0 sustava, Agencija tijekom 2022. godine planira u suradnji s Agencijom za istraživanje organizirati seriju radionica s predstavnicima zrakoplovne industrije.

4. DRUGI ZNAČAJNI POSLOVI IZ DJELATNOSTI AGENCIJE

4.1 Sudjelovanje u izradi nacrtu prijedloga novog Zakona o zračnom prometu

Odlukom resornog ministra od 13. svibnja 2021. godine osnovana je Radna skupina za izradu nacrtu prijedloga Zakona o zračnom prometu. Sukladno navedenom, intenzivirane su interne pripreme za rad na tekstu novog Zakona. Radna skupina započela je s radom u jesen 2021. godine, a očekuje se kontinuiran i opsežan rad kako bi nacrt, sukladno Planu zakonodavnih aktivnosti za 2022. godinu, bio spreman u trećem tromjesečju sljedeće godine. Predložene izmjene od strane Agencije, koje se prvenstveno odnose na njezin djelokrug rada, fokusirat će se na učinak cijelog niza europskih propisa iz područja civilnog zrakoplovstva donesenih od zadnjih izmjena i dopuna Zakona 2014. godine. Osim toga, identificirana su i pitanja koja je potrebno dodatno razraditi u tekstu Zakona: sigurnosna pravila vezana za bespilotne zrakoplove, definicija državnih zrakoplova, sustav upravljanja sigurnošću, status i pravni položaj Agencije, naknade zračnih luka, pružanje zemaljskih usluga, zaštita okoliša, uskrata pružanja usluga u zračnoj plovidbi, postupanje i ovlasti inspektora, međunarodni sporazumi, registar civilnih zrakoplova, klasifikacija aerodroma, pojedine ovlasti za donošenje propisa te prekršajne odredbe.

4.2 Rad na izradi nacrtu prijedloga podzakonskih propisa

U skladu sa svojom nadležnošću za pripremu nacrtu prijedloga podzakonskih propisa, Agencija će tijekom 2022. godine raditi na izradi nekoliko nacrtu prijedloga podzakonskih propisa kako su navedeni u točki 4.2.1, uzimajući u obzir paralelni rad na nacrtu prijedloga novog Zakona.

4.2.1 Pravilnici i ostale regulatorne aktivnosti

Agencija planira, sukladno gore navedenim nadležnostima, tijekom 2022. godine započeti rad na nekoliko pravilnika. (nazivi pravilnika ne moraju nužno biti identični):

1. Pravilnik o oblikovanju i utvrđivanju načina, postupaka i drugih uvjeta za sigurno uzlijetanje i slijetanje zrakoplova;
2. Pravilnik o izmjenama i dopunama Pravilnika o provedbi Provedbene uredbe Komisije (EU) 2017/373 o utvrđivanju zajedničkih zahtjeva za pružatelje usluga upravljanja zračnim prometom/pružatelje usluga u zračnoj plovidbi i drugih mrežnih funkcija za upravljanje zračnim prometom i za njihov nadzor;
3. Pravilnik o izmjenama i dopunama Pravilnika o upravljanju zračnim prostorom;
4. Pravilnik o uvjetima kojima moraju udovoljavati instruktori i ispitivači članova kabinske posade zrakoplova;
5. Pravilnik o izdavanju svjedodžbe aerodroma i odobrenja za uporabu aerodroma;
6. Pravilnik o hitnoj medicinskoj službi na aerodromu;
7. Pravilnik o pružanju zemaljskih usluga.

U skladu sa zakonskim ovlastima, Agencija će tijekom 2022. godine izdavati i naredbe o zrakoplovnoj sigurnosti (Air Safety Order – ASO) u pitanjima iz područja civilnog zrakoplovstva u kojima je izdavanje istih potrebno kako bi se omogućila provedba zakona i pravilnika, odnosno zrakoplovne sigurnosne informacije (Air Safety Information Letter – ASIL) kako bi se zainteresiranim subjektima pružile detaljnije informacije o zahtjevima iz važećih hrvatskih ili europskih propisa ili kako bi ih se informiralo o stvarima od interesa za sigurnost civilnog zračnog prometa.



Agencija će nastaviti pratiti ICAO državna pisma (ICAO State Letters) i upućivati ih nadležnim unutarnjim ustrojstvenim jedinicama radi pravodobnog informiranja o izmjenama ICAO standarda i procedura te sukladno tome potrebnim intervencijama u važeće propise, odnosno drugim potrebnim aktivnostima.

Osim navedenog, Agencija prati i druge regulatorne promjene, kao i sigurnosne standarde i uopće potrebe zrakoplovne industrije, temeljem čega procjenjuje potrebu izmjena i/ili dopuna postojećih, donošenja novih propisa ili ratifikacije međunarodnih konvencija. Ukoliko regulatorne promjene unutar civilnog zrakoplovstva zahtijevaju promjenu propisa koji nije u nadležnosti Agencije i resornog Ministarstva, Agencija pravovremeno o tome obavještava druga nadležna javna tijela, kao što je primjerice slučaj s obveznim osiguranjima u prometu.

4.2.2 Praćenje EU propisa i nacрта EU propisa

Kroz kontinuiranu uključenost u zakonodavne postupke pred tijelima EU kao što su AVIA radna skupina Vijeća Europske unije, EASA i SES komitološki odbori, Agencija sustavno prati rad na novim propisima Europske unije, njihovu objavu u Službenom listu EU te provodi analizu potrebe donošenja provedbenih propisa. Navedeno se potom dostavlja na znanje i resornom Ministarstvu radi unošenja u IKOS bazu i informiranja Ministarstva vanjskih i europskih poslova.

Praćenje EU propisa omogućuje pravovremeno planiranje njihove implementacije. EU propisi se dinamično razvijaju u gotovo svim područjima civilnog zrakoplovstva radi čega mora biti osiguran mehanizam praćenja još u fazi prije njihove objave u Službenom listu EU. U Agenciji je uspostavljena procedura koja uređuje način kontinuiranog praćenja i obavezne aspekte analize nacрта EU propisa iz područja nadležnosti Agencije. Ovaj postupak, koji obavljaju sve unutarnje ustrojstvene jedinice Agencije u okviru svog djelokruga rada, će se nastaviti i u 2022. godini kako bi se na vrijeme utvrdila potreba donošenja provedbenog podzakonskog propisa, što podrazumijeva i eventualnu potrebu izmjena odredbi postojećih provedbenih propisa.

Podaci prikupljeni kroz ovaj postupak koristit će se za pravovremenu reakciju na razini države, u sklopu raznovrsnih radnih tijela koja sudjeluju u zakonodavnim postupcima Europske unije. U tom smislu Agencija će također nastaviti pružati stručnu pomoć resornom Ministarstvu pri izradi prijedloga stajališta Republike Hrvatske za potrebe sudjelovanja u radu Vijeća Europske unije.

Na sličan način, kao u postupku analize nacрта EU propisa, Agencija postupa i s propisima koji su već stupili na snagu i tako osigurava da se planovi implementacije za svaki pojedini propis donose pravovremeno te da su rezultat stručne analize, a temeljem istih se utvrđuje potreba za regulatornim izmjenama, dodatnim aktivnostima sa zrakoplovnom industrijom ili internim promjenama (procedura, certifikata, osposobljavanja i sl.).

4.3 Ekonomska regulacija u zračnom prometu

Agencija će u 2022. godini nastaviti obavljati poslove ekonomske regulacije u području civilnog zračnog prometa. Poslovi ekonomske regulacije obuhvaćaju sljedeće:

- Utvrđivanje jediničnih cijena rutnih i terminalnih naknada;
- Odobravanje cjenika naknada zračnih luka i visine naknade za zaštitni pregled;
- Nadzor ekonomske sposobnosti subjekata u civilnom zrakoplovstvu Republike Hrvatske.

Pri obavljanju navedenih poslova u 2022. godini, Agencija će uvažavati specifičnosti izazvane pandemijom bolesti COVID-19, oslanjajući se pritom na smjernice EASA-e i Europske komisije. Zračne luke uvode nove i provode već donesene poticajne mjere za oporavak prometa, a Agencija će i u 2022. godini nadzirati njihovu provedbu.



4.3.1 Utvrđivanje jediničnih cijena rutnih i terminalnih naknada

U skladu s odredbama Pravilnika o utvrđivanju rutnih i terminalnih naknada («Narodne novine» broj 91/13), Agencija utvrđuje jedinične cijene rutnih i terminalnih naknada za naplatne zone u Republici Hrvatskoj, u skladu s EUROCONTROL-ovim Sustavom rutnih naknada i odgovarajućim EU propisima. Tijekom 2021. godine, Agencija će u propisanom postupku utvrditi prijedlog jedinstvene konačne baze troškova i konačnu jediničnu cijenu rutnih naknada Republike Hrvatske za 2022. godinu, te iste uputiti u daljnji postupak donošenja pred Proširenim odborom za rutne naknade (*Enlarged Committee for Route Charges*) EUROCONTROL-a. Isto tako, Agencija će utvrditi konačne baze troškova i konačne jedinične cijene terminalnih naknada Republike Hrvatske za 2022. godinu. Jedinične cijene rutnih i terminalnih naknada objavljuju se na način uobičajen u zračnom prometu putem Zbornika zrakoplovnih informacija Republike Hrvatske (AIP) i EUROCONTROL-ovih okružnica (*Information Circulars*).

Agencija je stalni član Proširenog odbora za rutne naknade (*Enlarged Committee for Route Charges*) koji je dio nadzorne strukture EUROCONTROL-a, a sastoji se od predstavnika država članica. Također, u okviru ovog odbora djeluje i stalna radna grupa (Study group) čiji zadaci se sastoje u razmatranju različitih financijskih pitanja u organizaciji procesa prikupljanja i obrade podataka koje zemlje članice dostavljaju EUROCONTROL-u i Europskoj komisiji. Agencija ima stalnog predstavnika u okviru ove radne grupe.

Predstavnik Agencije sudjeluje i u radu EUROCONTROL-ovog Odbora za financije (*Standing Committee on Finance*) koji je ustrojen kao odbor financijskih stručnjaka nadležnih za savjetovanje i davanje preporuka članovima Privremenog vijeća (*Provisional Council*) vezanim za proračunska i druga financijska pitanja. Navedeni Odbor nadležan je za raspodjelu EUROCONTROL-ovih troškova koji se određuju sukladno internim aktima EUROCONTROL-a, a temeljem kojih se utvrđuje članarina svake države članice.

4.3.2 Odobravanje cjenika naknada zračnih luka i visine naknade za zaštitni pregled

Agencija temeljem članka 42. Zakona odobrava cjenike naknada zračnih luka, kao i njihove izmjene. Sustav nadzora nad naknadama zračnih luka uspostavljen je od strane ICAO-a te je postao obvezujući za sve države članice Europske unije Direktivom 2009/12/EZ Europskoga parlamenta i Vijeća od 11. ožujka 2009. o naknadama zračnih luka (SL L 70, 14. 3. 2009) (u daljnjem tekstu: Direktiva 2009/12/EZ). Navedena Direktiva transponirana je u hrvatski pravni sustav Pravilnikom o naknadama zračnih luka («Narodne novine» broj 65/15) koji se temeljem članka 42. stavka 2. Zakona primjenjuje na odgovarajući način na sve zračne luke u Republici Hrvatskoj. Pojam naknada zračnih luka odnosi se na davanje koje se naplaćuje u korist upravnog tijela zračne luke i koje plaćaju korisnici zračnih luka za korištenje objekata, sredstava, uređaja i usluga koje isključivo pruža tijelo zračne luke i koje se odnose na slijetanje, uzlijetanje, sustave rasvjete, boravak parkiranog zrakoplova, te skrb putnika i prtljage. Takve naknade, odnosno cjenici (ili njihov dio), podložni su odobrenju Agencije kao i pripadajuće poticajne mjere. Cilj ovakvog regulatornog okvira jest osigurati transparentnost poslovanja i naplatu stvarnih troškova te spriječiti diskriminaciju pojedinih korisnika zračnih luka kroz redovan sustav konzultacija s korisnicima zračne luke i nadzor Agencije putem odobravanja cjenika. Iz istog razloga, a sukladno člancima 42. i 120. Zakona, naknadu koja se naplaćuje radi provođenja zaštitnog pregleda putnika i njihove ručne prtljage te predane putničke prtljage također odobrava Agencija.



4.3.3 Nadzor ekonomske sposobnosti subjekata u civilnom zrakoplovstvu Republike Hrvatske

Operatori aerodroma

Na osnovu Pravilnika o izdavanju svjedodžbe aerodroma i odobrenja za uporabu aerodroma («Narodne novine» broj 14/16), utvrđuje se potreba procjenjivanja financijskog položaja operatora aerodroma u okviru izdavanja i redovitog nadzora imatelja svjedodžbe aerodroma. Navedenim Pravilnikom propisano je da operator aerodroma dokazuje svoju ekonomsku sposobnost dostavljanjem potrebne financijske dokumentacije tj. dokaze o ekonomskoj sposobnosti. Isto tako imatelji svjedodžbe aerodroma kontinuirano su dužni dostavljati dokaze o ekonomskoj sposobnosti operatora aerodroma za prethodnu kalendarsku godinu.

Pregled financijskih izvješća uključuje i pregled planova poslovanja za buduće razdoblje u kojem se glavni naglasak stavlja na kontinuitet poslovanja i financijsku sposobnost u području sigurnosti operacija na aerodromima.

Zračni prijevoznici

U skladu sa zahtjevima Uredbe (EZ) br. 1008/2008 o zajedničkim pravilima za obavljanje zračnog prijevoza u Zajednici (preinaka) (SL L 293, 31.10.2008.) i Uredbe 2019/2 o izmjeni Uredbe (EZ) br. 1008/2008 o zajedničkim pravilima za obavljanje zračnog prijevoza u Zajednici (SL L 11, 14.1.2019.), Agencija je ovlaštena utvrđivati financijski položaj zračnih prijevoznika. Agencija je gore navedeni EU propis razradila internim dokumentom „Postupak za izdavanje, kontinuirano praćenje valjanosti, privremeno oduzimanje ili trajno oduzimanje Operativne Licencije“ u okviru kojeg se utvrđuju obveze zračnog prijevoznika i procedura procjenjivanja financijskog položaja ovisno o tipu operativne licencije. Postupak razrađuje prikupljanje specifične dokumentacije koja obuhvaća financijska izvješća, izvještaje o bonitetu, planove poslovanja i drugu propisanu dokumentaciju zračnog prijevoznika koja služi provjeri ispunjenja uvjeta financijske sposobnosti u trenutku izdavanja i tijekom kontinuiranog praćenja valjanosti operativne licencije. Isto tako predviđene radnje obuhvaćanju i možebitne promjene tijekom rada operatora (tehničke i financijske) kao i slučajeve privremenog ili trajnog oduzimanja operativne licencije. Za svakog operatora zrakoplova procjenjuje se financijski položaj radi utvrđivanja financijske sposobnosti udovoljavanja tekućim i eventualnim budućim zahtjevima iz područja sigurnosti operacija. Primjenjuje se individualni pristup, jer se vrsta i obim operacija znatno razlikuje od operatora do operatora.

U 2020. godini objavljene su Uredbe (EU) 2020/696 te (EU) 2020/2115 Europskog parlamenta i Vijeća o izmjeni Uredbe (EZ) br. 1008/2008 o zajedničkim pravilima za obavljanje zračnog prijevoza u Zajednici s obzirom na pandemiju bolesti COVID-19, a kojima je omogućeno uvažavanje problema s likvidnošću kod zračnih prijevoznika pod uvjetom da nije ugrožena sigurnost i da postoji realna mogućnost za zadovoljavajuću financijsku sanaciju na temelju procjena provedenih u razdoblju od 01. ožujka 2020. do 31. prosinca 2021. godine Agencija će tijekom utvrđivanja financijske sposobnosti uvažavati okolnosti uzrokovane pandemijom bolesti COVID-19 sukladno odredbama Uredbe (EU) 2020/696 i (EU) 2020/2115, te svih njihovih eventualnih produženja koja su očekivana obzirom na trajanje krize u zračnom prometu

Pružatelji zemaljskih usluga

Pružanje zemaljskih usluga uređeno je Direktivom Vijeća 96/67/EZ od 15. listopada 1996. o pristupu tržištu zemaljskih usluga u Zajednici (SL L 272, 25.10.1996) (u daljnjem tekstu: Direktiva 96/67/EZ) koja je implementirana Pravilnikom o pružanju zemaljskih usluga («Narodne novine» broj 61/15) i Naredbom o zrakoplovnoj sigurnosti ASO-2010-005 Rev.2 - Postupak i kriteriji za izdavanje Odobrenja za pružanje zemaljskih usluga. Smisao navedenog pravnog okvira jest uvođenje slobode samostalnog obavljanja zemaljskih usluga na svim zračnim lukama otvorenim za komercijalni zračni prijevoz te otvaranje tržišta ostalim pružateljima zemaljskih



usluga na zračnim lukama čiji godišnji promet nije manji od 2 milijuna putnika ili 50.000 tona tereta. Pružatelji zemaljskih usluga (koji može biti i zračni prijevoznik), ako je registriran za pružanje zemaljskih usluga, može započeti s obavljanjem tih usluga nakon što dobije odobrenje od Agencije, osim ako na pojedinoj zračnoj luci nije na snazi ograničenje broja pružatelja zemaljskih usluga, a kako je predviđeno gore navedenim propisima. U postupku izdavanja odobrenja Agencija će, između ostalog, provjeriti i financijsku sposobnost pružatelja zemaljskih usluga na način da izvrši uvid u dokumentaciju poput godišnjih i kvartalnih financijskih izvješća, izvješća ovlaštenog revizora, plana poslovanja za sljedeće tri godine, dokaze o bonitetu, izvješća i plana investicija za tekuću i tri naredne godine i drugu dokumentaciju koju Agencija ocijeni potrebnom.

4.4 Odobranje letova

U okviru svog djelokruga rada, Odsjek odobravanja letova (u daljnjem tekstu: Odsjek) će tijekom 2022. godine nastaviti obavljati poslove odobravanja komercijalnog zračnog prijevoza inozemnih zračnih prijevoznika iz trećih zemalja u međunarodnom linijskom i povremenom zračnom prijevozu te letačkih operacija i aktivnosti za koje je propisano da se smiju izvoditi samo uz odobrenje Agencije.

U postupku odobravanja letova, Odsjek će osigurati pravilnu primjenu primjenjivih propisa te provjeravati sigurnosni status zračnih prijevoznika, popis odobrenih tipova zrakoplova i registarskih oznaka i ostale relevantne podatke koristeći se EASA-inom internetskom bazom. Kada je potrebno, Odsjek će uputiti zračne prijevoznike da EASA bazu održavaju ažurnom na način da pravovremeno učitavaju važeće dokumente i podatke.

Odsjek će provjeravati sukladnost potvrda o obveznom osiguranju zračnih prijevoznika od odgovornosti za štetu prouzročenu putnicima, prtljazi, teretu i trećim osobama s primjenjivim propisima.

U slučajevima odstupanja zračnih prijevoznika od udovoljavanja propisima o buci zrakoplova, Odsjek će na traženje prijevoznika, izdavati izuzeća ukoliko isti dokaže i obrazloži nemogućnost korištenja zrakoplova sukladno standardu Aneksa 16 ICAO Konvencije.

Kada postupak odobravanja to zahtjeva, Odsjek će surađivati s ostalim unutarnjim ustrojstvenim jedinicama Agencije ponajprije radi provjere usklađenosti programa zaštite zračnog prijevoznika, uspostave i valjanosti ACC3 statusa prijevoznika koji prevozi robu i poštu iz zračne luke treće zemlje, tumačenja odredbi međunarodnih ugovora i ostalih pravnih pitanja, provjere specijalnih ili ograničenih svjedodžbi o plovidbenosti, provjere ovlaštenja pilotskih dozvola, validacija i ostalog.

Odobrenja za obavljanje komercijalnog zračnog prijevoza zračnim prijevoznicima iz trećih zemalja

Odsjek će odobravati prometna prava zračnim prijevoznicima iz trećih zemalja u međunarodnom zračnom prijevozu putnika, robe i pošte temeljem odredbi međunarodnih ugovora, drugih međunarodnih akata kojima se uređuje sigurno i uredno pružanje usluga zračnog prijevoza, EU propisa te propisa donesenog na temelju Zakona.

Prometna prava za obavljanje usluga u linijskom zračnom prijevozu odobrat će se zračnim prijevoznicima trećih zemalja posebno za ljetno IATA prometno razdoblje, kada se očekuje značajniji broj zahtjeva te posebno za zimsko IATA prometno razdoblje. Između ostalog, odobrat će se i prometna prava marketinškim zračnim prijevoznicima trećih zemalja koji uzimaju u zakup određeni broj sjedala zrakoplova i koriste svoj broj leta na letu operativnog prijevoznika temeljem sklopljenog ugovora o letovima sa skupnom oznakom (*code-share agreement*).

Odsjek će pravovremeno resornom Ministarstvu dostavljati informacije o zahtjevima zračnih prijevoznika koji po prvi puta uvode linijski zračni promet u Republici Hrvatskoj kao i informacije o dopunama odobrenja u slučaju povećanja kapaciteta ili dodatnim linijama (paru gradova) pojedinog zračnog prijevoznika, kada je takva dopuna u okviru primjenjivog sporazuma.



Prometna prava u povremenom zračnom prijevozu odobravat će se za pojedinačni let ili seriju letova temeljem sklopljenih ugovora o prijevozu između naručitelja prijevoza i zračnog prijevoznika, a u svrhu prijevoza putnika u organizaciji turističkih agencija (paket aranžmani), za posebne događaje sportskog, kulturnog, profesionalnog i drugog karaktera, prijevoza robe (*cargo*) te za obavljanje poslovnih letova, *ad hoc* charter letova, taksi letova i dr.

Iznimno će se odobravati prometna prava četvrte, pete i sedme zračne slobode u povremenom zračnom prijevozu zračnim prijevoznicima trećih zemalja temeljem uvjeta uzajamnosti, ishoda izjava o suglasnosti hrvatskih zračnih prijevoznika te prethodnog pozitivnog mišljenja resornog Ministarstva.

Kada je neophodno, Odsjek će obavljati konzultacije i pribavljati prethodno mišljenje od resornog Ministarstva, tijela nadležnog za osiguravanje pravilne primjene međunarodnih ugovora te upućivati pitanja vezana za uspostavljanje i pružanje usluga zračnog prijevoza koja proizlaze iz dvostranih i mnogostranih ugovora.

Odobravat će se prijevoz opasne robe zrakom zračnim prijevoznicima iz trećih zemalja sukladno primjenjivim propisima te prijevoz opasne robe zabranjena za prijevoz zrakom u normalnim okolnostima na temelju prethodno ishoda izuzeća ili odobrenja od strane nadležnog inspektora za opasne robe.

Uzimajući u obzir daljnju prisutnost pandemije bolesti COVID-19, očekuju se možebitni povremeni poremećaji u prometu što posljedično ima utjecaj na izdavanje odobrenja te zahtijeva eventualnu izmjenu istih.

Odobrenja za letačke operacije i aktivnosti za koje je potrebno odobrenje

Odsjek će i u 2022. godini provoditi postupak obrade zahtjeva domaćih i inozemnih operatora za odobrenjem letačkih operacija i aktivnosti u zračnom prostoru Republike Hrvatske za koje je europskim ili nacionalnim propisima predviđeno da se smiju obavljati samo na temelju odobrenja.

Postupak odobravanja obuhvaćat će provjeru valjanosti i sukladnosti relevantnih dokumenata s primjenjivim propisima. Kada je potrebno, Odsjek će pribavljenu dokumentaciju dostaviti na daljnju procjenu nadležnoj ustrojstvenoj jedinici Agencije te zatražiti stručna mišljenja. Uzimajući u obzir sigurnost operacija, nadležni zrakoplovni inspektor/specijalist potpisom u listi provjere definira ishod rješavanja zahtjeva te u istoj, kada je neophodno, navodi dodatna ograničenja i uvjete koje je potrebno navesti u odobrenju.

Najveći broj letačkih operacija i aktivnosti očekuju se tijekom drugog kvartala i tijekom cijele ljetne sezone u kojoj postoji velik interes za odobravanjem letačkih operacija izvanaerodromskog slijetanja i uzlijetanja helikoptera i aviona. Također se intenziviraju i padobranske aktivnosti aeroklubova te je za očekivati i povećanje broja zahtjeva za odobrenjem izvanaerodromskih skokova padobranom.

Odsjek će izdavati odobrenja za izvanaerodromsko slijetanje i uzlijetanje helikoptera u svrhu nekomercijalnih operacija, komercijalnog prijevoza putnika te za potrebe obavljanja specijaliziranih operacija (radova iz zraka). Nakon isteka valjanosti odobrenja operator helikoptera mora dostaviti obavijest/i o obavljenim letačkim operacijama, a čiji podaci se uzimaju u obzir prilikom evaluacije možebitnih novih zahtjeva operatora, radi eventualnih ograničenja koja se navode u odobrenju.

Odobrenja za izvanaerodromska slijetanja i uzlijetanja zrakoplova izdavati će se za nekomercijalne operacije i za potrebe specijaliziranih operacija (radova iz zraka) na kopnenim površinama te za slijetanje i uzlijetanje s/na vodenim površinama. Operator zrakoplova za slijetanje/uzlijetanje na kopnene površine mora dokazati opravdanost potrebe za izvođenjem operacija, broja operacija slijetanja i uzlijetanja te vremenskog razdoblja za koje se traži odobrenje. Konačnu odluku o opravdanosti zahtjeva donosi Agencija.

Odsjek će izdavati odobrenja za obavljanje specijaliziranih operacija radova iz zraka u svrhu snimanja, padobranskih aktivnosti, radova u poljoprivredi, izbacivanja ili raspršivanja i sl. inozemnim operatorima zrakoplova iz trećih zemalja te europskim operatorima samo ukoliko iste obavljaju Annex I zrakoplovima.



Kako je predviđeno odredbama primjenjivih propisa kojima se utvrđuju načini, pravila i postupci obavljanja pojedinih operacija, izdavat će se odobrenja za ostale letačke operacije kao što su letovi ispod minimalnih sigurnih visina, letovi ispod mostova i sličnih građevina, dalekovoda i antena, izvanaerodromski skokovi padobranom, letenje neupravljivih letećih objekata s vlastitim pogonom (ispaljivanje raketa i pirotehničkih objekata), letenje slobodnih balona bez posade i korištenje vezanih balona bez posade.

Inozemnim zrakoplovima koji ne posjeduju standardnu svjedodžbu o plovidbenosti već specijalnu ili ograničenu svjedodžbu, dopuštenje za letenje ili sličan dokument kojeg je izdala zrakoplovna vlast države registracije zrakoplova, Odsjek će na temelju stručnog mišljenja nadležnog zrakoplovnog inspektora izdavati odobrenja za prelete i slijetanja u Republiku Hrvatsku.

Odsjek će u skladu s odredbama Zakona, s Ministarstvom nadležnim za vanjske poslove sudjelovati u postupku izdavanja pojedinačnih i godišnjih diplomatskih odobrenja za prelete i slijetanja inozemnih državnih zrakoplova u hrvatskom zračnom prostoru.

Odsjek će nastaviti voditi evidenciju izdanih odobrenja za komercijalni zračni prijevoz za potrebe pregleda na stajanki (SAFA) te odobrenja letačkih operacija i aktivnosti za koje je potrebno odobrenje kako bi isti bili dostupni nadležnim inspektorima za provođenje inspeksijskih nadzora.

Planira se i redovito ažuriranje informacija važnih za korisnike na internetskim stranicama Agencije i u Zborniku zrakoplovnih informacija. Dio radnog vremena posvetit će se i identifikaciji i analizi uočenih problema ili pitanja koja su se pojavila u radu Odsjeka te njihovom rješavanju kroz postojeći Priručnik i pripadajuće procedure, a u svrhu poboljšanja kvalitete i učinkovitosti rada Odsjeka.

4.5 Vođenje Hrvatskog registra civilnih zrakoplova

Agencija je sukladno članku 5. stavak 7. točka 7. Zakona nadležno tijelo za vođenje Hrvatskog registra civilnih zrakoplova (dalje u tekstu Registar).

Registar je javna knjiga za koju se smatra da potpuno i istinito odražava činjenično stanje, a u koju se upisuju zrakoplovi te stvarna i obvezna prava. Vođenje Registra odnosi se na postupke upisa zrakoplova, upisa činjenica važnih za pravni promet zrakoplova, brisanja zrakoplova te promjene podataka upisanih u Registru, u kojima Agencija izdaje rješenje i potvrdu o registraciji ili brisanju zrakoplova, ovisno što je primjenjivo.

U 2022. godini Agencija će nastaviti voditi Registar skladno odredbama Zakona i Pravilnika o sadržaju i načinu vođenja Hrvatskog registra civilnih zrakoplova («Narodne novine» broj 2/21) kojim je u potpunosti prepoznato vođenje elektronskog oblika Registra, koji omogućava lakši i brži upis podataka, uvid u upisane podatke i stavljanje istih na raspolaganje zainteresiranim subjektima. Navedeni elektronski oblik nastavit će se voditi kroz EMPIC-EAP softver, podmodul Aircraft Registration (AR) i Aircraft Ownership (AO), kojim je dodatno unaprijeđen sustav elektronskog vođenja Registra i koji omogućava usklađivanje podataka između Registra i Odjela plovidbenosti, što je od posebne važnosti za neodvojiv dio procesa registracije zrakoplova i procesa nadzora kontinuirane plovidbenosti zrakoplova.

Agencija će u 2022. godini uspostaviti suradnju s Ministarstvom unutarnjih poslova vezano uz planirani početak primjene Uredbe (EU) 2018/1862 Europskog parlamenta i Vijeća od 28. studenog 2018. o uspostavi, radu i upotrebi Schengenskog informacijskog sustava (SIS) u području policijske suradnje i pravosudne suradnje u kaznenim stvarima (SL L 312, 7.12.2018.). Dogovorenom suradnjom omogućit će se uvid u SIS u svrhu provjere jesu li zrakoplovi koji su u postupku upisa u Registar ukradeni, nezakonito prisvojeni, izgubljeni ili ih se traži kao dokaze u kaznenom postupku.



S obzirom na stalan interes da se upis stvarnih prava na motorima zrakoplova pravno uredi, Agencija će u 2022. godini nastaviti raditi na postupku ratifikacije Konvencije o međunarodnim stvarnopravnim osiguranjima na pokretnoj opremi, potpisane 16. studenog 2001. godine (poznatija kao Cape Town Konvencija) s nadležnim Ministarstvom. Kako su motori zrakoplova zbog svoje velike tržišne vrijednosti postali samostalni predmet prodaje, tako se pojavila potreba za stvaranjem pravnog okvira koji bi pružio veću sigurnost i zaštitu vjerovnika, odnosno vlasnika te na taj način potaknuo investicije u zrakoplovnoj industriji.

U 2022. godini Agencija planira započeti s operativnim korištenjem sučelja (API) putem kojeg će se Registar spojiti na Državnu sabirnicu. Navedeni razvoj sučelja pokrenut je na zahtjev Ministarstva pravosuđa i uprave s ciljem povezivanja aplikacija za imovinske kartice sa službenim registrima drugih tijela. Glavna prednost ovakvog sučelja je mogućnost da ga koriste i druga tijela, odnosno da izravno povlače podatke o zrakoplovima sa Državne sabirnice, a što će uvelike olakšati i unaprijediti trenutnu razmjenu podataka koja se vrši manualnim unosom i putem kurira.

U skladu s potpisanim Sporazumom o suradnji i Protokolom za razmjenu podataka između Agencije i Porezne uprave, Agencija će u 2022. godini nastaviti s dostavom svake promjene podatka u Registru zrakoplova Poreznoj upravi. Cilj navedene razmjene podataka je dojava novog upisa zrakoplova kao i promjena u evidencijama Agencije, sa svrhom stvaranja imovinske kartice za potrebe Porezne uprave.

4.6 Rješavanje o pritužbama za zaštitu prava putnika

Agencija je, sukladno članku 5. stavku 7. točki 15. Zakona, nadležno tijelo za provedbu zaštite prava putnika, osoba s invaliditetom i osoba smanjene pokretljivosti u zračnom prometu, kako je definirano odredbama Uredbe (EZ) br. 261/2004 Europskog parlamenta i Vijeća o utvrđivanju općih pravila odštete i pomoći putnicima u slučaju uskraćenog ukrcanja i otkazivanja ili dužeg kašnjenja leta u polasku (SL L 46, 17.2.2004.) (u daljnjem tekstu: Uredba (EZ) 261/2004) i Uredbe (EZ) br. 1107/2006 Europskog parlamenta i Vijeća o pravima osoba s invaliditetom i osoba smanjene pokretljivosti u zračnom prijevozu (SL L 204, 26.7.2006.) (u daljnjem tekstu: Uredba (EZ) 1107/2006), te je ovlaštena za nadzor, inspekciju, mirenje, pripremanje podloge za izradu propisanih izvješća nadležnim tijelima Europske unije i druge aktivnosti.

U posljednje dvije godine došlo je do značajnog smanjenja broja putničkih prigovora zbog pandemije bolesti COVID-19 koja je uvelike utjecala na zračni promet, ali i zbog višeg stupnja udovoljavanja primjenjivim propisima od strane zračnih prijevoznika. No, usprkos manjem ukupnom broju prigovora i dalje je prisutan interes putnika za njihova prava u zračnom prometu što je bilo posebice vidljivo tijekom ljetne sezone.

U tablici koja slijedi daje se pregled broja službeno zaprimljenih prigovora vezanih uz zaštitu prava putnika po godinama.

| Prigovor | Otkazan let | Duže kašnjenje | Uskraćen ukrcaj | Premještaj u niži razred | Osoba sa smanjenom pokretljivošću | Ukupno |
|----------|-------------|----------------|-----------------|--------------------------|-----------------------------------|--------|
| 2012. | - | 1 | 1 | - | - | 2 |
| 2013. | 7 | 27 | 2 | - | - | 36 |
| 2014. | 8 | 39 | 1 | - | 1 | 49 |
| 2015. | 38 | 110 | 12 | - | - | 160 |
| 2016. | 49 | 104 | 5 | - | 1 | 159 |
| 2017. | 75 | 157 | 6 | - | - | 238 |
| 2018. | 172 | 254 | 11 | - | 1 | 438 |

| Prigovor | Otkazan let | Duže kašnjenje | Uskraćen ukrcaj | Premještaj u niži razred | Osoba sa smanjenom pokretljivošću | Ukupno |
|---------------------|-------------|----------------|-----------------|--------------------------|-----------------------------------|--------|
| 2019. | 202 | 479 | 36 | 1 | 2 | 720 |
| 2020. | 239 | 111 | 8 | - | - | 386 |
| 2021. (do 8.11.) | 111 | 26 | 14 | - | - | 151 |

Tablica 10: Pregled broja prigovora vezanih uz zaštitu prava putnika

Agencija u 2022. godini planira održati dvije radionice kako bi sve sudionike (zračne prijevoznike, zračne luke, turističke agencije) upoznala s postojećim međunarodnim i domaćim regulatornim okvirom, primjerima iz prakse i najnovijim presudama Europskog suda. Cilj radionica je raspraviti sva nejasna ili otvorena pitanja te razmijeniti međusobno iskustvo vezano uz prava putnika. U planu su također i odgovarajuće izmjene Zakona kojima bi se pojačale ovlasti Agencije vezane za nadzor zaštite prava putnika, a sve u cilju daljnjeg i kontinuiranog poštivanja primjenjivog pravnog okvira.

4.7 Stručni poslovi za potrebe Nacionalnog povjerenstva za upravljanje zračnim prostorom

Temeljem Odluke Vlade Republike Hrvatske o osnivanju Nacionalnog povjerenstva za upravljanje zračnim prostorom («Narodne novine» broj 116/09, 93/10, 126/10, 91/11, 76/12, 28/13, 76/14 i 129/17, tijekom 2022. godine, Agencija će obavljati stručne poslove za Povjerenstvo za upravljanje zračnim prostorom. Djelokrug rada Povjerenstva je propisan Zakonom, Pravilnikom o upravljanju zračnim prostorom, te Uredbom Komisije (EZ) br. 2150/2005 od 23. prosinca 2005. o utvrđivanju zajedničkih pravila za fleksibilno korištenje zračnog prostora - dio koji se odnosi na razinu strateškog upravljanja zračnim prostorom.

Nadalje, tijekom 2022. godine, a nakon obavljenih nadzora u Hrvatskoj kontroli zračne plovidbe d.o.o., u svezi primjene odredbi Pravilnika o upravljanju zračnim prostorom, predstavnici Agencije prezentirat će Povjerenstvu nalaze tih nadzora (obaveza iz članka 34. Pravilnika o upravljanju zračnim prostorom («Narodne novine» broj 32/2018 i 104/2018).



5. PROVEDBA AKTIVNOSTI VEZANIH UZ JEDINSTVENO EUROPSKO NEBO

Člankom 5. stavkom 11. Zakona propisano je da Agencija djeluje kao Nacionalno nadzorno tijelo i obavlja poslove koji se odnose na izradu, praćenje i nadzor provedbe Plana mjerenja učinkovitosti u skladu s propisima kojima se regulira jedinstveno europsko nebo. Brojnim propisima Europske unije koji predstavljaju temelj funkcioniranja jedinstvenog europskog neba treba pridodati i primjenjive međunarodne ugovore čiji je potpisnik Republika Hrvatska i koji predstavljaju daljnju razradu obaveza država članica u svrhu udovoljavanja europskim propisima.

5.1 Lokalni plan implementacije Jedinstvenog europskog neba

Obzirom na obaveze koje proističu iz članstva u EUROCONTROL-u (Zakon o potvrđivanju Protokola s usuglašenom Međunarodnom konvencijom o suradnji na sigurnosti zračne plovidbe EUROCONTROL – («Narodne novine», Međunarodni ugovori broj 8/05), Republika Hrvatska, je između ostalog, dužna sudjelovati na donošenju i provođenju Europskog plana Jedinstvenog europskog neba (European Single Sky Implementation Plan - u daljnjem tekstu ESSIP), koji također podrazumijeva izradu Lokalnog plana implementacije Jedinstvenog europskog neba za Republiku Hrvatsku (Local Single Sky Implementation Plan - u daljnjem tekstu LSSIP).

ESSIP predstavlja skup stratezijskih ciljeva (sigurnosni, tehnički/tehnološki, regulatorni i dr.) koje je potrebno dostignuti u cilju implementacije zahtjeva projekta Jedinstvenog europskog neba, a LSSIP predstavlja način na koji će Republika Hrvatska dostignuti stratezijske ciljeve koji su definirani u ESSIP-u.

Uloga Agencije u izradi LSSIP dokumenta je prvenstveno predlaganje regulatornih rješenja, tj. nacрта prijedloga podzakonskih propisa u civilnom zrakoplovstvu. Početkom 2022. godine pripremit će se tekstualni dio LSSIP-a i urediti baza podataka u dijelu regulatornih okvira pojedinih ciljeva LSSIP-a.

U cilju što kvalitetnije implementacije pojedinih ciljeva LSSIP-a, bit će potrebno tijekom 2022. godine organizirati više stručnih sastanka kako bi se harmonizirali zahtjevi svih zainteresiranih subjekata (Agencija, Hrvatska kontrola zračne plovidbe d.o.o., Ministarstvo obrane, zračne luke te po potrebi operatori zrakoplova).

Agencija će u 2022. godini nastaviti koordinirati suradnju resornog Ministarstva s Državnom geodetskom upravom vezano uz projekt „Electronic Terrain and Obstacle Data“ (ETOD) koji je obveza Republike Hrvatske sukladno Lokalnom planu implementacije Jedinstvenog europskog neba – LSSIP.

Posebna pozornost će se obratiti na ciljeve LSSIP-a koji su već dulje vrijeme u statusu „provedbe“ (on-going) i u statusu „bez plana“ (No Plan), u cilju poticanja svih uključenih dionika na što bržu implementaciju ciljeva s navedenim statusima.

5.2 Funkcionalni blok zračnog prostora Središnje Europe

Temeljem Odluke o proglašenju Zakona o potvrđivanju sporazuma o uspostavi Funkcionalnog bloka zračnog prostora Srednje Europe («Narodne novine», Međunarodni ugovori broj 5/12), predstavnici Republike Hrvatske sudjeluju u radnim tijelima osnovanim od strane Vijeća Funkcionalnog bloka zračnog prostora Srednje Europe (FAB CE Council).

Sukladno tome, Agencija je, kao Nacionalno nadzorno tijelo (*National Supervisory Authority – NSA*), putem resornog Ministarstva imenovala svoje predstavnike u tijela FAB CE te pripadajuće radne grupe. Putem svojih predstavnika, Agencija sudjeluje u radu delegacije Republike Hrvatske u Vijeću Funkcionalnog bloka zračnog prostora Srednje Europe, kao i u radu Koordinacijskog odbora nacionalnih nadzornih tijela (NSA CC).



Vijeće Funkcionalnog bloka zračnog prostora Središnje Europe (FAB CE Council)

Vijeće Funkcionalnog bloka zračnog prostora Središnje Europe osnovano je kao zajedničko tijelo za donošenje odluka u svrhu implementacije, rada i budućeg razvoja FAB CE. Sastavljeno je od predstavnika zemalja potpisnica Sporazuma u svrhu poduzimanja potrebnih radnji kako bi se osiguralo ostvarenje ciljeva u skladu s propisima Jedinog europskog neba (*Single European Sky – SES*). Opći cilj FAB CE je zajedničko djelovanje članica funkcionalnog bloka na europskoj razini. Iz Republike Hrvatske, u Vijeće Funkcionalnog bloka zračnog prostora Središnje Europe imenovani su predstavnici resornog Ministarstva, Agencije i pružatelja usluga – Hrvatske kontrole zračne plovidbe d.o.o.

U 2022. godini težišne aktivnosti Agencije bit će usmjerene na praćenje primjene izvanrednih mjera koje su proizašle zbog krize uzrokovane pandemijom bolesti COVID-19 te razvoja situacije oko postupnog oporavka prometa nad Europom.

Također se tijekom 2022. godine očekuje prihvaćanje izmijenjenog prijedloga Uredbe Europskog parlamenta i Vijeća o provedbi jedinstvenoga europskog neba (SES II+), a koji će odrediti daljnji smjer rada na podizanju učinkovitosti, otvaranja tržišta pojedinih usluga u zračnoj plovidbi te uopće modernizaciji sustava i daljnjem jačanju uloge nadzornih tijela država članica i Europske unije.

Koordinacijski odbor nacionalnih nadzornih tijela (NSA CC)

Obzirom na nadležnosti, od posebnog interesa za rad Agencije je sudjelovanje u radu Koordinacijskog odbora nacionalnih nadzornih tijela (NSA CC). Odbor je sastavljen od predstavnika nacionalnih nadzornih tijela zemalja članica FAB CE koje provode nadzor u zračnom prostoru zemalja članica. U 2022. godini, a ovisno o ishodu regulatornih aktivnosti koje su u tijeku, posebno težište će biti na postupcima implementacije SES II+ principa koji će uvelike oblikovati buduću strategiju rada NSA-a.

Očekuje se razmjena iskustava na nivou država FAB CE, a u vezi implementacije Uredbe (EU) 2017/373 i problema proizašlih u radu i primjeni spomenute uredbe te načinima primjenjenim u njihovom rješavanju.

Ovisno o strategiji provedbe SES II+ regulative, proizašloj sa sjednica Vijeća Funkcionalnog bloka zračnog prostora Središnje Europe, razrađivat će se pojedinačni zadaci Koordinacijskog odbora nacionalnih nadzornih tijela (NSA CC).

5.3 Praćenje izvršenja Plana mjerenja učinkovitosti za treće referentno razdoblje (RP3)

Tijekom 2019. godine Agencija je izradila Plan mjerenja učinkovitosti za treće referentno razdoblje (RP3) od 2020. do 2024. godine, a u skladu s Uredbom (EU) 2019/317 od 11. veljače 2019. o utvrđivanju programa performansi i sustava utvrđivanja naknada u okviru jedinstvenog europskog neba i stavljanju izvan snage provedbenih uredbi (EU) br. 390/2013 i (EU) br. 391/2013 (SL L 56, 25.2.2019)(u daljnjem tekstu: Uredba (EU) 2019/317). Stupanjem na snagu Uredbe (EU) 2019/317, 2020. godine bilo je predviđeno usvajanje novog Plana mjerenja učinkovitosti od strane Europske komisije.

Pojavom pandemije bolesti COVID-19, zrakoplovstvo se tijekom 2020. godine suočilo s velikim padom prometa, koji je uzrokovao odgodu svih odluka Europske komisije o prihvaćanju predloženih planova performansi napravljenih 2019. godine, a na bazi tadašnjih projekcija globalnog rasta prometa. Uzimajući u obzir izvanrednu situaciju na koju je potrebno odgovoriti posebnim privremenim mjerama, Europska komisija usvojila je Uredbu (EU) 2020/1627 o izvanrednim mjerama za treće referentno razdoblje (2020-2024) programa performansi i sustava utvrđivanja naknada u okviru jedinstvenog europskog neba zbog pandemije bolesti COVID-19 koja propisuje nove rokove dostave i ocjene revidiranih planova performansi za RP3 definira kalendarske godine 2020.



i 2021. kao jedinstveno razdoblje vezano uz ključni pokazatelj performansi za utvrđeni jedinični trošak za rutne usluge u zračnoj plovidbi.

02. lipnja 2021. godine donesena je Provedbena Uredba (EU) 2021/891 o utvrđivanju revidiranih ciljeva performansi na razini Unije za mrežu za upravljanje zračnim prometom za treće referentno razdoblje (2020.–2024.) i o stavljanju izvan snage Provedbene odluke (EU) 2019/903.

Agencija je tijekom 2021. godine, u skladu s Uredbama (EU) 2020/1627, te (EU) 2021/891 dostavila Europskoj komisiji revidirani Plan mjerenja učinkovitosti za treće referentno razdoblje, poštujući pritom svu potrebnu proceduru provođenja procesa konzultacija s pružateljem usluga u zračnoj plovidbi i korisnicima navedenih usluga.

Agencija tijekom 2021. godine izradila novi provedbeni propis odnosno Pravilnik o provedbi Provedbene uredbe Komisije (EU) 2019/317 o utvrđivanju programa performansi i sustava utvrđivanja naknada u okviru jedinstvenog europskog neba, koji nije ušao u daljnju proceduru savjetovanja i usvajanja radi pojave pandemije bolesti COVID-19 i odluka Europske komisije o odgodi primjene rokova sukladno Uredbi. Tijekom 2022. godine Agencija će, uzimajući u obzir odredbe Uredbe (EU) 2020/1627, te (EU) 2021/891 po potrebi izraditi izmijenjeni nacrt provedbenog propisa, te nakon provedenog javnog savjetovanja, isti uputiti resornom ministru na donošenje.

Plan mjerenja učinkovitosti, odnosno Plan performansi za usluge u zračnoj plovidbi i mrežne funkcije, ima za cilj doprinijeti održivom razvoju sustava zračnog prijevoza poboljšanjem cjelokupne učinkovitosti usluga u zračnoj plovidbi na ključnim područjima performansi u vezi sa sigurnošću, okolišem, kapacitetom i troškovnom učinkovitošću, a u skladu s okvirom performansi europskoga glavnog plana upravljanja zračnim prometom (ATM), uvažavajući pritom prevladavajuće ciljeve sigurnosti.

Paralelno s izradom novog izmijenjenog Plana mjerenja učinkovitosti odvijat će se i svi redovni procesi monitoriranja pružatelja usluga kao i obavještanja Europske komisije o svim eventualnih odstupanjima od odobrenih ciljeva.

NCP PERF WG radna grupa za performansi je glavna platforma suradnje NSA i Europske komisije na području implementacije regulative u području performansi, kao i distribucije potrebnih materijala i vodiča za ispunjavanje zahtjeva. Agencija redovito sudjeluje u radu predmetne grupe kao i u razvoju sve potrebne dodatne dokumentacije, a posebice na području ekonomskog/financijskog nadzora u dijelu utvrđivanja opravdanosti baza troška.



6. SURADNJA S DOMAĆIM I INOZEMNIM NADLEŽNIM TIJELIMA

Pri obavljanju poslova iz svoje nadležnosti Agencija ostvaruje suradnju s domaćim i inozemnim nadležnim tijelima, temeljem odredbi zakona ili sklopljenih sporazuma o suradnji.

6.1 Suradnja s domaćim nadležnim tijelima

I tijekom 2022. godine, Agencija će surađivati s tijelima državne uprave, prije svega s resornim Ministarstvom i Agencijom za istraživanje nesreća u zračnom, pomorskom i željezničkom prometu, a koja su uz Agenciju, nadležna tijela za civilno zrakoplovstvo u Republici Hrvatskoj, sukladno odredbama Zakona. Suradnja s resornim Ministarstvom odvijat će se kao i prethodnih godina u skladu s nadležnostima za civilno zrakoplovstvo propisanih Zakonom. S Agencijom za istraživanje nesreća u zračnom, pomorskom i željezničkom prometu nastavit će se suradnja u skladu sa zajedničkim operativnim procedurama za postupanje o događajima povezanim sa sigurnošću.

Temeljem Sporazuma o suradnji, Agencija će surađivati s Ministarstvom obrane u području nadzora nad vojnim objektima i vojnom opremom u dijelu u kojem se koriste za civilni zračni promet kao i po ostalim pitanjima u svezi sigurnosti i zaštite zračnog prometa od zajedničkog interesa i to kroz djelovanje Zajedničkog civilno - vojnog odbora za zračni promet.

Agencija će u 2022. godini, uz posredovanje resornog Ministarstva, i nadalje nastojati ostvariti suradnju s Državnom geodetskom upravom vezano uz projekt „Electronic Terrain and Obstacle Data“ (ETOD) koji je obveza Republike Hrvatske sukladno Lokalnom planu implementacije Jedinog europskog neba – LSSIP.

U području zaštite civilnog zračnog prometa, Agencija će surađivati i koordinirati aktivnosti sa Sigurnosno-obavještajnom agencijom i Ministarstvom unutarnjih poslova u dijelu praćenja stanja zaštite, procjene prijetnji i definiranja dodatnih mjera zaštite civilnog zračnog prometa. S Ministarstvom unutarnjih poslova suradnja i koordinacija obavljat će se i u dijelu kontrole kvalitete zaštite civilnog zračnog prometa i događajima povezanim sa letenjem sustavima bespilotnih zrakoplova.

Nadalje, Agencija će surađivati s Carinskom upravom u dijelu razmjene podataka o ovlaštenim gospodarskim subjektima, reguliranim agentima i poznatim pošiljateljima, a temeljem Sporazuma o suradnji i Protokola za razmjenu podataka, Agencija će dostavljati Poreznoj upravi svaku promjenu podataka i informacije o zrakoplovima iz Hrvatskog registra civilnih zrakoplova.

Također, Agencija će ostvarivati suradnju i s drugim tijelima državne uprave za potrebe obavljanja poslova tih državnih tijela ili za potrebe Agencije, u skladu s propisanim nadležnostima.

Predstavnici Agencije sudjeluju u radu sljedećih nacionalnih povjerenstava i radnih skupina:

- Povjerenstvo za upravljanje sigurnošću u zračnom prometu;
- Nacionalno povjerenstvo za upravljanje zračnim prostorom;
- Nacionalno povjerenstvo za olakšice;
- Nacionalno povjerenstvo za zaštitu civilnog zračnog prometa;
- Nacionalno povjerenstvo za prijevoz opasnih stvari;
- Nacionalno vijeće za zaštitu potrošača;
- Povjerenstvo za međusektorsku koordinaciju za nacionalni sustav za praćenje emisije stakleničkih plinova;
- Radna skupina za koordinaciju primjene zakonodavnih i praktičnih zahtjeva sadržanih u CORSIA sustavu;



Croatian Civil Aviation Agency

HRVATSKA AGENCIJA ZA CIVILNO ZRAKOPLOVSTVO
GODIŠNJI PROGRAM RADA ZA 2022. GODINU

- Radna skupina za analizu mogućnosti uspostave Hitne helikopterske medicinske službe u Republici Hrvatskoj;
- Stalna koordinacija za potragu i spašavanje zrakoplova.

6.2 Suradnja s inozemnim nadležnim tijelima

Temeljem članstva Republike Hrvatske u Europskoj uniji, Agencija je obavezna aktivno sudjelovati u radu mnogobrojnih tijela i radnih grupa iz područja civilnog zrakoplovstva / civilnog zračnog prometa, u ulozi predstavnika Republike Hrvatske kao punopravne članice Europske unije. Predstavници Agencije aktivno sudjeluju na redovitim sastancima i aktivnostima, prije svega, europskih te drugih međunarodnih organizacija i institucija, u radu njihovih stručnih tijela i radnih grupa te ostvaruju suradnju s inozemnim nadležnim tijelima u području sigurnosti i zaštite civilnog zračnog prometa, sukladno odredbama Zakona. Suradnja s EASA-om, nadležnim tijelima Europske komisije, EUROCONTROL-om te Europskom konferencijom civilnog zrakoplovstva (ECAC) od posebnog je interesa za obavljanje poslova iz nadležnosti Agencije.

Suradnja s ICAO-om u ulozi predstavnika Republike Hrvatske je u nadležnosti MMPI.

Poseban vid međunarodne suradnje Agencija ostvaruje s nadležnim tijelima za civilno zrakoplovstvo drugih država (Austrija, Slovenija, Bosna i Hercegovina, Crna Gora, Kosovo i Sjeverna Makedonija) vezano uz obavljanje poslova nadzora, certifikacije i licenciranja, školovanja i osposobljavanja te provedbu zajedničkih projekata. Suradnja se ostvaruje razmjenom i/ili stavljanjem na raspolaganje stručnjaka iz različitih područja civilnog zrakoplovstva drugoj strani temeljem sklopljenih bilateralnih sporazuma o suradnji.

Imajući u vidu značaj suradnje s inozemnim tijelima, kako za Agenciju tako i za Republiku Hrvatsku, Agencija je izradila Plan sudjelovanja u radu međunarodnih organizacija i institucija u 2022. godini koji se nalazi u Prilogu 4. ovoga Programa.



7. UNAPRJEĐIVANJE RADA I SPOSOBNOSTI ZA OBAVLJANJE POSLOVA IZ DJELATNOSTI AGENCIJE

7.1 Sustav upravljanja kvalitetom

Sustav upravljanja kvalitetom pruža radni okvir unutar kojeg se ostvaruju željeni rezultati organizacije na efikasan i učinkovit način. Sustav upravljanja Agencije usklađen je sa zahtjevima primjenjivih europskih uredbi i opisan u Priručniku sustava upravljanja (QSM-MAN-001). Uspostavljeni sustav upravljanja Agencije u najvećoj mjeri slijedi principe upravljanja procesima i principe upravljanja kvalitetom definirane u međunarodnim ISO standardima.

Kroz funkcioniranje sustava upravljanja Agencija kontinuirano poduzima aktivnosti koje osiguravaju:

- standardizaciju izvršenja postupaka kako bi se postigla efektivna primjena i ujednačeno razumijevanje primjenjivih zahtjeva;
- kontinuirano udovoljavanje propisima o zrakoplovnoj sigurnosti na način da su pravilno, jedinstveno i dosljedno primijenjeni;
- prikladnosti definiranih postupaka, te transparentan i sistematiziran pristup obavljanju poslova iz nadležnosti Agencije;
- potpunu sljedivost procesa Agencije;
- primjenu načela upravljanja rizicima u obavljanju poslova iz nadležnosti Agencije;
- održavanje, kontinuirani razvoj i poticanje poboljšavanja učinkovitosti sustava upravljanja itd.

Važan dio sustava upravljanja Agencije je sustav upravljanja dokumentima, koji osigurava kreiranje, distribuciju, organizaciju i čuvanje dokumentacije na standardizirani i učinkovit način. Dokumenti sustava upravljanja se kontinuirano preispituju i unaprijeđuju kako bi se osigurala njihova trajna usklađenost s odgovarajućim standardima i prikladnost za uporabu s obzirom na složenost procesa i razinu potrebnih kompetencija.

Agencija prati sve promjene kroz različite alate upravljanja. Kontinuiranom i pravodobnom razmjenom informacija Agencija osigurava poduzimanje mjera primjerenih za osiguravanje učinkovitosti sustava upravljanja. Agencija će nastaviti sustavno evaluirati promjene koje bi mogle utjecati na njene sposobnost da izvrši svoje zadaće i obavlja svoje dužnosti kako je određeno Zakonom, Uredbom (EU) br. 2018/1139 i njezinim provedbenim propisima. U sustav se s promjenama mogu nenamjerno uvesti opasnosti, koje mogu utjecati i na postojeće procese i aktivnosti za ublažavanje rizika sigurnosti. Stoga sustav upravljanja zahtijeva da se opasnosti koje proizlaze iz promjena sustavno identificiraju te da se rizicima koji proizlaze iz promjena aktivno upravlja.

U skladu s postupcima definiranim u Priručniku sustava upravljanja, početkom 2022. godine rukovodstvo Agencije planira provesti sastanak Ocjene uprave (Management Review) kako bi se preispitala kontinuirana prikladnost, adekvatnost i učinkovitost naših procesa i sustava upravljanja, te kako bi se procijenio uspjeh organizacije u postizanju ciljeva utvrđenih poslovnim planom. Preispitivanje sustava upravljanja jedna je od najvažnijih aktivnosti verifikacije učinkovitosti sustava upravljanja u postizanju željenih rezultata.

Ocjenom uprave će se, između ostalog, obraditi teme vezane uz follow-up zadataka s prethodne ocjene uprave, analizu i status nalaza internih nadzora, analizu i status nalaza vanjskih nadzora, realizaciju plana osposobljavanja, status realizacije ciljeva za tekuću godinu, promjene koje mogu utjecati na sustav upravljanja i procese Agencije. Ocjena uprave rezultira preporukama za daljnja poboljšanja radnih procesa i sustava upravljanja Agencije.

Agencija će tijekom 2022. godine nastaviti raditi na otklanjanju nalaza s prethodnih internih nadzora i provedbi zaključaka s prethodne Ocjene uprave (Management Review), koji između ostalog uključuju razradu detaljnih uputa za korištenje EMPIC-a, razrada EMPIC projekta u UAS domeni, unaprjeđenje sustava osposobljavanja,



razradu koncepta za implementaciju Kulture pravičnosti (Just Culture), nastavak projekta uvođenja e-potpisa u procese Agencije, nastavak rada na unaprjeđenju funkcionalnost web stranice, itd.

Predstavnici Agencije će nastaviti aktivno sudjelovati u radu EASA radne skupine nacionalnih koordinatora (National Standardisation Coordinators) koja za cilj ima osigurati standardiziranu implementaciju propisa, učinkovitu razmjenu relevantnih informacija, poboljšati kvalitetu podataka, te osigurati razmjenu iskustva i najbolje prakse među državama članicama.

7.1.1 Nadzori/inspekcije međunarodnih organizacija i institucija

Agencija je kao nadležno tijelo za sigurnost i zaštitu civilnog zračnog prometa predmet nadzora međunarodnih organizacija i institucija kao što su Europska komisija, EASA i ICAO. Svrha ovih nadzora je ocjena sukladnosti sustava s važećim međunarodnim propisima i standardima.

Sve se nesukladnosti ili preporuke utvrđene tijekom takvih nadzora u Agenciji sustavno analiziraju, te se kroz sustav upravljanja osigurava provedba odgovarajućih korektivnih i preventivnih mjera.

Tijekom 2022. godine Agencija će nastaviti provoditi korektivne mjere na nalaze sa standardizacijske inspekcije provedene od strane EASA-e u studenom 2021. godine u području osposobljavanja i licenciranja zrakoplovnog osoblja (FCL.HR.11.2021) prema zahtjevima Uredbe Komisije (EU) br. 1178/2011 od 3. studenoga 2011. o utvrđivanju tehničkih zahtjeva i administrativnih postupaka vezano za članove posade zrakoplova u civilnom zrakoplovstvu

Agencija će tijekom iduće godine nastaviti provoditi korektivne mjere i na nalaze sa standardizacijske inspekcije provedene od strane EASA-e u travnju 2019. godine u području sustava upravljanja (SYS.HR.04.2019). Korektivne mjere su uglavnom usmjerene na osiguranje provedbe obveza proizašlih iz Uredbe 376/2014 Europskog Parlamenta i Vijeća o izvješćivanju, analizi i naknadnom postupanju u vezi s događajima u civilnom zrakoplovstvu (u daljnjem tekstu: Uredba (EU) 376/2014), koje od država članica traže da njihova nadležna zrakoplovna tijela i njihova nadležna pravosudna tijela surađuju međusobno putem prethodnih administrativnih dogovora. Takav administrativni dogovor treba s jedne strane osigurati ispravnu ravnotežu između potrebe za ispravnim provođenjem prava, a s druge strane nužnu kontinuiranu dostupnost informacija povezanih sa sigurnošću. Kako se prema planu korektivnih mjera potpisivanje administrativnog dogovora između Agencije i nadležnih pravosudnih tijela očekuje do kraja 2021. godine, u prvom kvartalu 2022. godine planirana je revizija internih priručnika Agencija i uspostava odgovarajućih postupaka. Sukladno odredbi članka 16. Uredbe (EU) 376/2014 Agencija će tijekom 2022. godine započeti s postupkom preispitivanja internih pravila organizacija s poslovnim nastanom u Republici Hrvatskoj koja opisuju kako se jamče i provode načela „kulture pravičnosti” u njihovoj organizaciji.

EASA provodi kontinuirano praćenje država članica kroz CMR (Continuous Monitoring Report) program prema profilu rizika kojim se određuje učestalost i prioritete standardizacijskih inspekcija. Ovaj program praćenja zahtijeva od Agencije kvartalno izvješćivanje i ažuriranje podataka o organizaciji i radu Agencije (npr. promjene budžeta, značajne promjene u organizaciji, broj i fluktuacija tehničkog osoblja koje provodi certifikaciju i nadzor prema domenama itd.), te o veličinu i kompleksnost zrakoplovne industrije (broj zrakoplova u registru, broj odobrenih organizacija i izdanih dozvola, promet itd.). Nadalje, kvartalno praćenje zahtijeva i kontinuiranu dostavu podataka o EPAS / SMS indikatorima kao što su podaci o nalazima na pojedine zahtjeve (sustav upravljanja, upravljanje promjenama, ugovorne aktivnosti, zahtjevi u vezi s osobljem i zahtjevi u pogledu opreme), broju nalaza s prekoračenjem roka za otklanjanje utvrđenih nesukladnosti, broju organizacija kojim je ciklus nadzora produžen ili skraćen s uobičajnih 24 mjeseca itd.



U sklopu programa standardizacijskih inspekcija (Standardisation Inspection Annual Programme - SIAP) EASA tijekom 2022. godine planira provesti dvije standardizacijske inspekcije nad radom Agencije i to u lipnju 2022. godine sveobuhvatnu inspekciju (comprehensive) u području sustava upravljanja (SYS), te u listopadu 2022. godine fokusiranu inspekciju u području plovidbenosti zrakoplova (Airworthiness -AIR).

Vezano uz otvorene nalaze Organizacije međunarodnog civilnog zrakoplovstva (ICAO) u domeni ANS (upravljanje zračnim prometom) i AGA (aerodromi) u Agenciji su tijekom 2021. godine provedene opsežne radnje vezane uz preispitivanja trenutnog stanja i ažuriranje svih do sada dostavljenih informacija. S obzirom da do planirane ICAO verifikacije nije došlo tijekom 2021. godine, Agencija će i u 2022. godini nastaviti s aktivnim lobiranjem kod nadležnog Ministarstva oko njegovog angažmana u aktivnostima zatvaranja nalaza od strane ICAO-a budući je isto u nadležnosti MMPI. Zatvaranje predmetnih nalaza je preduvjet za podizanje razine efektivne implementacije ICAO standarda (EI) prema prosjeku EU država članica i prema ostvarenju cilja ICAO Globalnog plana sigurnosti.

Agencija će tijekom 2022. godine osigurati kontinuiranu ažuriranost ICAO Compliance Checklists (CCL) za svaki pojedinačni ICAO Annex čija je provedba u nadležnosti Agencije. Kontinuirano ažuriranje CCL-a je obveza svake zemlje članice kada god usvoji neku promjenu. Ažuriranje tih podataka i notifikacija razlika preduvjet je i za ažuriranje AIP-a.

7.1.2 Program internih nadzora Agencije

U skladu s primjenjivim propisima koji se odnose na sustav upravljanja nadležnih zrakoplovnih tijela, Agencija je uspostavila funkciju praćenja sukladnosti sustava upravljanja s relevantnim zahtjevima, te praćenja efikasnosti i pravovremenosti poduzimanja potrebnih korektivnih i preventivnih mjera. Praćenje sukladnosti uključuje i sustav povratnih informacija kojim se na redovitoj dvotjednoj bazi rukovodstvo Agencije izvješćuje o statusu provedbe definiranih mjera, eventualnim odstupanjima i potrebnim resursima.

U skladu s obvezom uspostave funkcije praćenja sukladnosti sustava upravljanja s relevantnim zahtjevima, Agencija kontinuirano provodi interne nadzore nad svojim procesima, analizira svoja postupanja, te kontinuirano prati promjene propisa i osigurava njihovu adekvatnu implementaciju.

U skladu s Programom i planom internih nadzora Agencije, te definiranim ciklusom nadzora od 24 mjeseca Ured upravljanja kvalitetom i sigurnosti zračnog prometa planira tijekom 2022. godine provesti interne nadzore Odjela plovidbenosti, Odjela licenciranja i zrakoplovne medicine, Odjela aerodroma, Ureda Agencije – u dijelu osposobljavanja i Odjela pravnih poslova, ljudskih resursa i pisarnice, kao i inicijalni auditi novo-otvorenih Odjela bespilotnih zrakoplova i Odjela ekonomske regulacije i nadzora. Internim nadzorima se provjerava funkcioniranje sustava planiranja i upravljanja, vođenje dokumentacije, dostatnost resursa i učinkovitost sustava osposobljavanja, realizacija procesa certifikacije i nadzora, osiguranje primjene zrakoplovnih propisa itd.

S obzirom na raznolikost domena koje se pokrivaju planom internih nadzora u provedbi internih nadzora i tijekom 2022. godine koristit će se raspoloživi resursi drugih Odjela. Za potrebe provedbe nadzora dva nova odjela Agencija će osigurati odgovarajuće osposobljavanje novih internih auditora. Prilikom odabira adekvatnih auditora u obzir će se uzeti kriteriji definirani u Priručniku sustava upravljanja (QM-92) koji definiraju obvezu posjedovanja relevantnih znanja i kompetencija, te neovisnost o auditiranom području.

Skupnom analizom izvješća s internih nadzora iz prethodnog razdoblja utvrđeno je kako i dalje postoji potreba za dodatnim poboljšanjima u procesu praćenja i dokumentiranja aktivnosti vezanih uz implementaciju novoobjavljenih propisa, te u sustavu osposobljavanja (evaluacija i odobrenje internih predavača, praćenja aktivnosti OJT instruktora i realizacije OJT osposobljavanja, nedostatna razrada pojedinih cjelina osposobljavanja), zbog čega će se tijekom 2022. preispitati nove mogućnosti podizanja učinkovitosti u ovim područjima (razmjena



iskustava s drugim nadležnim vlastima, uvođenje učinkovitijih alata za praćenje promjena itd.). Agencija će tijekom 2022. godine nastaviti raditi na otklanjanju nalaza s prethodnih internih nadzora.

U skladu s planom osposobljavanja Agencija će tijekom 2022. godine nastaviti s provedbom osposobljavanja (inicijalno i obnova znanja) zrakoplovnih inspektora i podizanja njihovih kompetencija po pitanjima sustava upravljanja (management system), praćenja sukladnosti (compliance monitoring) i upravljanja sigurnošću (safety management) prema zahtjevima EU propisa.

7.1.3 Inspekcija zaštite Europske komisije

Europska komisija kontinuirano nadzire primjenu mjera zaštite civilnog zračnog prometa u državama članicama. Ovlasti i postupci za provođenje inspekcija Europske komisije u cilju praćenja primjene Uredbe (EZ) 300/2008 u državama članicama utvrđeni su Uredbom Komisije (EU) br. 72/2010 o utvrđivanju postupaka za provođenje inspekcija Komisije u području zaštite zračnog prometa (SL L 23 27.1.2010.).

Nastupanjem pandemije bolesti COVID-19 obavljena je posljedična prilagodba rada Europske komisije, uz primjenu preventivnih mjera za sprječavanje širenja bolesti. Tijekom 2022. godine očekuje se uspostava punog opsega aktivnosti Europske komisije u ovoj domeni, te stoga i nadzor nadležnog tijela u Republici Hrvatskoj, odnosno Agencije, uvažavajući vrijeme koje je proteklo od posljednjeg nadzora.

7.2 Školovanje i stručno usavršavanje kadrova

U cilju ispunjenja postavljenih strateških ciljeva i ciljeva postavljenih planom rada, Agencija će u 2022. godini nastaviti ulagati u stručno usavršavanje i osposobljavanje zaposlenika u području sigurnosti i zaštite civilnog zračnog prometa. U skladu s odredbama Zakona, ICAO zahtjevima i EU propisima Agencija ima obavezu zapošljivati i održavati dovoljan broj stručnog osoblja potrebnog za primjereno i efikasno izvršavanje obaveza propisanih iz Zakona.

Stručna usavršavanja i osposobljavanja zaposlenika Agencije regulirana su Priručnikom školovanja i osposobljavanja (TR-MAN-001) kojim su definirani i opisani programi školovanja za zrakoplovne inspektore i specijaliste i to od trenutka zapošljavanja (inicijalno školovanje), održavanja dodijeljenih inspektorskih ovlaštenja i kontinuiranog usavršavanja (specijalizirana školovanja i školovanja za obnovu znanja inspektora). Provođenjem stručnih usavršavanja i osposobljavanja Agencija osigurava standardizaciju radnih procesa te usklađenost s EU propisima koji svojim zahtjevima definiraju potrebnu razinu stručnosti zrakoplovnih inspektora.

Obzirom na situaciju s pandemijom bolesti COVID-19 te temeljem realizacije školovanja i osposobljavanja u 2021. godini, Agencija će u 2022. godini pratiti trendove i smjernice vezane uz pandemiju bolesti COVID-19, te sukladno istim provoditi Plan školovanja za 2022. godinu. Kako bi osigurala kontinuitet i visoku razinu stručnosti zrakoplovnih inspektora, Agencija će osim osposobljavanja zrakoplovnih inspektora i specijalista u renomiranim domaćim i inozemnim organizacijama za školovanje i osposobljavanje u domeni civilnog zrakoplovstva, koristiti i dostupne usluge on-line i virtualnog školovanja i osposobljavanja te po potrebi vlastitim kapacitetima razviti školovanja i osposobljavanja nužna za obavljanje svih poslova iz nadležnosti Agencije.

Školovanje i stručno usavršavanje radnika Agencije u 2022. godini odvijat će se temeljem odobrenog Plana školovanja koji je sastavni dio Godišnjeg programa rada za 2022. godinu (Prilog 3.).

Ukoliko situacija s pojavom pandemije bolesti COVID-19 dopusti, u sklopu projekta „EUROCONTROL Support to the Croatian Civil Aviation Agency“, Agencija planira nastaviti upućivati radnike na usavršavanje uz rad (secondment) u EUROCONTROL.



Pored navedenog, Agencija u 2022. godini nastavlja s provođenjem školovanja za rukovodeće kadrove, od razine voditelja odjela/ureda/sektora. Navedena školovanja će se provoditi u cilju stjecanja potrebnih znanja za unaprjeđenje poslovnih procesa, upravljanja radom Agencije na svim razinama. Planom školovanja predviđeno je da rukovodeće osoblje Agencije stekne i/ili obnovi stečena znanja u području upravljanja radnim učinkom timova, komunikacijskih vještina u organizaciji, organizacijske kulture i profesionalnog razvoja.

7.3 Komunikacija sa zrakoplovnom zajednicom / zrakoplovnim subjektima

Težišno područje komunikacije sa zrakoplovnom zajednicom/zrakoplovnim subjektima tijekom 2022. godine, bit će implementirano kroz Program promocije sigurnosti za 2022., kao jednog od osnovnih komponenata Nacionalnog programa sigurnosti (SSP). Temeljni ciljevi komunikacije sa zrakoplovnom zajednicom bit će usmjereni na podizanje razine znanja, stručnosti i sigurnosne kulture u civilnom zrakoplovstvu Republike Hrvatske.

Ostvarenje komunikacijskih ciljeva predloženih od strane organizacijskih jedinica Agencija provest će se skupom aktivnosti i mjera koje obuhvaćaju:

- održavanje dana otvorenih vrata Agencije na jednom od aerodroma na kojima će se naglasak staviti na sigurnost letačkih operacija prvenstveno sportsko rekreativnih zrakoplova i dronova;
- aktivnosti vezane uz pregled plovidbenosti većeg broja sportsko rekreativnih zrakoplova na terenu uz organizaciju radionica na licu mjesta, a kao novost planiraju se ciljane radionice (prema tipu letjelice);
- uspostavu "promopoint" na hrvatskim zračnim lukama s ciljem informiranja putnika o njihovim pravima u zračnom prometu putem promotivnih materijala i slično;
- uključivanje zainteresirane stručne javnosti u raspravu oko nacрта prijedloga podzakonskih propisa u području zrakoplovstva;
- promoviranje on-line polaganja ispita za udaljene pilote bespilotnih zrakoplova kroz kampanje putem društvenih mreža;
- angažman na različitim društvenim web forumima i portalima koje se posvećene tematici upravljanja bespilotnim zrakoplovima i sigurnosti letačkih operacija
- promociju Global Reporting Format izvješćivanja o stanju uzletno sletnih staza
- međusobne susrete i upoznavanja sa specifičnostima poslova kroz interakcije pilota – doktora – kontrolora letenja;
- promjenu stava industrije prema zaštiti zračnog prometa te poticanje jačanja svijesti i odgovornosti o tome (brošure, video klipovi te održavanja radionica).

Stručni skupovi

Agencija je javna ustanova nadležna za stručne poslove vezane uz civilno zrakoplovstvo. Stručno usavršavanje i edukacija svih subjekata u civilnom zrakoplovstvu jedna je od njezinih važnih aktivnosti. Stoga su sve organizacijske jedinice u sklopu Agencije aktivno angažirane na organizaciji stručnih skupova, te prezentaciji njihova sadržaja i programa.

Stručni skupovi imaju razvojnu, edukacijsku i promocijsku ulogu za razvoj civilnog zrakoplovstva i sigurnost zračnog prometa. Stručne skupove Agencija može organizirati samostalno ili u suradnji sa zainteresiranim stranama.

Stručni skupovi u organizaciji Agencije se organiziraju u skladu s unaprijed utvrđenim planovima ili povremeno u povodu odgovarajućih događaja važnih za civilno zrakoplovstvo.



Agencija prepoznaje da postoje ograničene mogućnosti zrakoplovne industrije u praćenju i primjeni opsežne i brze promjene u propisima te će organiziranjem stručnih skupova u 2022. godini pružiti informacije, podršku i savjete kako bi se promjene implementirale na što kvalitetniji i učinkovitiji način.

Zbog pandemije bolesti COVID-19, za koju se očekuje da će u većoj ili manjoj mjeri utjecati na održavanje stručnih skupova i tijekom 2022. godine, Agencija će pripremiti kvalitetna tehnička rješenja za on-line održavanje stručnih skupova, radionica, seminara i konferencija.

Održavanje videokonferencija, osim što će zaštititi zdravlje sudionika, znatno će olakšati i ubrzati poslovne procese, ubrzat će ih te minimalizirati troškove (službena putovanja, dnevnice, radno vrijeme). Istovremeno, povećat će se efikasnost rada, komunikacijom po potrebi i u željeno vrijeme s udaljenim partnerima i zainteresiranom javnosti.

Plan održavanja stručnih skupova za zrakoplovnu zajednicu/zrakoplovne subjekte u 2022. godini nalazi se u Prilogu 5. ovoga Programa.

Odnosi s javnošću

U odnosima s javnošću za 2022., Agencija će kontinuirano promicati stajalište kako je sigurnost i zaštita civilnog zračnog prometa temelj za stvaranje adekvatnog okruženja za uspješno poslovanje i/ili normalno odvijanje ostalih aktivnosti u području civilnog zračnog prometa. Stoga će javnost pravovremeno biti upoznata s provedbom aktivnosti koje Agencija organizira s ciljem održavanja potrebne razine sigurnosti. Naglašavanje zakonitosti rada Agencije, ispravnosti njezinih odluka i poštivanja svih pozitivnih propisa, te partnerski odnos sa svim zainteresiranim subjektima moraju biti vidljivi zainteresiranoj javnosti.

Između ostalog, težišne aktivnosti u ovom području djelovanja za 2022. godinu uključuju:

- objavljivanje biltena i medijskih sadržaja koji imaju za cilj promicanje uloge, aktivnosti i nadležnosti Agencije u koordinaciji s nadležnim organizacijskim jedinicama;
- praćenje sadržaja objavljenih u sredstvima javnog priopćavanja, a koje se odnose na Agenciju i njezine nadležnosti te priprema odgovora na njih;
- zaprimanje zahtjeva i pritužbe javnosti te odgovore na njihove upite;
- organizacija konferencija, seminara i drugih događanja.

Jedna od ključnih javnosti svakako su zrakoplovna zajednica i njezini subjekti te će se aktivnosti spram ove javnosti usmjeravati prije svega u potpori smanjenja njihovih troškova i naknada.

Poštujući načelo transparentnosti u svom radu, te primjenjujući Zakon o pravu na pristup informacijama («Narodne novine» broj 25/13 i 85/15), Agencija će na internetskim stranicama redovito i ažurno objavljivati informacije o svim gore spomenutim aktivnostima te dokumentima kojima se izravno može pristupiti. Prije svega, riječ je o dokumentima koji se vežu za transparentnost javne nabave (registri ugovora o javnoj nabavi, planovi nabave), natječaje za radna mjesta, godišnja izvješća o radu, financijska izvješća te prava na pristup informacijama.

Podrška zrakoplovnoj zajednici / zrakoplovnim subjektima

Agencija će nastaviti s organiziranim grupnim pregledima za produženje plovidbenosti više zrakoplova na istoj lokaciji čime su bitno smanjeni troškovi vlasnicima zrakoplova.

Također, termini organiziranog grupnog pregleda za produženje plovidbenosti zrakoplova koristit će se i za organizaciju radionica u vezi aktualnih tema iz domene plovidbenosti. Na taj način su dodatno smanjeni troškovi zrakoplovnoj zajednici (odlazak na radionicu u Zagreb), a povećan je broj sudionika na radionicama što pridonosi



Croatian Civil Aviation Agency

HRVATSKA AGENCIJA ZA CIVILNO ZRAKOPLOVSTVO
GODIŠNJI PROGRAM RADA ZA 2022. GODINU

boljem razumijevanju novih propisa i praksi među zrakoplovnom zajednicom, a time i povećanju razine sigurnosti. Ova praksa je uspješno implementirana tijekom 2020. godine i povratne informacije iz zrakoplovne zajednice su bile iznimno pozitivne tako da će Agencija nastaviti s istom i tijekom 2022. godine.

Nastavno na aktivnosti Agencije prethodnih godina u vezi sa sufinanciranjem kupnje radijske opreme za potrebe udruga, a sve s ciljem povećanja sigurnosti zračnog prometa te razvoja i unapređenja civilnog zrakoplovstva, očekuju se slične aktivnosti pomoći industriji pri ugradnji navigacijske opreme, transpondera, zamjenom analognih instrumenata s digitalnima i slično).



8. RAZVOJNI PROJEKTI

Razvojni projekti su značajan instrument za unaprjeđenje rada i razvoja djelatnosti Agencije. Agencija će u 2022. godini nastaviti provoditi razvojne projekte, u skladu s raspoloživim financijskim sredstvima.

8.1 Projekt rekonstrukcije i sanacije poslovne zgrade

Zbog oštećenja nastalih kao posljedica potresa koji je 22. ožujka 2020. godine pogodio Grad Zagreb, temeljem Rješenja Državnog inspektorata – Građevinske inspekcije krajem 2020. godine je započeto, a tijekom 2021. godine i dovršeno uklanjanje svih objekata na lokaciji Krajiška 20 te je gradilište ograđeno i do daljnjeg konzervirano.

Zbog značajno smanjenih prihoda Agencije uzrokovanih pandemijom bolesti COVID-19, u 2022. godini se ne planiraju aktivnosti vezane uz izgradnju novog objekta. Ukoliko tijekom 2022. godine dođe do stabilizacije prihoda Agencije, po završetku izmjena i dopuna projektno-tehničke dokumentacije te ishoda izmjena i dopuna građevinske dozvole pokrenut će se i aktivnosti na izgradnji novog objekta.

8.2 Projekt EMPIC

EMPIC-EAP je standardno softversko rješenje za provedbu poslovnih procesa zrakoplovnih vlasti sukladno ICAO, EU i EASA regulativi. Glavna prednost korištenja ovog softvera je centralizirano i standardizirano praćenje evidencija, baza podataka i međusobna povezanost svih modula koji obuhvaćaju djelokrug zrakoplovnih vlasti. EMPIC-EAP softver koristi velik broj zrakoplovnih vlasti što pruža niz referenci i omogućava razmjenu iskustava u korištenju s predstavnicima ostalih zrakoplovnih vlasti.

EMPIC-EAP softver implementira se u fazama i po modulima te je do sada implementirana većina modula sa svojim podmodulima. Moduli i podmoduli obuhvaćaju poslovne procese pojedinih organizacijskih jedinica Agencije i sastoje se od četiri glavna modula:

- Modul 1: EMPIC-EAP - Central Modules
- Modul 2: EMPIC-EAP - Personnel Licensing
- Modul 3: EMPIC-EAP – Organization Approval and Surveillance
- Modul 4: EMPIC-EAP – Technical areas

Moduli 1, 2 i 4 su u potpunosti implementirani i koriste se operativno dok se završetak Modula 3 očekuje u 2022. godini.

Modul 3 – Organization Approval and Surveillance (OAS) će u 2022. godini nastaviti s implementacijom sukladno projektu implementacije OAS modula. Do sada su implementirani MC, MT i OPS podmoduli, a u 2022. godini planira se završetak implementacije FS, AD i ATM podmodula čime bi implementacija svih glavnih modula i podmodula bila završena.

Po završetku implementacije svi moduli će biti povezani te će za ispravan rad softvera biti potrebno držati sve podatke ažurnima kako bi sustav mogao biti operativan i funkcionalan. U drugoj polovici 2022. godine fokus će biti na kontrolirano praćenje promjena u sustavu i osposobljavanje ključnih korisnika za administriranje sustava i baze podataka. Povezanost modula vidljiva je na slici:

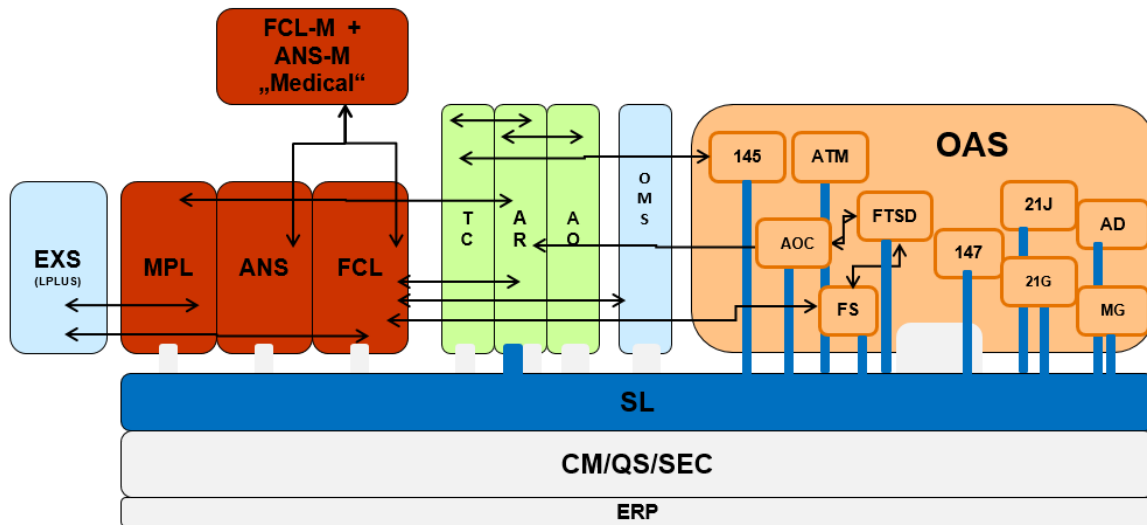

Slika1.: Povezanost EMPIC modula

U ožujku 2022. godini dolazi do promjene u procesima Odjela plovidbenosti. Procese Part M (MF i MG) zamjenjuju Part CAMO i Part CAO procesi. Iz perspektive EMPIC-EAP softvera to znači kreiranje novih certifikata, podešavanje procesa ali i povezivanje postojećih procesa s novima. Važno je naglasiti da su ovi procesi povezani sa OPS podmodulom, pa je bitno sve promjene odraditi na vrijeme i u skladu s propisom kako bi se mogla osigurati konzistentnost i neprekinutost operativnog korištenja.

U 2022. godini, osim završetka implementacije novih podmodula, očekuju se izmjene na već implementiranim modulima i podmodulima u smislu ažuriranja softvera, kreiranja i izmjene predložaka sukladno promjenama u regulativi, unos nove regulative te kontinuirana podrška korisnicima EMPIC-EAP softvera. EMPIC-EAP softver se konstantno nadograđuje i prati sve promjene u regulativi.

Sukladno zahtjevu Ministarstva pravosuđa i uprave, u 2022. godini će biti uspostavljeno sučelje (API) između EMPIC-EAP softvera i Državne sabirnice RH u svrhu dohvaćanja podataka o vlasnicima zrakoplova iz Registra civilnih zrakoplova koji je sastavni dio EMPIC-EAP softvera. Ovo sučelje će moći koristiti i druga državna tijela ukoliko za to bude potrebe.

Ključni korisnici EMPIC softvera u Agenciji po implementiranim modulima sudjelovat će u 2022. godini na sastancima korisnika kako bi bili upućeni u novosti vezane za ažuriranje softvera, promjenama u regulativi i kako bi svojim prijedlozima dali svoj doprinos u donošenju konačnih odluka vezanih za potrebne promjene i nadogradnje u softveru. Tvrtka EMPIC GmbH dva puta godišnje organizira sastanak korisnika gdje se razmjenjuju iskustva, iznose problemi s kojima se korisnici susreću prilikom korištenja softvera i gdje se sumiraju prijedlozi za poboljšanje softvera i potrebne prilagodbe sukladno novoj regulativi.

8.3 Sudjelovanje u EASA Partnership programu

U sklopu svojih nadležnosti predviđenih Uredbom (EU) 2018/1139, EASA je potpisnica niza sporazuma temeljem kojih provodi aktivnosti i ostvaruje tehničku suradnju unutar EU te sudjeluje u mnogobrojnim projektima diljem svijeta, sa ciljem podizanja razine sigurnosti zračnog prometa ali i ostvarenja strateških, političkih i gospodarskih interesa EU i njenih država članica. Kako bi proširila svoje kapacitete i mogućnosti suradnje na ovakvim aktivnostima, EASA sklapa Sporazume o partnerstvu (Partnership Agreement) sa zainteresiranim nadležnim



civilnim zrakoplovnim vlastima država članica EU. Navedeni Sporazum služi kao temelj raznim oblicima suradnje s EASA-om, pa tako i suradnji na međunarodnim projektima u kojima EASA sudjeluje ili namjerava sudjelovati.

Agencija ima potpisani ugovor o međunarodnoj suradnji sa EASA-om za razdoblje 2020. do 2025. godine temeljem kojeg sudjeluje u takvim projektima i na taj način daje svoj doprinos u širenju i implementaciji EU sigurnosnih standarda u civilnom zrakoplovstvu.

Za istaknuti je i ugovor o partnerstvu kojeg je Agencija potpisala sa EASA-om u 2021. godini, a temeljem kojeg će od početka 2022. godine u ime i za račun EASA-e provoditi postupke certifikacije i nadzora iz domene plovidbenosti zrakoplova.

8.4 Projekt pružanja elektroničkih usluga kroz sustav e-građani

Agencija je na zahtjev Ministarstva pravosuđa i uprave pokrenula razvoj sučelja (API) kojim bi se hrvatski Registar civilnih zrakoplova spojio na Državnu sabirnicu. Svrha spajanja je povezivanje aplikacija za imovinske kartice pravosudnih dužnosnika sa službenim registrima drugih tijela. Operativno korištenje sučelja planira se početkom 2022. godine. S obzirom da će se podaci povlačiti s državne sabirnice, i druga tijela će moći koristiti sučelje, kao npr. Porezna uprava kojoj se podaci trenutno dostavljaju manualno.

U 2022. godini Agencija planira implementirati digitalne potpise za sve djelatnike te digitalni pečat. Potrebno je pronaći odgovarajuće aplikacijsko rješenje koje bi omogućavalo jednostavno digitalno potpisivanje svih izlaznih pismena te praćenje procesa potpisivanja unutar i izvan Agencije. Osim toga, bitno je spajanje na ostale postojeće sustave unutar Agencije, odnosno mogućnost integracije.

U svrhu usklađivanja s Uredbom o uredskom poslovanju („Narodne novine“ broj 75/21) i Zakonom o izmjenama i dopuni Zakona o općem upravnom postupku („Narodne novine“ broj 110/21) Agencija će u 2022. godini proširiti postojeći informacijski sustav za uredsko poslovanje s novim modulima potrebnim za spajanje na državnu informacijsku infrastrukturu. Implementacijom novih modula omogućiti će se: predaja i podnesaka u upravnim postupcima te slanje potvrde o primitku tako dostavljenog podneska, dostava pismena u upravnim postupcima putem informacijskog sustava javnopravnog tijela povezanog na državnu informacijsku infrastrukturu te spajanje na informacijski sustav za nadzor nad provedbom Zakona o općem upravnom postupku (ZUP IT sustav), koji će fizičkim i pravnim osobama, strankama u upravnim postupcima, omogućiti praćenje statusa njihovih upravnih predmeta i dostavu informacija o određenim stadijima upravnih postupaka koji se vode u Agenciji.

9. POTREBNI RESURSI

9.1 Ljudski resursi

Sukladno odredbama članka 5. stavka 19. Zakona, Agencija je obvezna zaposliti i održavati dovoljan broj stručnog osoblja, u cilju osiguranja obavljanja svih poslova koji proizlaze iz nadležnosti Agencije utvrđenih Zakonom.

Obavljanje stručnih poslova iz nadležnosti Agencije zahtijeva visoko kvalificirane stručnjake različitih specijalnosti koji posjeduju posebnu stručnost i znanje u skladu s međunarodnim zahtjevima i zahtjevima zakonodavstva Europske unije u području civilnog zračnog prometa.

Agencija je u 2021. godini zaposlila 7 novih radnika na neodređeno radno vrijeme. Četiri radnika zatražila su raskid radnog odnosa, jedna radnica je preminula, dok je pet radnika otišlo u mirovinu. U skladu s navedenim, Agencija će početkom 2022. godine zapošljavati 87 radnika.

Agencija se kontinuirano suočava s poteškoćama u pribavljanju i zadržavanju stručnog osoblja zbog više razloga. Najčešći razlog je raskid radnog odnosa u Agenciji zbog odlaska na bolje plaćene poslove u zemlji i inozemstvu. Primjetan je nedostatak kvalificiranog osoblja na tržištu rada zbog velike globalne potražnje za stručnim osobljem uslijed skokovitog razvoja zrakoplovne industrije prethodnih godina. Navedeno se odražavalo na slabiji odaziv stručnog osoblja na javne natječaje za popunjavanje radnih mjesta u Agenciji, ili na javnim natjecajima kandidati nisu ispunjavali propisane uvjete, naročito za određena specijalizirana radna mjesta u Agenciji.

Plan zapošljavanja u 2022. godini uvjetovan je potrebama za popunjavanjem upražnjenih radnih mjesta, te novim zapošljavanjem na radnim mjestima na kojima je nužno zaposliti nove radnike kao zamjenu za radnike kojima je prestao radni odnos, a radi nužnog obavljanja poslova iz nadležnosti Agencije. Pored toga, Plan zapošljavanja u 2022. godini uvjetovan je i povećanim opsegom poslova, prije svega u području sustava bespilotnih zrakoplova, području aerodroma te poslovima ekonomske regulacije, kao i u području zaštite civilnog zračnog prometa.

Agencija će i u 2022. godini, za obavljanje poslova za koje nema ekonomskog opravdanja obavljati ih vlastitim resursima, angažirati vanjske stručne suradnike. Vanjski stručni suradnici će biti angažirani za obavljanje specifičnih i povremenih poslova, prvenstveno vezanih uz licenciranje zrakoplovnog osoblja (provođenje teorijskih praktičnih ispita za stjecanje dozvole/ovlaštenja) i provedbu nadzora zrakoplovno-medicinskih centara i zrakoplovno-medicinskih ispitivača te nadzora sigurnosti pružatelja usluga u zračnoj plovidbi.

U nastavku je Plan zapošljavanja u 2022. godini.

| R.br. | Unutarnja ustrojstvena jedinica | Naziv radnog mjesta | Broj | Napomena |
|-------|---|--|------|------------------------------|
| 1. | Sektor letačkih operacija, školstva, plovidbenosti i licenciranja / Odjel bespilotnih zrakoplova | Specijalist za bespilotne zrakoplove | 1 | Povećan opseg poslova |
| 2. | Sektor letačkih operacija, školstva, plovidbenosti i licenciranja / Odjel letačkih operacija i školstva | Zrakoplovni inspektor | 1 | Osiguranje adekvatne zamjene |
| 3. | Sektor letačkih operacija, školstva, plovidbenosti i licenciranja / Odsjek odobravanja letova | Administrator za odobravanje letova | 1 | Osiguranje adekvatne zamjene |
| 4. | Sektor aerodroma, usluga u zračnoj plovidbi i upravljanja zračnim prometom | Zrakoplovni inspektor ili Specijalist za aerodrome | 1 | Osiguranje adekvatne |

| | | | | |
|----|---|---|---|--------------------------------|
| | / Odjel aerodroma | | | zamjene/ Povećan opseg poslova |
| 5. | Sektor aerodroma, usluga u zračnoj plovidbi i upravljanja zračnim prometom / Odjel usluga u zračnoj plovidbi i upravljanja zračnim prometom | Zrakoplovni inspektor | 1 | Osiguranje adekvatne zamjene |
| 6. | Sektor aerodroma, usluga u zračnoj plovidbi i upravljanja zračnim prometom / Odjel ekonomske regulacije i nadzora | Specijalist za ekonomsku regulaciju i nadzor | 1 | Osiguranje adekvatne zamjene |
| 7. | Ured Agencije | Specijalist za informatiku, programsku podršku i telekomunikacije | 1 | Osiguranje adekvatne zamjene |
| 8. | Ured zaštite zračnog prometa | Zrakoplovni inspektor ili Specijalist za zaštitu zračnog prometa | 1 | Povećan opseg poslova |

Tablica 11.: Plan zapošljavanja u 2022. godini

9.2 Financijski resursi

Člankom 5. stavkom 4. Zakona i člankom 37. stavkom 2. Statuta Agencije, propisano je da Agencija do 31. prosinca svake kalendarske godine, podnosi Vladi Republike Hrvatske godišnji program rada i financijski plan za sljedeću kalendarsku godinu na odobrenje. Od 2016. godine, kada je Agencija upisana u Registar proračunskih korisnika, izrada Financijskog plana provodi se sukladno proračunskim propisima, kao dio financijskog plana Ministarstva.

Sukladno odredbama članka 10. stavka 1. Zakona, prihodi Agencije predstavljaju financijska sredstva za obavljanje i razvoj djelatnosti Agencije, a osiguravaju se iz prihoda od djelatnosti Agencije, iz dijela naknada iz članka 96. stavka 12. Zakona, za poslove iz nadležnosti Nacionalnoga nadzornog tijela, a koje naknade se utvrđuju u skladu s međunarodnim ugovorima koji obvezuju Republiku Hrvatsku, iz naknade koju plaćaju zračni prijevoznici po toni prevezene robe/tereta u civilnom zračnom prometu, iz naknade koju plaćaju svi putnici u civilnom zračnom prometu u odlasku te iz ostalih izvora u skladu sa Zakonom.

Prihodi i primici Agencije određeni su kao namjenski prihodi i primici (Izvor 43 – Ostali prihodi za posebne namjene) budući su ostvareni posebnim zakonskim i podzakonskim propisima kojima je propisana namjena, zatim vlastiti prihodi (Izvor 31 – Vlastiti prihodi), te refundacije institucija EU (Izvor 51 – Pomoći EU).

Temeljem Upute Ministarstva mora, prometa i infrastrukture za pripremu prijedloga financijskog plana za razdoblje 2022. – 2024. godine, KLASA: 402-08/21-01/7; URBROJ: 530-10-21-2 od 2. rujna 2021. godine, a u skladu s Uputom Ministarstva financija za izradu prijedloga državnog proračuna Republike Hrvatske za razdoblje 2022. – 2024., Agencija je izradila prijedlog Financijskog plana za 2022. godinu s projekcijama za 2023. i 2024. godinu, koji se donosi u okviru Državnog proračuna Republike Hrvatske. Stoga se uz ovaj Program rada ne podnosi financijski plan na odobrenje.

Sukladno članku 28. i članku 30. Zakona o proračunu, kao i primljenim uputama, Agencija je izradila i dostavila obrazloženja Financijskog plana, gdje je za aktivnost *Administracija i upravljanje* definiran cilj „Razvijen sustav zračnog prometa“.



Financijski plan Agencije za 2022. godinu iznosi 69.539.000 kuna, projekcija za 2023. godinu 68.624.000 kuna te projekcija za 2024. godinu 69.853.000 kuna. Financijskim planom Agencije za 2022. godinu i projekcijama za 2023. i 2024. godinu planirana su potrebna sredstva za izvršavanje svih poslova iz nadležnosti Agencije. Najviši iznos sredstava, kao i dosadašnjih godina, odnosi se na podmirivanje obveze članarine EUROCONTROLU, koju Agencija plaća u ime Republike Hrvatske u iznosu od oko 26.000.000 kuna godišnje. Ostali rashodi odnose se na rashode za plaće i ostale materijalne rashode potrebne za obavljanje redovnog poslovanja Agencije.

Sukladno Zakonu o izvršavanju državnog proračuna Republike Hrvatske za 2022. godinu, Agencija nema obvezu uplate prihoda u državni proračun, već se ostvarenje i trošenje istih iskazuje mjesečno u sustavu državne riznice.

9.3 Materijalni resursi

Agencija će i za 2022. godinu s telekom operaterima ugovoriti usluge pokretne i nepokretne telefonije te pristupa Internetu.

U cilju održavanja kontinuiteta poslovanja, ugovorit će se i sistemsko održavanje poslužitelja, telefonske centrale i sigurnosnog usmjernika, kao i backup baza i podataka na lokalnoj i izdvojenoj opremi, a sukladno preporukama i smjernicama o informacijskoj sigurnosti. U tom smislu, svi poslužitelji i korisnička računala i dalje će imati licencirane anti-virusne programe, a uz mrežnu opremu bit će redovito održavana temeljem sklopljenih ugovora o održavanju.

Dio poslužiteljske infrastrukture nadogradit će se dodatnom memorijom i diskovima većeg kapaciteta za pohranu dokumenata.

Dio prijenosnih računala koji su dotrajala i neadekvatna zamijenit će se novim prijenosnim računalima.

Zaštita elektronskog poslovanja (poslužiteljske i korisničke aplikacije) provest će se digitalnim certifikatima za autentifikaciju i enkripciju. Sukladno novoj Uredbi o uredskom poslovanju („Narodne novine“ broj 75/21) i Zakonu o izmjenama i dopuni Zakona o općem upravnom postupku („Narodne novine“ broj 110/21) implementirat će se digitalni potpisi i digitalni pečat te će se raditi na povezivanju agencijskih baza podataka i informacijskog sustava za uredsko poslovanje (e Pisarnice) s državnim informacijskom infrastrukturom.

Agencija će i dalje voditi računa o licenciranju svih poslužiteljskih i korisničkih aplikacija i softverskih paketa koje koristi u svom radu. Nabava Microsoft licenci provest će se preko Središnjeg državnog ureda za središnju javnu nabavu. Planirana je nabava licenci i uporaba softvera za planiranje prepreka na zračnim lukama, obradu CAD dokumenata te softvera za obuku zaštitnog osoblja na zračnim lukama.

U svrhu obavljanja poslova inspekcije i nadzora planirana je nabava jednog službenog automobila putem operativnog leasinga.



10. ZAKLJUČAK

Aktivnosti Agencije u 2022. godini usmjerene su na ostvarenje ciljeva utvrđenih ovim Programom rada koji proizlaze iz obavljanja poslova iz nadležnosti i djelokruga Agencije, kao i aktivnosti kojima se doprinosi unaprjeđenju, odnosno razvoju djelatnosti Agencije. Sve aktivnosti Agencije u 2022. godini bit će prilagođene epidemiološkoj situaciji u Republici Hrvatskoj i Europskoj uniji.

Agencija će raditi na daljnjem unaprjeđivanju standarda sigurnosti i zaštite civilnog zračnog prometa u Republici Hrvatskoj. Pri tome, Agencija će nastaviti sustavno provoditi nadzor sigurnosti i zaštite civilnog zračnog prometa, uključujući certificiranje i licenciranje zrakoplovnih subjekata, implementaciju sustava upravljanja sigurnošću te provedbu Nacionalnog programa sigurnosti u zračnom prometu. U kontekstu unaprjeđenja standarda sigurnosti zračnog prometa, Agencija će komunikaciju sa zrakoplovnom zajednicom/zrakoplovnim subjektima usmjeriti na podizanje razine znanja, stručnosti i sigurnosne kulture u civilnom zrakoplovstvu Republike Hrvatske. U području zaštite civilnog zračnog prometa, Agencija će nastaviti provoditi značajne regulatorne i operativne aktivnosti u cilju unaprjeđivanja dostignute razine implementacije i učinkovitosti mjera zaštite civilnog zračnog prometa u Republici Hrvatskoj te usklađivanja s međunarodnim standardima i novim regulatornim zahtjevima Europske unije.

Izrada nacrtu prijedloga podzakonskih propisa će se odvijati u skladu s potrebama donošenja propisa za provedbu EU propisa i nacionalnih propisa za područja koja nisu regulirana EU propisima. Agencija će i u 2022. godini nastaviti obavljati poslove ekonomske regulacije i nadzora u području civilnog zračnog prometa koja uključuje utvrđivanje i odobravanje različitih vrsta naknada te nadzor ekonomske sposobnosti subjekata u civilnom zrakoplovstvu Republike Hrvatske. Odobravanje letova, vođenje Hrvatskog registra civilnih zrakoplova i rješavanje o prigovorima za zaštitu prava putnika redoviti su poslovi iz nadležnosti Agencije u 2022. godini, kao i prethodnih godina.

U okviru svojih nadležnosti i obaveza, Agencija će provoditi aktivnosti vezane uz inicijativu Europske komisije nazvanu Jedinostveno europsko nebo, uključujući proces implementacije projekata utvrđenih Lokalnim planom implementacije Jedinostvenog europskog neba (LSSIP), aktivnosti vezane uz Funkcionalni blok zračnog prostora Srednje Europe (FAB CE) i Plan mjerenja učinkovitosti.

Sustav upravljanja kvalitetom je i nadalje temelj na kojem se gradi poslovanje Agencije u cilju unaprjeđenja postojećih procesa i procedura. U 2022. godini očekuje se dvije standardizacijske inspekcije EASA-e. U području kontrole kvalitete i zaštite civilnog zračnog prometa, Agencija očekuje inspekciju Europske komisije, ovisno o razvoju situacije s pandemijom bolesti COVID-19.

Agencija će i tijekom 2022. godine surađivati s domaćim i inozemnim nadležnim tijelima, naročito onima iz područja civilnog zrakoplovstva. Temeljem članstva Republike Hrvatske u Europskoj uniji, Agencija je obavezna aktivno sudjelovati u radu mnogobrojnih tijela i radnih grupa iz područja civilnog zrakoplovstva/civilnog zračnog prometa, u ulozi predstavnika Republike Hrvatske kao punopravne članice Europske unije.

Kao i prethodnih godina, školovanje i stručno usavršavanje radnika Agencije je i 2022. godini vrlo važna aktivnost Agencije u cilju održavanja potrebne razine stručnosti i inspektorskih ovlaštenja. Sva obvezna školovanja u svrhu održavanja nužnih kompetencija biti će realizirana dok će se ostala osposobljavanja provoditi u najvećoj mjeri koliko to situacija s pandemijom bolesti COVID-19 bude omogućavala.

Agencija će u 2022. godini nastaviti provoditi razvojne projekte, s težištem na Projektu EMPIC i Projektu pružanja elektroničkih usluga kroz sustav e-građani.

U potpori provedbe ovog Programa rada planirani su dostatni ljudski, financijski i materijalni resursi.



ORGANIZACIJSKA KARTA

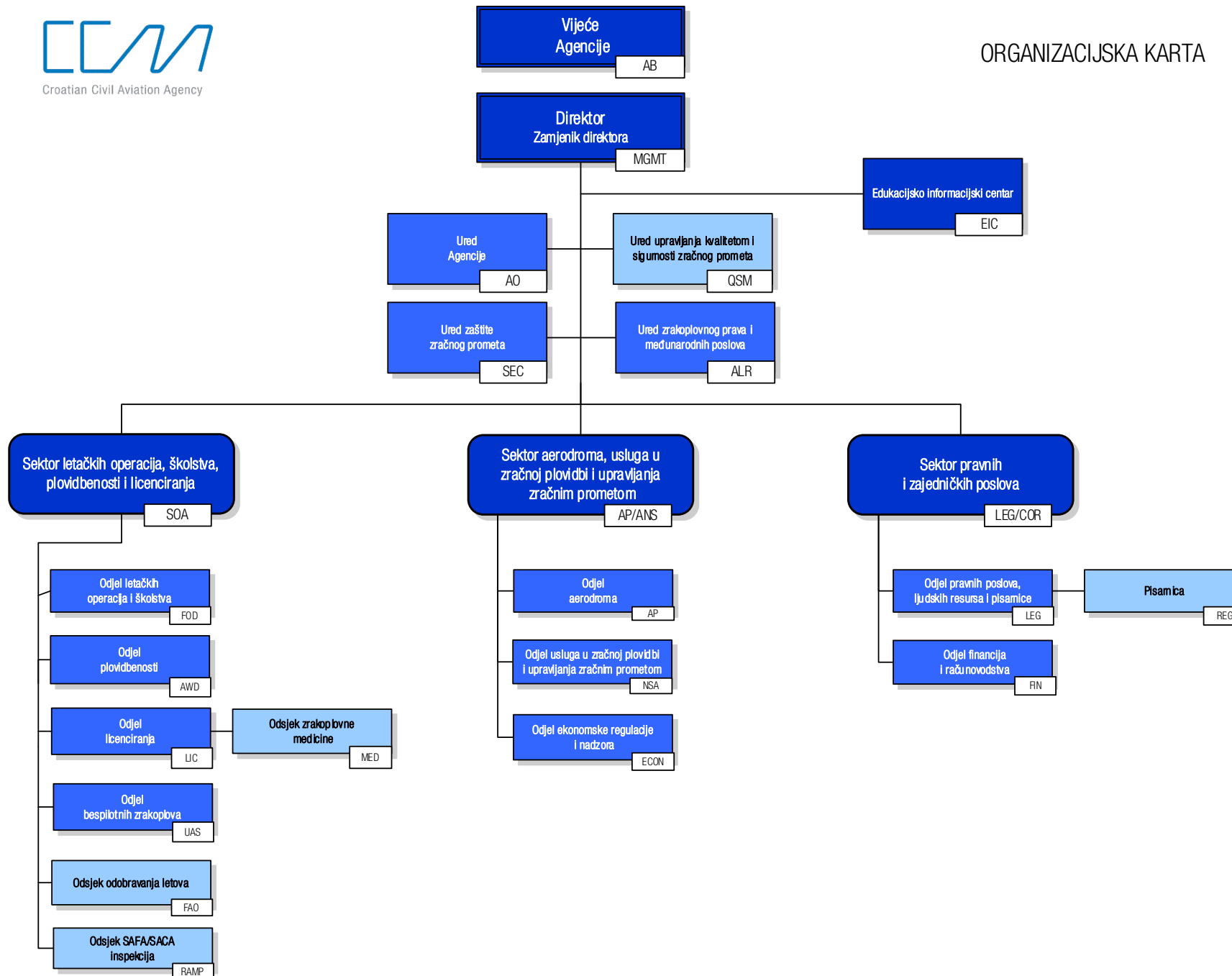

Planovi nadzora
u 2022. godini



Croatian Civil Aviation Agency

HRVATSKA AGENCIJA ZA CIVILNO ZRAKOPLOVSTVO
GODIŠNJI PROGRAM RADA ZA 2022. GODINU

Prilog 3.

Plan školovanja

u 2022. godini

**Plan sudjelovanja u radu međunarodnih organizacija i institucija
u 2022. godini**



Croatian Civil Aviation Agency

HRVATSKA AGENCIJA ZA CIVILNO ZRAKOPLOVSTVO
GODIŠNJI PROGRAM RADA ZA 2022. GODINU

Prilog 5.

**Plan održavanja stručnih skupova za
zrakoplovnu zajednicu/zrakoplovne subjekte**

u 2022. godini