



Croatian Civil Aviation Agency



REPUBLIKA HRVATSKA  
HRVATSKA AGENCIJA ZA CIVILNO ZRAKOPLOVSTVO

GODIŠNJI PROGRAM RADA  
ZA 2018. GODINU

*Zagreb, prosinac 2017.*



## SADRŽAJ

<b>1. UVOD</b> .....	<b>1</b>
<b>2. STRATEŠKI OKVIR AGENCIJE ZA 2018. GODINU</b> .....	<b>2</b>
2.1 Misija, vizija i temeljne odrednice strategije.....	2
2.2 Ciljevi Agencije.....	3
2.3 Težišne aktivnosti Agencije u 2018. godini .....	4
<b>3. POSLOVI SIGURNOSTI I ZAŠTITE CIVILNOG ZRAČNOG PROMETA</b> .....	<b>6</b>
3.1 Provedba nadzora, certificiranja i licenciranja .....	6
3.1.1 Sektor letačkih operacija, školstva, plovidbenosti i licenciranja .....	6
3.1.2 Sektor aerodroma, usluga u zračnoj plovidbi i upravljanja zračnim prometom.....	16
3.1.3 Ured zaštite zračnog prometa.....	21
3.2 Posebni poslovi u području zaštite civilnog zračnog prometa .....	25
3.3 Provedba Nacionalnog programa sigurnosti u zračnom prometu.....	27
3.4 Upravljanje sigurnosnim rizicima .....	29
<b>4. DRUGI ZNAČAJNI POSLOVI IZ DJELATNOSTI AGENCIJE</b> .....	<b>31</b>
4.1 Rad na izradi nacrtu prijedloga podzakonskih propisa .....	31
4.1.1 Pravilnici i ostale regulatorne aktivnosti .....	31
4.1.2 Praćenje EU propisa i nacrtu EU propisa .....	32
4.2 Ekonomska regulacija u zračnom prometu.....	32
4.2.1 Utvrđivanje jediničnih cijena rutnih i terminalnih naknada.....	33
4.2.2 Odobranje cjenika naknada zračnih luka i visine naknade za zaštitni pregled .....	33
4.2.3 Nadzor ekonomske sposobnosti subjekata u civilnom zrakoplovstvu Republike Hrvatske.....	33
4.3 Odobranje letova.....	34
4.4 Vođenje Hrvatskog registra civilnih zrakoplova.....	36
4.5 Rješavanje o pritužbama za zaštitu prava putnika .....	37
4.6 Stručni poslovi za potrebe Nacionalnog povjerenstva za upravljanje zračnim prostorom.....	38
<b>5. PROVEDBA AKTIVNOSTI VEZANIH UZ JEDINSTVENO EUROPSKO NEBO</b> .....	<b>39</b>
5.1 Lokalni plan implementacije Jedinostvenog europskog neba.....	39



5.2	Funkcionalni blok zračnog prostora Središnje Europe.....	39
5.3	Izveštavanje o izvršenju Plana mjerenja učinkovitosti za RP2 .....	40
5.4	Pripreme za izradu Plana mjerenja učinkovitosti za treće referentno razdoblje (RP3) .	41
<b>6.</b>	<b>SURADNJA S DOMAĆIM I INOZEMNIM NADLEŽNIM TIJELIMA.....</b>	<b>43</b>
6.1	Suradnja s domaćim nadležnim tijelima .....	43
6.2	Suradnja s inozemnim nadležnim tijelima.....	44
<b>7.</b>	<b>UNAPRJEĐIVANJE RADA I SPOSOBNOSTI ZA OBAVLJANJE POSLOVA IZ DJELATNOSTI AGENCIJE.....</b>	<b>45</b>
7.1	Sustav upravljanja kvalitetom .....	45
7.1.1	Nadzori/inspekcije međunarodnih organizacija i institucija .....	45
7.1.2	Program internih nadzora Agencije .....	46
7.1.3	Inspekcija zaštite Europske komisije .....	46
7.2	Školovanje i stručno usavršavanje kadrova.....	47
7.3	Komunikacija sa zrakoplovnom zajednicom/zrakoplovnim subjektima .....	47
<b>8.</b>	<b>RAZVOJNI PROJEKTI .....</b>	<b>49</b>
8.1	Projekt EMPIC.....	49
8.2	Projekt rekonstrukcije i sanacije poslovne zgrade .....	52
8.3	Projekt unaprjeđivanja sustava upravljanja spisima.....	53
<b>9.</b>	<b>POTREBNI RESURSI .....</b>	<b>55</b>
9.1	Ljudski resursi .....	55
9.2	Financijski resursi .....	56
9.3	Materijalni resursi .....	57
<b>10.</b>	<b>ZAKLJUČAK.....</b>	<b>58</b>



Croatian Civil Aviation Agency

HRVATSKA AGENCIJA ZA CIVILNO ZRAKOPLOVSTVO  
GODIŠNJI PROGRAM RADA ZA 2018. GODINU

## PRILOZI

Prilog 1. Organizacijska karta

Prilog 2. Planovi nadzora u 2018. godini

Prilog 3. Plan školovanja u 2018. godini

Prilog 4. Plan sudjelovanja u radu međunarodnih organizacija i institucija u 2018. godini

Prilog 5. Plan održavanja radionica za zrakoplovnu zajednicu/zrakoplovne subjekte u 2018. godini



## POPIS TABLICA

Tablica 1.: Pregled ovlaštenih/certificiranih subjekata pod nadležnošću Sektora letačkih operacija, školstva, plovidbenosti i licenciranja.....	8
Tablica 2.: Broj planiranih nadzora u 2018. godini u Sektoru letačkih operacija, školstva, plovidbenosti i licenciranja.....	9
Tablica 3.: Pregled broja važećih dozvola zrakoplovnog osoblja u nadležnosti Odjela licenciranja.....	13
Tablica 4.: Pregled broja izdanih certifikata/izvješća o zdravstvenoj sposobnosti.....	14
Tablica 5: Pregled certificiranih subjekata pod nadležnošću Sektora aerodroma, usluga u zračnoj plovidbi i upravljanja zračnim prometom.....	17
Tablica 6.: Broj planiranih nadzora u 2018. godini u Sektoru aerodroma, usluga u zračnoj plovidbi i upravljanja zračnim prometom .....	18
Tablica 7: Pregled certificiranih subjekata pod nadležnošću Ureda zaštite zračnog prometa ..	22
Tablica 8.: Broj planiranih nadzora u 2018. godini u Uredu zaštite zračnog prometa.....	22
Tablica 9: Pregled broja prigovora vezanih uz zaštitu prava putnika .....	37
Tablica 10.: Povezanost EMPIC modula .....	50
Tablica 11.: Podmoduli implementacije OAS i Technical area modula.....	51
Tablica 12.: EMPIC - aktivnosti po fazama implementacije u 2018. godini .....	52
Tablica 13.: Izvadak iz Plana aktivnosti na projektu rekonstrukcije i sanacije poslovne zgrade za 2018. godinu .....	53
Tablica 14.: Plan zapošljavanja u 2018. godini .....	56



Croatian Civil Aviation Agency

HRVATSKA AGENCIJA ZA CIVILNO ZRAKOPLOVSTVO  
GODIŠNJI PROGRAM RADA ZA 2018. GODINU

## POPIS KRATICA I POJMOVA

- ACAM (*Aircraft Continuing Airworthiness Monitoring*): nadzor kontinuirane plovidbenosti zrakoplova
- AeMC (*aero-medical center*): zrakoplovno-medicinski centar
- AIP (*Aeronautical Information Publication*): Zbornik zrakoplovnih informacija Republike Hrvatske
- AIS (*Aeronautical Information Service*): usluga zrakoplovnog informiranja
- AME (*aero-medical examinee*): zrakoplovno-medicinski ispitivač
- ANS (*Air Navigation Services*): usluge u zračnoj plovidbi
- AP (airports): aerodromi
- ASM (Airspace Management): upravljanje zračnim prostorom
- ASO (*Air Safety Order*): Naredba o zrakoplovnoj sigurnosti
- ATCO (*Air Traffic Controller*): Kontrolor zračnog prometa
- ATFM (*Air Traffic Flow Management*): upravljanje protokom zračnog prometa
- ATM/ANS (*Air Traffic Management/Air Navigation Services*): upravljanje zračnim prometom i usluge u zračnoj plovidbi
- ATO (*Approved Training Organisation*): ovlaštena organizacija za osposobljavanje
- ATPL (*Airline Transport Pilot Licence*): dozvola prometnog pilota aviona
- ATS (*Air Traffic Services*): operativne usluge u zračnom prometu
- AWD (airworthiness): plovidbenost
- CAT (*Commercial Air Transport*): komercijalni zračni prijevoz
- CCAA (*Croatian Civil Aviation Agency*): Hrvatska agencija za civilno zrakoplovstvo
- CFIT (*Controlled Flight Into Terrain*): približavanje terenu u kontroliranom letu
- CNS (*Communication, Navigation, Surveillance*): komunikacija, navigacija, nadzor
- CPL (Commercial Pilot Licence): dozvola profesionalnog pilota aviona
- DG (*Dangerous Goods*): opasne robe
- DPS (*Directorate Pan-European Single Sky*): Direkcija za paneuropsko jedinstveno nebo
- EASA (*European Aviation Safety Agency*): Europska agencija za sigurnost zračnog prometa
- EASA Committee: savjetodavni Odbor Europskoj Komisiji pri donošenju odluka
- EASA TEBs (*EASA Technical Bodies*): tematske savjetodavne radne grupe Europske agencije za sigurnost zračnog prometa
- EASP (*European Aviation Safety Programme*): Europski program zrakoplovne sigurnosti
- EASp (European Aviation Safety Plan): Europski plan zrakoplovne sigurnosti
- EC (*European Commission*): Europska komisija
- ECAC (*European Civil Aviation Conference*): Europska konferencija civilnog zrakoplovstva



Croatian Civil Aviation Agency

HRVATSKA AGENCIJA ZA CIVILNO ZRAKOPLOVSTVO  
GODIŠNJI PROGRAM RADA ZA 2018. GODINU

ECCAIRS (*European Coordination Centre for Accident and Incident Reporting Systems*): Europski centar za koordinaciju sustava za izvješćivanje o zrakoplovnim nesrećama

EMPIC-EAP (*European Aviation Processing System*): softver za civilne i vojne zrakoplovne vlasti za upravljanje, provedbu i provjeru provedbe civilnih zrakoplovnih propisa

ETOD (*Electronic Terrain and Obstacle Data*): elektronički podaci o terenu i preprekama

ETD (*Explosives Trade Detector*): zaštitne opreme za otkrivanje tragova eksploziva

EUROCONTROL (*European Organization for the Safety of Air Navigation*): Europska organizacija za sigurnost zračne plovidbe

FAB CE (*Functional Airspace Block Central Europe*): Funkcionalni blok zračnog prostora Središnje Europe

FSTD (*Flight Simulation Training Device*): uređaj za osposobljavanje pilota koji simulira let

GEN: generalna avijacija

GNSS (*Global Navigation Satellite System*): globalni navigacijski satelitski sustav

GPWS (*Ground Proximity Warning System*): sustav za upozorenje na blizinu tla

HACZ: Hrvatska agencija za civilno zrakoplovstvo

HKZP: Hrvatska kontrola zračne plovidbe d.o.o.

ICAO (*International Civil Aviation Organization*): Organizacija međunarodnoga civilnog zrakoplovstva

ICAO ADREP (*ICAO Accident/Incident Data Reporting*): izvještavanje o nesrećama i nezgodama

ICAO USOAP: ICAO Universal Safety Oversight Audit Programme

IFR (*instrument flight rules*): pravila instrumentalnog letenja

IR (*Instrument Rating*): ovlaštenje za instrumentalno letenje

LAPL (*Light Aircraft Pilot Licence*): dozvola pilota lakog zrakoplova

LIC (*licensing*): licenciranje osoblja

LSSIP (*Local Single Sky Implementation Plan*): Lokalni plan implementacije Jedininstvenog europskog neba

MET (*Meteorology*): meteorologija

MTOM (*maximum take-off mass*): najveća dopuštena masa pri polijetanju

MUP: Ministarstvo unutarnjih poslova

NSA (*National Supervisory Authority*): Nacionalno nadzorno tijelo

NSA CC (*National Supervisory Authority Coordination Committee*): Koordinacijski odbor nacionalnih nadzornih tijela

OJT (*On-Job Training*): osposobljavanje na radnom mjestu

OPS (operations): letačke operacije

PBN (*Performance Based Navigation*): navigacija temeljena na letnim sposobnostima zrakoplova

PPL (*Private Pilot Licence*): dozvola privatnog pilota aviona

PRB (*Performance Review Body*): tijelo za reviziju performansi



Croatian Civil Aviation Agency

HRVATSKA AGENCIJA ZA CIVILNO ZRAKOPLOVSTVO  
GODIŠNJI PROGRAM RADA ZA 2018. GODINU

RAMP: pregledi stranih zrakoplova na stajanci zračne luke

RTG operater: operater na rendgenskom uređaju

SACA (Safety Assessment of Community Aircraft): sigurnosni pregled zrakoplova Zajednice na stajanci

SAFA (Safety Assessment of Foreign Aircraft): sigurnosni pregled inozemnog zrakoplova na stajanci

SEC (security): zaštita civilnog zračnog prometa

SES (*Single European Sky*): Jedinstveno europsko nebo

SMS (*Safety Management System*): sustav upravljanja sigurnošću

SOA: Sigurnosno-obavještajna agencija

SOP: standardno-operativni postupci

SSP (*State Safety Programme*): Nacionalni program sigurnosti u zračnom prometu

TAWG (*Threat Assessment Working Group*): radna grupa za procjenu prijetnji

TCO (*Third Country Operator*): operator iz treće zemlje

UAS (*Unmanned Aircraft System*): sustav bespilotnog zrakoplova

UCS (*Unit Competence Scheme*): shema stručnosti za lokaciju

USS: uzletno-sletna staza

VFR (*visual flight rules*): pravila vizualnog letenja

Zakon: Zakon o zračnom prometu





Croatian Civil Aviation Agency

HRVATSKA AGENCIJA ZA CIVILNO ZRAKOPLOVSTVO  
GODIŠNJI PROGRAM RADA ZA 2018. GODINU

## **TIJELA AGENCIJE**

### **VIJEĆE AGENCIJE**

#### **PREDSJEDNIK**

Danijel Turkalj, bacc. ing. traff.

#### **ZAMJENIK PREDSJEDNIKA**

doc. dr. sc. Andrija Vidović

#### **ČLANOVI**

Mirko Božić dipl. ing.

Josip Čuletić, dipl. ing.

prof. dr. sc. Sanja Steiner

#### **DIREKTOR AGENCIJE**

Ante Lažeta, dipl. ing.



Croatian Civil Aviation Agency

HRVATSKA AGENCIJA ZA CIVILNO ZRAKOPLOVSTVO  
GODIŠNJI PROGRAM RADA ZA 2018. GODINU

## 1. UVOD

Temeljem članka 5. stavka 4. Zakona o zračnom prometu («Narodne novine» broj 69/09, 84/11, 54/13, 127/13 i 92/14 – u daljnjem tekstu: Zakon) i članka 9. stavka 2. Statuta, Hrvatska agencija za civilno zrakoplovstvo (u daljnjem tekstu: Agencija ili HACZ) podnosi Vladi Republike Hrvatske Godišnji program rada za 2018. godinu na odobrenje.

Godišnji program rada Agencije za 2018. godinu (u daljnjem tekstu: Program rada) donijelo je Vijeće Agencije, temeljem članka 8. stavka 6. podstavka 2. Zakona i članka 16. stavka 1. točke 3. Statuta Agencije, na 13. sjednici održanoj 23. studenoga 2017. godine.

Program rada Agencije proizlazi iz obaveza koje Agencija ima po Zakonu, Zakonu o obveznim i stvarnopravnim odnosima u zračnom prometu («Narodne novine» broj 132/98, 63/08, 134/09 i 94/13), Zakonu o zračnim lukama («Narodne novine» broj 19/98, 14/11 i 78/15), Zakonu o osnutku Hrvatske kontrole zračne plovidbe («Narodne novine» broj 19/98, 20/00 i 51A/13), Zakonu o obveznim osiguranjima u prometu («Narodne novine» broj 151/05, 36/09, 75/09, 76/13 i 152/14), Zakonu o prijevozu opasnih tvari («Narodne novine» broj 79/07) i brojnim drugim propisima kao što su EU uredbe, zatim pravilnici kojima se omogućava primjena EU propisa te na kraju pravilnici kojima se reguliraju područja civilnog zrakoplovstva koja nisu regulirana EU propisima (tzv. nacionalni pravilnici).

Agencija je pravna osoba, koja na temelju javne ovlasti obavlja poslove određene Zakonom, kao djelatnost od interesa za Republiku Hrvatsku, te obavlja i druge poslove u skladu s propisima donesenim na temelju Zakona. Osnivač Agencije je Republika Hrvatska, a osnivačka prava u skladu s odredbama Zakona obavlja Vlada Republike Hrvatske. Agencija je samostalna u obavljanju poslova iz svojeg djelokruga, a za svoj rad odgovara Vladi Republike Hrvatske. Djelatnost Agencije obuhvaća poslove vezane za sigurnost i zaštitu civilnog zračnog prometa, a osobito certificiranje, nadzor i inspekciju u cilju osiguravanja kontinuiranog udovoljavanja zahtjevima za obavljanje zračnog prijevoza i drugih djelatnosti u zračnom prometu, vođenje propisanih registara i evidencija, izradu nacрта prijedloga propisa, te obavljanje drugih poslova utvrđenih Zakonom.

Agencija je stručna i operativna organizaciju koja prati i provodi međunarodne standarde nužne za ispunjenje obaveza Republike Hrvatske u području sigurnosti i zaštite civilnog zračnog prometa. Na nacionalnoj razini, Agencija je, uz Ministarstvo i Agenciju za istraživanje nesreća u zračnom, pomorskom i željezničkom prometu, sastavni dio sustava nadležnih tijela za civilno zrakoplovstvo Republike Hrvatske. Pored toga, Agencija je i sastavni dio sustava nadležnih tijela za civilno zrakoplovstvo Europske unije čiji glavni cilj je izgradnja i održavanje visoke razine sigurnosti civilnog zrakoplovstva u Europi. Sustav tijela nadležnih za civilno zrakoplovstvo u Europskoj uniji čine Europska komisija, Europska agencija za sigurnost zračnog prometa (*European Aviation Safety Agency* - EASA) te nadležne civilne zrakoplovne vlasti (*Competent Civil Aviation Authorities*) zemalja članica Europske unije. Agencija je „produžena ruka“ EASA-e, odnosno Europske komisije u implementaciji zakonodavstva Europske unije u području civilnog zrakoplovstva u Republici Hrvatskoj.

Na pitanja koja nisu uređena Zakonom primjenjuju se odredbe Zakona o ustanovama i Statut Agencije. Statutom Agencije pobliže je uređeno sljedeće: načela za unutarnje ustrojstvo, vrste unutarnjih ustrojstvenih jedinica i uvjeti za njihovo ustrojavanje, predstavljanje i zastupanje, financiranje, poslovno planiranje i godišnje izvještavanje, rad i poslovanje, ovlasti i način odlučivanja, opći akti, tajnost podataka, javnost rada te druga pitanja značajna za rad Agencije. Unutarnje ustrojstvo Agencije prikazano je u Prilogu 1. ovog Programa rada.

Resorno ministarstvo za područje rada Agencije je Ministarstvo mora, prometa i infrastrukture (u daljnjem tekstu: Ministarstvo ili MMPI).



## **2. STRATEŠKI OKVIR AGENCIJE ZA 2018. GODINU**

Ovim Programom rada utvrđuju se osnovni ciljevi i aktivnosti Agencije u 2018. godini, u skladu sa Zakonom i Statutom Agencije. Temelj za godišnje planiranje poslovanja predstavlja strateški okvir za rad i razvoj Agencije u narednom razdoblju koji je usvojen na 13. sjednici Vijeća Agencije održanoj dana 23. studenoga 2017. godine. Strateški okvir proizlazi iz nadležnosti Agencije za obavljanje poslova utvrđenih Zakonom i propisima donesenima na temelju Zakona i u skladu s odgovarajućim EU propisima. Strateškim okvirom utvrđena je misija, vizija i temeljne odrednice strategije. Strateškim okvirom postavljaju se opći ciljevi, strateški ciljevi, te težišne aktivnosti Agencije koje u najvećoj mogućoj mjeri doprinose ispunjenju misije i ostvarenju vizije Agencije, primjenom temeljnih odrednica strategija. U nastavku slijedi prikaz strateškog okvira Agencije na kojem se bazira poslovanje Agencije u 2018. godini.

### **2.1 Misija, vizija i temeljne odrednice strategije**

#### **Misija**

Agencija u cilju osiguravanja sigurnosti, zaštite i prava svih sudionika u civilnom zračnom prometu i društva u cjelini, u okviru svojih nadležnosti na profesionalan, neovisan i transparentan način osigurava primjenu i sudjeluje u izradi prijedloga propisa te poduzima i druge aktivnosti koje vode unaprjeđenju cjelokupnog sustava, pri čemu surađuje sa zrakoplovnom zajednicom, nacionalnim i međunarodnim institucijama i organizacijama.

#### **Vizija**

Agencija je prepoznata kao bitan i konstruktivan element funkcioniranja i razvoja sustava civilnog zrakoplovstva na siguran i održiv način.

#### **Temeljne odrednice strategije**

Kontinuirana i sustavna komunikacija sa zrakoplovnom zajednicom, međunarodnim institucijama i organizacijama;

Kontinuirano i sustavno unaprjeđivanje kompetencija zaposlenika kroz suradnju s etabliranim zrakoplovnim vlastima, institucijama i organizacijama;

Razmjena iskustava, ekspertize i resursa s partnerskim organizacijama;

Podrška zrakoplovnoj zajednici u razumijevanju implementacije standarda i poticanje inicijativa od zajedničkog interesa;

Zapošljavanje najkvalitetnijih kadrova koji su raspoloživi na tržištu;

Inzistirati na jasno definiranim nadležnostima i odgovornostima na svim razinama Agencije;

Sustav upravljanja kvalitetom je temelj na kojem se gradi poslovanje i kontinuirano unaprjeđivanje rada Agencije;



## Temeljne odrednice strategije

U postupke izrade nacrtu propisa sustavno uključiti obveznike primjene propisa i raspoložive stručnjake iz zrakoplovne zajednice;

Mora biti osigurana transparentnost u svim aspektima poslovanja Agencije.

## 2.2 Ciljevi Agencije

### Opći ciljevi

1. Osiguravanje sigurnosti, zaštite i prava svih sudionika u civilnom zračnom prometu

2. Unaprjeđivanje i razvoj sustava civilnog zrakoplovstva

### Strateški ciljevi

Naziv cilja	Oznaka	Opis cilja
Provođenje dodijeljenih ovlasti	SC 01	Osigurati nesmetanu provedbu dodijeljenih ovlasti u skladu sa Zakonom o zračnom prometu i Statutom Agencije.
Osiguranje potrebnih resursa za obavljanje poslova iz nadležnosti Agencije	SC 02	Osigurati potrebne ljudske, financijske i materijalne resurse u cilju osiguravanja i razvoja sposobnosti za obavljanje poslova iz nadležnosti Agencije u skladu s međunarodnim standardima i preporučenim praksama.
Kontinuirano održavanje i unaprjeđivanje sustava upravljanja	SC 03	Kontinuiranim održavanjem i unaprjeđenjem sustava upravljanja osigurati sukladnost procesa i procedura Agencije s međunarodnim standardima.
Jačanje institucionalnog položaja Agencije	SC 04	Ostvarivati i unaprjeđivati suradnju s domaćim i inozemnim nadležnim tijelima i institucijama, vezano uz sigurnost i zaštitu civilnog zračnog prometa.
Uspostava i provedba pravnog okvira za civilno zrakoplovstvo	SC 05	Nastaviti s izradom opsežnog pravnog okvira kojim se regulira civilno zrakoplovstvo s ciljem osiguranja visoke razine sigurnosti i zaštite civilnog zrakoplovstva u Republici Hrvatskoj.  Razvijanje novih i unaprjeđivanje postojećih procedura za provedbu pravnog okvira u području civilnog zrakoplovstva.

### 2.3 Težišne aktivnosti Agencije u 2018. godini

Obveza godišnjeg planiranja poslovanja propisana je odredbama članka 5. stavka 4. Zakona te odredbama članka 9. stavka 2. i članka 37. stavka 2. Statuta Agencije. Godišnje planiranje poslovanja ostvaruje se izradom godišnjeg programa rada i financijskog plana za sljedeću kalendarsku godinu koje donosi Vijeće Agencije uz prethodno odobrenje Vlade Republike Hrvatske. U skladu s usvojenim strateškim okvirom utvrđuju se težišne aktivnosti Agencije za 2018. poslovnu godinu.

Težišne aktivnosti Agencije u 2018. godini koje se postavljaju ovim Programom rada predstavljaju nastavak nastojanja Agencije za kontinuiranim povećanjem sposobnosti i kapaciteta za obavljanje poslova iz svoje nadležnosti. U nastavku slijedi prikaz težišnih aktivnosti Agencije u 2018. godini.

R.br.	Aktivnosti Agencije u 2018. godini	Opis aktivnosti	Ključni pokazatelji uspješnosti	Poveznica sa strateškim ciljevima
1.	Kontinuirana provedba nadzora, certificiranja i licenciranja	Planiranje i realizacija certifikacije, nadzora i licenciranja sukladno zakonskim obvezama i obvezama koje proizlaze iz međunarodnih sporazuma.	Realizacija nadzora od 100% u odnosu na propisima određeni minimum u svakoj ustrojstvenoj jedinici.	SC 01
2.	Održavanje potrebne razine stručnosti	Realizacija Plana školovanja.	Realizacija Plana školovanja > 75% i osigurana internim aktom propisana razina stručnosti zaposlenika bez neopravdanih izuzetaka.	SC 02
3.	Pravovremeno otklanjanje nalaza utvrđenih EC, ICAO i EASA standardizacijskim nadzorima	Pravovremeno zatvaranje nalaza koji su u nadležnosti Agencije proizašlih iz vanjskih nadzora.	EC, ICAO - nalazi za koje je nadležna HACZ zatvoreni u prihvaćenim rokovima; EASA - Nisu izdana suplementarna izvješća vezano uz nadležnost HACZ.	SC 01 SC 03
4.	Implementacija softverskog paketa EMPIC	Definirati projekt implementacije i implementirati sukladno projektu.	Implementacija definiranog projekta bez neopravdanih kašnjenja.	SC 02 SC 03
5.	Izrada nacrtu i implementacija propisa	Raditi na unaprjeđivanju postojećih nacionalnih propisa te osigurati implementaciju nacionalnih i EU propisa.	Izrada nacrtu propisa provedena u skladu s definiranim procesima te bez neopravdanih kašnjenja.	SC 01 SC 05



R.br.	Aktivnosti Agencije u 2018. godini	Opis aktivnosti	Ključni pokazatelji uspješnosti	Poveznica sa strateškim ciljevima
6.	Unaprjeđivanje zrakoplovne kulture i promocija sigurnosti u zrakoplovnoj zajednici	Promocija sigurnosti, podrška zrakoplovnoj zajednici u razumijevanju i implementaciji propisa (medijske kampanje, radionice, i sl.).	Realizacija planiranih radionica za zrakoplovnu zajednicu > 75%.	SC 01 SC 04 SC 05
7.	Provedba projekta rekonstrukcije poslovne zgrade	Provedba projekta u skladu s planom upravljanja projektom.	Provoditi plan upravljanja projektom bez neopravdanih kašnjenja.	SC 02
8.	Sudjelovanje u međunarodnim aktivnostima	Sudjelovati u međunarodnim aktivnostima uključujući sastanke u institucijama i organizacijama za civilno zrakoplovstvo i aktivnostima stručnih tijela i radnih grupa.	Realizacija plana sudjelovanja u radu međunarodnih tijela > 75%.	SC 01 SC 04 SC 05
9.	Osiguranje dostatnih ljudskih resursa za rad Agencije	Realizacija plana zapošljavanja u ustrojstvenim jedinicama u skladu sa utvrđenim povećanim potrebama i razvojem zrakoplovne industrije (UAS, prava putnika itd.)	Plan zapošljavanja realiziran bez neopravdanih kašnjenja	SC 02



### **3. POSLOVI SIGURNOSTI I ZAŠTITE CIVILNOG ZRAČNOG PROMETA**

Poslovi sigurnosti i zaštite civilnog zračnog prometa će i u 2018. godini biti prioritetni poslovi Agencije. Nadzor sigurnosti i zaštite civilnog zračnog prometa, certificiranje zrakoplovnih subjekata i licenciranje zrakoplovnog osoblja obavljat će se u cilju osiguravanja kontinuiranog udovoljavanja zahtjevima za obavljanje zračnog prijevoza i drugih djelatnosti u zračnom prometu od strane zrakoplovnih subjekata.

#### **3.1 Provedba nadzora, certificiranja i licenciranja**

U 2018. godini, nadzor sigurnosti civilnog zračnog prometa provodit će osnovne unutarnje ustrojstvene jedinice Agencije – sektori: Sektor letačkih operacija, školstva, plovidbenosti i licenciranja i Sektor aerodroma, usluga u zračnoj plovidbi i upravljanja zračnim prometom sa svojim unutarnjim ustrojstvenim jedinicama. Nadzor zaštite civilnog zračnog prometa provodit će Ured zaštite zračnog prometa. Detaljni planovi nadzora izrađeni su na razini svakog sektora, odnosno odjela/odsjeka, u skladu s djelokrugom i područjima nadzora svake pojedine unutarnje ustrojstvene jedinice, i nalaze se u Prilogu 2. ovog Programa rada. Pri izradi planova nadzora, uzeti su u obzir podaci i iskustva prikupljena tijekom provedenih nadzora iz prethodnih godina, temeljem kojih je utvrđen broj i učestalost, te opseg i trajanje pojedinih nadzora/inspekcija u skladu s primjenjivim propisima. Pri izradi planova nadzora vođeno je računa da se osigura ispunjavanje propisanih zahtjeva koji su ili će biti primjenjivi u smislu ispunjavanja obveza Agencije kao nadležnog tijela u provedbi nadzora zrakoplovnih subjekata (npr. EU propisi, nacionalni propisi, ICAO standardi).

Unutarnje ustrojstvene jedinice Agencije provode nadzore u skladu s odredbama Dijela 11. Zakona kao i primjenjivim odredbama nacionalnih i EU propisa ovisno o području, odnosno subjektu nadzora. Nadzori se provode prema odobrenim godišnjim planovima nadzora koji se utvrđuju na razini svakog odjela/odsjeka u okviru njihove nadležnosti i djelokruga rada, a uzimajući u obzir zahtjeve primjenjivih propisa vezano za ciklus, opseg, vrstu i frekvenciju nadzora koji je potrebno provoditi.

Pored toga, planovima nadzora planirani su i tzv. uvjetni nadzori u slučajevima potrebe certifikacije novih operatora, produljenja certifikata ili inicijalnog stjecanja certifikata ispitivača, pojave negativnih trendova ili narušavanja prihvatljive razine sigurnosti, zaprimanja informacija ili prijava o narušavanju sigurnosti, temeljem zahtjeva ovlaštenih organizacija vezano za promjene s obzirom na opseg odobrenja, promjene odgovornih osoba, dodavanje novih lokacija i prostora, temeljem zahtjeva za provjeru plovidbenosti zrakoplova ili temeljem zahtjeva za ishođenjem ovlaštenja za novu organizaciju, ishođenjem novih odobrenja za uporabu aerodroma, te u svrhu nadzora provedenih radova nadzora infrastrukture ili u svrhu recertifikacije organizacije za osposobljavanje.

Tijekom 2018. godine, Agencija će provoditi planove nadzora, kako slijedi.

##### **3.1.1 Sektor letačkih operacija, školstva, plovidbenosti i licenciranja**

Sektor letačkih operacija, školstva, plovidbenosti i licenciranja obavlja poslove kontinuiranog nadzora izvođenja letačkih operacija u zračnom prostoru Republike Hrvatske, tehničke ispravnosti zrakoplova kojima se izvode letačke operacije i poslove licenciranja zrakoplovnog osoblja, a u cilju osiguravanja udovoljavanja propisanim uvjetima za sigurnu uporabu zrakoplova u civilnom zračnom prometu.

Dodatno, Sektor obavlja certificiranje organizacija, uređaja i zrakoplovnog osoblja vezano za letačke operacije, osposobljavanje i tehničku ispravnost zrakoplova i zrakoplovnih dijelova i to operatora zrakoplova, organizacija za osposobljavanje i organizacija za utvrđivanje zdravstvene sposobnosti zrakoplovnog osoblja, certificira ispitivače



pilota i zrakoplovno-medicinske ispitivače, certificira uređaje za osposobljavanje koji simuliraju let te certificira organizacije za projektiranje, proizvodnju, vođenje kontinuirane plovidbenosti i održavanje zrakoplova i zrakoplovnih komponenti. Navedeni certificirani subjekti su predmet nadzora Sektora kako bi se osiguralo kontinuirano udovoljavanje primjenjivim propisima, odnosno potvrdila valjanost certifikata koji posjeduju.

U tablici koja slijedi daje se pregled ovlaštenih/certificiranih subjekata pod nadležnošću Sektora letačkih operacija, školstva, plovidbenosti i licenciranja.

Vrsta subjekta	Broj subjekata
Operatori zrakoplova	<b>16 od čega:</b> 7 operatora koji obavljaju CAT (A-B) 3 operatora koji obavljaju CAT (A-A) 5 operatora koji obavljaju SPO 1 operator složenih zrakoplova koji obavlja nekomercijalne operacije
Operatori sustava bespilotnih zrakoplova	<b>645 od čega:</b> 9 operatora kategorije D 636 operatora kategorija A, B i C
Organizacije za osposobljavanje pilota aviona, helikoptera, balona i jedrilica u skladu s europskim propisima	<b>13 od čega:</b> 6 ATO (avion) 1 ATO (helikopter) 6 PPL RF (avion)
Organizacije za osposobljavanje padobranaca	<b>10</b>
Organizacije za osposobljavanje jedriličara	<b>8</b>
Organizacije za osposobljavanje ovjesnih jedriličara	<b>1</b>
Organizacija za osposobljavanje parajedriličara	<b>1</b>
Organizacije za osposobljavanje pilota sportsko - rekreativnih zrakoplova	<b>4</b>
Organizacija za osposobljavanje za opasne robe	<b>12</b>
Otpremnici opasnih roba	<b>18</b>
Pošiljatelji opasnih roba	<b>7</b>
Pružatelji zemaljskih usluga prihvata i otpreme tereta certificirani za opasne robe	<b>7</b>
Organizacije za održavanje zrakoplova	<b>12 od čega:</b> 10 Part 145 2 Subpart F
Organizacije za održavanje Annex II zrakoplova	<b>3</b>





Vrsta subjekta	Broj subjekata
Organizacije za vođenje kontinuirane plovidbenosti zrakoplova	14
Organizacije za vođenje kontinuirane plovidbenosti Annex II zrakoplova	3
Organizacije za osposobljavanje osoba za održavanje zrakoplova	1
Operatori simulatora leta	2
Uređaji za osposobljavanje koji simuliraju let	5 od čega: 1 FFS (H) 1 FNPT II (H) 3 FNPT II (A)
Organizacije za utvrđivanje razine jezične sposobnosti pilota i kontrolora zračnog prometa	1
Ispitivači pilota zrakoplova u skladu s europskim propisima	48
Ispitivači pilota zrakoplova u skladu s nacionalnim propisima	19
Organizacije za utvrđivanje zdravstvene sposobnosti zrakoplovnoga osoblja	2
Zrakoplovno-medicinski ispitivači	17
<b>Ukupno</b>	<b>869</b>

Tablica 1.: Pregled ovlaštenih/certificiranih subjekata pod nadležnošću Sektora letačkih operacija, školstva, plovidbenosti i licenciranja

Obzirom na nadležnost i djelokrug rada Sektora, izrađen je sljedeći Plan nadzora za 2018. godinu:

Plan nadzora Sektora letačkih operacija, školstva, plovidbenosti i licenciranja u 2018. godini			
Unutarnja ustrojstvena jedinica	Područje/subjekt nadzora	Broj nadzora	
		Plan	Uvjetni
Odjel letačkih operacija i školstva	Nadzor certificiranih operatora zrakoplova	20	8
	Nadzor operatora zrakoplova prema izjavljenoj aktivnosti	2	1
	Nadzor operatora zrakoplova koji nisu složeni u nekomercijalnim operacijama	9	2
	Nadzor prijevoza opasnih roba	25	3
	Nadzor osposobljavanja operatora zrakoplova u RH	1	5

Plan nadzora Sektora letačkih operacija, školstva, plovibenosti i licenciranja u 2018. godini			
Unutarnja ustrojstvena jedinica	Područje/subjekt nadzora	Broj nadzora	
		Plan	Uvjetni
	Nadzor osposobljavanja operatora zrakoplova i organizacija za osposobljavanje pilota zrakoplova u inozemstvu	2	7
	Nadzor registriranih površina	1	1
	Nadzor zrakoplovnih priredbi	-	4
	Nadzor odobrenih organizacija za osposobljavanje pilota zrakoplova u skladu s EU propisima	9	4
	Nadzor odobrenih organizacija za osposobljavanje pilota zrakoplova i padobranaca u skladu s nacionalnim propisima	11	3
Odjel plovibenosti	Nadzor Part 145, Part M Subpart F, Annex II, Part M, Part 147 organizacija i FSTD operatora i uređaja	45	13
	Nadzor kontinuirane plovibenosti zrakoplova	20	-
	Provjera plovibenosti zrakoplova	-	75
	Nadzor zrakoplova u organizacijama u inozemstvu	3	4
Odjel licenciranja	Nadzor ovlaštenih ispitivača pilota zrakoplova u RH	2	6
	Nadzor ovlaštenih ispitivača pilota zrakoplova u inozemstvu	11	17
	Nadzor certificiranih zrakoplovno-medicinskih centara i zrakoplovno-medicinskih ispitivača	10	9
Odsjek SAFA/SACA inspekcija	RAMP inspekcije operatora zrakoplova	253	12
<b>Ukupno</b>		<b>424</b>	<b>174</b>

Tablica 2.: Broj planiranih nadzora u 2018. godini u Sektoru letačkih operacija, školstva, plovibenosti i licenciranja

Planom nadzora za 2018. godinu nastavlja se praksa da se planiranje temelji ne samo na zahtjevima primjenjivih propisa za područje/predmet nadzora već i na procjeni rizika (*risk based oversight*) za svaku pojedinu ovlaštenu organizaciju u nadležnosti i djelokrugu rada Sektora.

Praksa nadzora temeljena na procjeni rizika usmjerava nadzore na područje odnosno subjekt nadzora gdje je to potrebnije, a što je bilo od utjecaja na određivanje odgovarajućeg ciklusa, opsega, vrste i frekvencije nadzora za svaku pojedinu ovlaštenu organizaciju odnosno aktivnost. Posljedično, nadzori su djelotvorniji i učinkovitiji, ali isto tako, u skladu s propisanim uvjetima omogućuju i povećanje ciklusa odnosno smanjenje frekvencija nadzora nad organizacijama za koje su prethodni nadzori utvrdili da su kontinuirano usklađene s primjenjivim propisima, kao i da imaju stabilan i efikasan sustav upravljanja sigurnošću.



Planom nadzora za 2018. godinu planirani su uvjetni nadzori u slučaju pojave negativnih trendova uočenih analizom koju Sektor kontinuirano provodi kao i u slučaju zaprimanja informacija ili prijava o narušavanju sigurnosti iz nadležnosti i djelokruga rada Sektora.

Isto tako, Planom nadzora za 2018. godinu planirani su uvjetni nadzori za eventualno certificiranje i posljedično nadzor novih ovlaštenih organizacija i operatora zrakoplova, te u slučaju potrebe nadzora registriranih površina i zrakoplovnih priredbi.

### **Odjel letačkih operacija i školstva**

Nadzor operatora zrakoplova koji letačke operacije izvode EASA zrakoplovima (zrakoplovima koje je certificirala EASA ili je njihov projekt tipa validirala na temelju certifikacije provedene u zemlji projektiranja) provodi se prema odredbama Uredbe (EU) 965/2012. Kada se operacije ne izvode EASA zrakoplovima nadzor se provodi prema odredbama primjenjivih nacionalnih propisa koji reguliraju izvođenje letačkih operacija.

U 2018. godini nastavlja se dvogodišnji ciklus nadzora operatora zrakoplova koji izvode letačke operacije komercijalnog zračnog prijevoza. Početak ciklusa nadzora kalendarski je usklađen s početkom 2018. godine i temelji se na utvrđenim procjenama rizika i smjericama za planiranje ciklusa i programa nadzora. Plan nadzora je razvijen uzimajući u obzir posebnu prirodu i složenost aktivnosti operatora zrakoplova, rezultate prošlih certifikacijskih i/ili nadzornih aktivnosti te procjena rizika povezanih s vrstom obavljene aktivnosti.

Nadzor operatora sustava bespilotnih zrakoplova provodi se u dvogodišnjem ciklusu. Odjel je za plan nadzora u 2018. godini izvršio odabir operatora sustava bespilotnih zrakoplova kategorije D nad kojima će se provesti nadzor. Nadzor operatora sustava bespilotnih zrakoplova koji izvode letačke operacije kategorije A, B i C uvjetno je planiran obzirom na rezultate prošlogodišnjih nadzora, očekivane aktivnosti operatora ili postupanje po prijavama. Nadzori operatora sustava bespilotnih zrakoplova planirani su u području nadzora operatora zrakoplova.

Nadzor operatora zrakoplova prema izjavljenoj aktivnosti provodi se nad operatorima zrakoplova koji izvode nekomercijalne operacije složenim zrakoplovima na motorni pogon i komercijalne specijalizirane operacije. Plan nadzora izrađuje se na godišnjoj bazi te je Odjel za 2018. godinu izvršio odabir operatora zrakoplova nad kojima će se nadzor provesti. Plan nadzora je razvijen uzimajući u obzir posebnu prirodu i složenost aktivnosti operatora zrakoplova, rezultata prošlih nadzornih aktivnosti i procjena rizika povezanih s vrstom obavljene aktivnosti.

Odjel provodi i nadzor nekomercijalnih letačkih operacija zrakoplovima koji nisu složeni zrakoplovi na motorni pogon, zrakoplovnih priredaba i operacija na aerodromima i na registriranim površinama. Intenzitet ovih nadzora baziran je na rezultatima prošlogodišnjih nadzora i očekivanim aktivnostima na aerodromima i registriranim površinama. Plan nadzora je uvjetovan i neplaniranim letačkim te padobranskim aktivnostima kao što je npr. organizacija zrakoplovnih priredbi, letački/padobranski dani ili postupanje po prijavama.

Nadzor prijevoza opasnih roba kod operatora zrakoplova koji prevoze opasnu robu dio je utvrđenog plana i programa nadzora operatora zrakoplova, te se provodi temeljem Uredbe (EU) br. 965/2012. Nadzor drugih certificiranih subjekata uključenih u prijevoz opasnih roba poput otpremnika, pošiljatelja, pružatelja usluga prihvata i otpreme te osposobljavanja za opasne robe, provodi se temeljem Pravilnika o prijevozu opasnih roba zrakom. Inspektor Odjela nadležan za nadzor opasnih roba nadzirat će operatore zrakoplova za koje je u 2018. godini planiran nadzor u prijevozu opasnih roba, a ostale certificirane subjekte prema utvrđenom dvogodišnjem ciklusu nadzora.

Organizacije za osposobljavanje pilota zrakoplova u skladu s europskim propisima (ATO) nadziru se prema Uredbi (EU) br. 1178/2011. Za one ATO organizacije kojima s 2018. godinom započinje novi ciklus nadzora sačinjena



je, u skladu s odredbama Uredbe (EU) br. 1178/2011, procjena rizika i definirane smjernice za planiranje ciklusa i vrste nadzora. Temeljem procjene i smjernica određeni su ciklusi i vrste nadzora koji će se provoditi u 2018. i 2019. godini. Za organizacije za koje se u 2018. godini ciklus nadzora nastavlja provest će se utvrđeni plan nadzora.

U plan nadzora za 2018. godinu organizacija za osposobljavanje pilota zrakoplova i padobranaca uključene su one organizacije koje zbog dvogodišnjeg ciklusa nadzora nisu nadzirane u 2017. godini. U 2018. godini planirani su i uvjetni nadzori koji će se provoditi ovisno o opsegu aktivnosti ovih organizacija, osobito u provođenju praktičnog osposobljavanja pilota i padobranaca.

U suradnji s Odjelom licenciranja, Odjel će i u 2018. godini nastaviti s aktivnostima standardizacije inspektora koji nadziru ispitivače pilota.

Za potrebe iskazivanja potrebnih ljudskih i materijalnih resursa, Odjel je posebno pripremio i plan nadzora organizacija u Republici Hrvatskoj i inozemstvu, iako ovi planovi nadzora nadopunjuju opseg nadzora definiran u planu nadzora operatora zrakoplova i organizacija za osposobljavanje pilota.

### **Odjel plovidbenosti**

Odjel plovidbenosti obavlja poslove certifikacije i nadzora zrakoplova, kao i certifikaciju i nadzor organizacija za vođenje kontinuirane plovidbenosti i održavanje zrakoplova i zrakoplovnih komponenti temeljem odredbi Zakona te Uredbe Komisije (EU) br. 748/2012 od 3. kolovoza 2012. o utvrđivanju provedbenih pravila za certifikaciju plovidbenosti i ekološku certifikaciju zrakoplova i s njima povezanih proizvoda, dijelova i uređaja te za certifikaciju projektnih i proizvodnih organizacija (SL L 224, 21.8.2012.), Uredbe Komisije (EU) br. 1321/2014 od 26. studenoga 2014. o kontinuiranoj plovidbenosti zrakoplova i aeronautičkih proizvoda, dijelova i uređaja, te o odobravanju organizacija i osoblja uključenih u te poslove (SL L 362, 17.12.2014.), i Pravilnika o projektiranju, prihvaćanju, gradnji i održavanju zrakoplova na koje se ne primjenjuje uredba (EU) br. 216/2008 («Narodne novine» broj 77/16) za slučaj kada se radi o Annex II zrakoplovima.

Dodatno, zrakoplovni inspektori Odjela, u suradnji s ostalim Odjelima Agencije, sudjeluju i u certificiranju i kontinuiranom nadzoru operatora sustava bespilotnih letjelica, provođenju SAFA/SACA i NCC/NCO nadzorima, za što je također predviđen dio resursa ovim planom.

U svrhu osiguravanja kontinuiranog udovoljavanja propisanim zahtjevima, planom nadzora obuhvaćene su sve ovlaštene organizacije (Part 145, Part M, Part M Subpart F, Annex II, Part 147 i FSTD) najmanje jednom u kalendarskoj godini pri čemu je uzeto u obzir da se u određenom dvogodišnjem ciklusu nadzora organizacije izvrši nadzor nad svim njenim aktivnostima u sklopu odobrenih ovlaštenja. Kompleksne organizacije bit će nadzirane parcijalno svake kalendarske godine, pri čemu se vodi posebna pozornost da su u dvogodišnjem ciklusu pregledane sve aktivnosti organizacije. Dodatno, takvim planiranjem smanjuje se negativan utjecaj na redovno poslovanje organizacije zbog toga što je ukupan broj potrebnih dana za nadzor takve organizacije podijeljen u dva dijela a time se osigurava i kvalitetnija priprema i nadzor od strane inspektora. Manje kompleksne organizacije bit će nadzirane na način da se izvrši jedan kompletan nadzor nad svim aktivnostima organizacije i jedan nenajavljeni parcijalni nadzor u određenom dvogodišnjem ciklusu nadzora organizacije.

Što se tiče FSTD organizacija, kod njih se jednom godišnje nadzire certificirani uređaj, dok se sama organizacija nadzire jednom u ciklusu od dvije godine (2 FSTD organizacije, s ukupno 5 certificiranih uređaja). U razdoblju od 23. do 27. travnja 2018. godine EASA će obaviti standardizacijsku inspekciju Agencije i jednog FSTD operatora. Za tu inspekciju predviđeni su dodatni resursi zrakoplovnih inspektora Agencije koji se odnose na pripremu, sudjelovanje i otklanjanje mogućih nesukladnosti koje će biti utvrđene tijekom inspeksijskog nadzora.



Planom nadzora predviđeni su i dodatni nenajavljeni nadzori organizacija koji su određeni na temelju procjene rizika koji imaju mogući utjecaj na sigurnost gdje su uzete u obzir nepravilnosti utvrđene tijekom prijašnjih nadzora pojedine organizacije, kompleksnost same organizacije, starost organizacije, broj različitih tipova zrakoplova u odobrenim ovlaštenjima organizacije, promjene odgovornih osoba unutar organizacije, značajno povećanje ili smanjenje količine posla, uvođenje novih tipova zrakoplova, odlazak dugogodišnjih zaposlenika i prijem novih zaposlenika, financijska stabilnost organizacije i sl.

U slučaju postojanja sumnje ili prijave o narušavanju sigurnosti, Odjel će obavljati izvanredne inspekcijske nadzore.

Planom nadzora obuhvaćeno je 14 Part M, 2 Part M Subpart F, 10 Part-145, 3 Annex II, 1 Part-147 i 2 FSTD organizacije za koje je planirano 45 nadzora od kojih je većina nenajavljena i 13 uvjetno planiranih nadzora što ukupno iznosi 58 planiranih nadzora tijekom 2018. godine. Uvjetno planirani nadzori temelje se na analizi prethodnih godina o broju zahtjeva za certifikacijom ili proširenjem opsega ovlaštenja i broju izvanrednih inspekcijskih nadzora organizacija.

Nadzor kontinuirane plovidbenosti zrakoplova (ACAM) temelji se na godišnjoj analizi nalaza utvrđenih tijekom nadzora zrakoplova te procjenom rizika koji bi mogli utjecati na sigurnost letenja zrakoplovom prema sljedećim kriterijima:

- Zrakoplovi čija je kontinuirana plovidbenost vođena od strane CAMO organizacije s velikim brojem zrakoplova;
- Zrakoplovi održavani od strane Part 66 ovlaštenog mehaničara;
- Zrakoplovi koji do sada nisu bili pregledani kroz ACAM program ili za koje HACZ ne obavlja provjeru plovidbenosti ili HACZ nije izdala ARC;
- Zrakoplovi čiju kontinuiranu plovidbenost vodi nova CAMO organizacija ili zrakoplovi novog operatora;
- Zrakoplovi koji operiraju izvan EU;
- Zrakoplovi koji se nalaze u CAMO organizacijama koje su imale ili imaju više ustanovljenih nedostataka, ili koji su održavani od strane Part 145 koje su imale ili imaju više ustanovljenih nedostataka;
- Relevantni uzorak zrakoplova CAT operatora.

Planom nadzora obuhvaćeno je ukupno 20 zrakoplova, 15 „In depth“ pregleda od čega su 3 planirana u inozemstvu i 5 „Ramp“ inspekcija.

Prilikom planiranja ACAM pregleda za 2018. godinu nisu obuhvaćene kategorije zrakoplova kao što su jedrilice i baloni zbog toga jer zrakoplovni inspektori Odjela obavljaju veliki broj provjera plovidbenosti tih kategorija zrakoplova, a što se smatra dovoljnim nadzorom u smislu njihove kontinuirane plovidbenosti.

Planom provjere plovidbenosti zrakoplova predviđeno je ukupno 75 zrakoplova od čega 4 u inozemstvu. Plan je izrađen na osnovi realizacije planova provjere plovidbenosti za prethodne godine, te je dosadašnje iskustvo u izradi planova na ovaj način pokazalo da su oni točni na razini cca 90%. Pregledi tih zrakoplova grupirani su prema lokaciji matičnog aerodroma i prema mjesecu u kojem im istječe važnost potvrde o provjeri plovidbenosti (ARC) odnosno dozvola za letenje (*Permit to Fly*). U svezi ovog plana, potrebno je napomenuti da on ima samo orijentacijski karakter iz razloga što njegova realizacija u praksi ovisi o tome da li će vlasnici/operatori zrakoplova i podnijeti zahtjev za provjeru plovidbenosti svojeg zrakoplova te na kojoj će se lokaciji pregled obavljati.

## Odjel licenciranja

Odjel licenciranja nastavlja u 2018. godini s provođenjem poslova koji se odnose na licenciranje zrakoplovnog osoblja (piloti aviona, helikoptera, jedrilica, ovjesnih jedrilica, parajedrilica, balona, sportsko-rekreativnih zrakoplova, padobranaca, kontrolori zračnog prometa, osobe za održavanje zrakoplova, dispečeri leta/operativni

kontrolori zračnog prometa) te certifikaciju i nadzor ispitivača pilota, zrakoplovno-medicinskih ispitivača, zrakoplovno-medicinskih centara i organizacija za testiranje razine jezične sposobnosti u skladu s primjenjivim EU i nacionalnim propisima.

Broj važećih dozvola zrakoplovnog osoblja koje je izdao Odjel, a za koje će se provoditi redovni poslovi iz djelokruga Odjela, naveden je u sljedećoj tablici:

VRSTA DOZVOLE	BROJ DOZVOLA		UKUPNO
DOZVOLA PILOTA – AVION (PART-FCL)	PPL(A)	268	682
	CPL(A)	130	
	ATPL(A)	284	
DOZVOLA PILOTA – HELIKOPTER (PART-FCL)	PPL(H)	0	21
	CPL(H)	14	
	ATPL(H)	7	
DOZVOLA PILOTA – JEDRILICA (PART-FCL)	SPL	9	9
DOZVOLA PADOBRANACA	289		289
NACIONALNA DOZVOLA PILOTA JEDRILICE	94		94
DOZVOLA PILOTA BALONA	5		5
DOZVOLA PILOTA PARAJEDRILICE	436		436
DOZVOLA PILOTA OVJESNE JEDRILICE	79		79
DOZVOLA PILOTA MIKROLAKOG ZRAKOPLOVA KLASE I & II	31		31
DOZVOLA PILOTA SPORTSKO REKREATIVNOG ZRAKOPLOVA	108		108
KONTROLOR ZRAČNOG PROMETA (ATC)	ATC	268	301
	ATC - student	33	
DOZVOLA ODRŽAVANJA ZRAKOPLOVA (PART-66)	PART 66	359	359
DISPEČERI LETA/ OPERATIVNI KONTROLORI PROMETA	FDO/ FOO	39	39
<b>UKUPNO</b>			<b>2.453</b>

Tablica 3.: Pregled broja važećih dozvola zrakoplovnog osoblja u nadležnosti Odjela licenciranja

U području licenciranja zrakoplovnog osoblja u 2018. godini, Odjel će provoditi projekte implementacije EU propisa čije se objavljivanje očekuje. Najvažniji poslovi Odjela tiču se nadolazećih izmjena:

- Uredbe 1178/2011 za licenciranje članova posade zrakoplova, a vezane za uvođenje privilegije za letenje pilota u skladu s postupcima za navigaciju temeljenu na performansama (Performance Based Navigation – PBN) u dozvole pilota zrakoplova;
- Uredbe 1321/2014 vezane za osoblje za održavanje zrakoplova.

Odjel će tijekom 2018. godine u suradnji s Odjelom letačkih operacija i školstva raditi na unaprjeđenju kvalitete nadzora ispitivača pilota zrakoplova, tijekom kojeg će se posebna pozornost posvetiti standardizaciji zrakoplovnih inspektora koji provode nadzor nad ispitivačima. Odjel će intenzivno raditi na uspostavljanju inicijalnog standardizacijskog tečaja za ispitivače u suradnji s Odjelom letačkih operacija i školstva i organizacijama za osposobljavanje pilota. Odjel će organizirati godišnji seminar osvježanja znanja za ispitivače pilota aviona i helikoptera koji za cilj ima standardizaciju postupanja ispitivača certificiranih od strane Agencije.

Odjel je početkom 2017. godine implementirao softversku aplikaciju za dozvole pilota (EMPIC), osoblja za održavanje zrakoplova i kontrolora zračnog prometa, a tijekom 2018. godine planira se završetak implementacije





modula za zrakoplovno-medicinske preglede (prvi kvartal) te modula za izdavanje nacionalnih dozvola pilota i padobranaca (drugi kvartal).

Odjel, u okviru svog djelokruga rada, nastavlja s redovitim poslovima provođenja teorijskih ispita za stjecanje dozvola i ovlaštenja pilota, dozvola osoblja za održavanje zrakoplova, dipečera leta/operativnog kontrolora zračnog prometa te ispita za rukovatelje bespilotnih zrakoplova. U tu svrhu, Odjel će obavljati poslove ažuriranja postojećih banaka pitanja i unaprjeđenja samog procesa provođenja ispita. Vezano uz navedeno, Odjel nastavlja rad na posebnom projektu u kome djelatnici Agencije u suradnji s EASA-om provode procjenu pitanja za provođenje teorijskih ispita za stjecanje dozvola izdanih u skladu s EU propisom. Na taj način Agencija pridonosi poboljšanju kvalitete pitanja koja se koriste u svim europskim nadležnim civilnim zrakoplovnim vlastima.

Na temelju certifikata koje posjeduju ovlaštene organizacije i ispitivači, izuzev subjekata u području zrakoplovne medicine, a u cilju nadzora njihovog kontinuiranog udovoljavanja propisanim zahtjevima, izrađeni su planovi nadzora za 2018. godinu koji uključuju nadzor:

- Ispitivača pilota (Pilot Examiners - HR) koje je certificirala Agencija, a koji provode stručne provjere pilota na teritoriju Republike Hrvatske;
- Ispitivača pilota - (Pilot Examiners - INO) koje je certificirala Agencija, a koji provode stručne provjere pilota na teritoriju drugih država članica Europske unije.

Organizacija za testiranje razine jezične sposobnosti certificirana od strane Agencije nije uključena u plan nadzora za 2018. godinu pošto je ciklus provođenja nadzora 24 mjeseca. Kako je nadzor nad organizacijom obavljen u 2017. godini, nije utvrđena potreba za provođenjem nadzora u 2018. godini.

Pri planiranju nadzora naglasak je stavljen na zahtjeve primjenjivih propisa vezano za ciklus, opseg, vrstu i frekvenciju nadzora koji je potrebno provoditi. U Plan nadzora za 2018. godinu planirani su dodatni resursi za provođenje neplanskog nadzora (uvjetni nadzori) ispitivača pilota u slučaju pojave negativnih trendova uočenih tijekom provedenog nadzora, kao i u slučaju zaprimanja informacija ili prijava o narušavanju sigurnosti. Isto tako, Planom nadzora za 2018. godinu predviđeni su i dodatni resursi za certificiranje i posljedično nadzor novih organizacija i ispitivača kao i za eventualne zahtjeve za produljenje valjanosti certifikata ispitivača.

### Odsjek zrakoplovne medicine

Odsjek zrakoplovne medicine provodi poslove medicinske certifikacije zrakoplovnog osoblja (piloti aviona, helikoptera, jedrilica, ovjesnih jedrilica, parajedrilica, balona, sportsko-rekreativnih zrakoplova, padobranici, kontrolori zračnog prometa) te certifikaciju i nadzor zrakoplovno-medicinskih centara (AeMC) i zrakoplovno-medicinskih ispitivača (AME). U nastavku slijedi broj izdanih certifikata/izvješća o zdravstvenoj sposobnosti, a koji će biti predmet nadzora u 2018. godini:

VRSTA CERTIFIKATA/IZVJEŠĆA O ZDRAVSTVENOJ SPOSOBNOSTI	UKUPNO
Kategorija 1/2/LAPL	572
Medicinski izvještaj kabinske posade	75
Kategorija 3	175
Kategorija 2 nacionalna	144
<b>UKUPNO</b>	<b>966</b>

Tablica 4.: Pregled broja izdanih certifikata/izvješća o zdravstvenoj sposobnosti



Novim nacionalnim Pravilnikom o zdravstvenoj sposobnosti zrakoplovnog osoblja na koje se ne primjenjuje Uredba (EZ) br. 216/2008 («Narodne novine» broj 100/17) ukinut je certifikat kategorije 2 nacionalna. Pravilnikom je propisano kako svi imatelji nacionalnih dozvola pilota (sportsko rekreativnih zrakoplova, parajedrilica, ovjesnih jedrilica, padobrana s pogonom i piloti jedrilica prazne mase 80/100 kg) i dozvola padobranaca moraju imati certifikat o zrakoplovnoj sposobnosti kategorije LAPL. Za trenutne imatelje kategorije 2 nacionalna definiran je prijelazni rok do 31. prosinca 2021. godine. Zbog navedenog se u idućoj godini očekuje velik porast broja certifikata kategorije LAPL.

Odsjek provodi nadzor zrakoplovno-medicinskih centara (AeMC) u ciklusu od 24 mjeseca, a zrakoplovno-medicinskih ispitivača (AME) u ciklusu od 36 mjeseci pri čemu se utvrđuje kontinuirano udovoljavanje zahtjevima. Pri izradi plana nadzora predviđeni su dodatni resursi za eventualno certificiranje i posljedično nadzor novih ovlaštenih organizacija i ispitivača te za nadzor u slučaju pojave negativnih trendova ustanovljenih analizom Odsjeka kao i eventualne zahtjeve za produljenje AeMC i AME certifikata.

Početak 2018. godine predviđa se početak operativnog korištenja EMPIC modula za zrakoplovno-medicinske preglede te će Odsjek tijekom 2018. godine biti intenzivno angažiran na radu EMPIC modula, što će uključivati i dodatan napor u edukaciji odobrenih zrakoplovno-medicinskih ispitivača za korištenje modula.

Također, Odsjek će biti dodatno angažiran i u implementaciji nadolazećih izmjena Uredbe Komisije (EU) br. 1178/2011 vezanih za medicinske zahtjeve proizašle iz istrage nesreće zrakoplova „Germanwings“ te implementacije Europskog zrakoplovno-medicinskog repozitorija.

### **Odsjek SAFA/SACA inspekcija**

Odsjek SAFA/SACA inspekcija, u cilju procjene sigurnosti inozemnih operatora zrakoplova koji slijeću/polijeću sa međunarodnih aerodroma u Republici Hrvatskoj, obavlja poslove nadzora sigurnosti tih operatora putem RAMP inspekcija u skladu sa zahtjevima dijela ARO.RAMP. Uredbe (EU) br. 965/2012.

Godišnji plan RAMP inspekcija nad inozemnim operatorima zrakoplova temelji se na proračunskoj metodologiji definiranoj odredbom Uredbe (EU) br. 965/2012 koja uzima u obzir broj operatora, vrstu operacija koje obavljaju, broj njihovih slijetanja na međunarodne aerodrome u Republici Hrvatskoj u zadnjih 12 mjeseci kao i sigurnosne rizike koji iz navedenog proizlaze.

Obzirom na državu nadležnu za nadzor operatora zrakoplova, RAMP inspekcijski pregledi mogu biti:

- SAFA inspekcijski pregledi nad operatorima zrakoplova iz trećih država (TCO) kod kojih se provjerava usklađenost zrakoplova i operatora s međunarodnim ICAO standardima;
- SACA inspekcijski pregledi nad operatorima zrakoplova iz države članice EU ili Norveške, Islanda i Švicarske kod kojih se provjerava usklađenost zrakoplova i operatora s EU zahtjevima;
- SANA inspekcijski pregledi nad operatorima zrakoplova koji su pod nadležnošću Agencije kod kojih se provjerava usklađenost zrakoplova i operatora s EU i nacionalnim zahtjevima.

Osnovni parametri i zahtjevi koje Plan nadzora Odsjeka SAFA/SACA inspekcija obuhvaća su:

- Planiranje resursa za provođenje RAMP inspekcija operatora i zrakoplova s EASA Liste prioritizacije SAFA inspekcija zrakoplova i operatora u okviru EU SAFA programa i putem redovite EASA SAFA analize;
- Planiranje resursa za provođenje RAMP inspekcija tzv. „sumnjivih“ zrakoplova u skladu s analizom i procjenom rizika koju provodi odsjek SAFA/SACA;
- Fokus planiranja RAMP inspekcijskog nadzora je na provođenju RAMP inspekcija u ljetnim mjesecima i vikendima na aerodromima uz obalu;



- Ispunjavanje zadane godišnje kvote (ukupna vrijednost provedenih RAMP inspekcija) provođenjem odgovarajućeg broja RAMP inspekcija;
- Obavljanje nadzora u koordinaciji s Odjelom letaćkih operacija odnosno Odjelom plovidbenosti;
- Osiguravanje nadzora što većeg broja operatora i zrakoplova koji slijeću na međunarodne aerodrome u Republici Hrvatskoj;
- Provođenje RAMP nadzora na svim međunarodnim aerodromima u Republici Hrvatskoj.

Primjenom softverskog alata EUROCONTROL-a od 2015. godine svim državama članicama EU i državama potpisnicama SAFA Radnog sporazuma omogućen je pristup podacima o broju letova operatora iz kojih se mogu izvesti potrebni parametri za izračun kvote RAMP inspekcija. Primjenom navedenog alata, Odsjek je izračunao da za 2018. godinu Republika Hrvatska treba postići kvotu od 315 tj. potrebno je provesti 265 RAMP inspekcija na zračnim lukama. Plan nadzora Odsjeka za 2018. godinu je zbog povećanja kvote predvidio višednevne inspekcije od 4 do 5 dana u tjednu (uključujući i vikende) u ljetnom razdoblju.

Planom nadzora za 2018. godinu predviđena su ukupno 22 izlaska na sve međunarodne aerodrome u Republici Hrvatskoj uz povećani broj inspekcija inozemnih komercijalnih zračnih prijevoznika i prijevoznika/operatora generalnog zrakoplovstva, te zrakoplova za koje ovaj Odsjek od EUROCONTROL-a zaprimi tzv. EC\_SAFWA\_WARNING Message, a u svrhu izvršenja potrebnog broja RAMP inspekcija. U te izlaske planirano je izvršenje i SANA RAMP inspekcija prema planu nadzora i potrebama Ocjela plovidbenosti.

### 3.1.2 Sektor aerodroma, usluga u zračnoj plovidbi i upravljanja zračnim prometom

Sektor aerodroma, usluga u zračnoj plovidbi i upravljanja zračnim prometom obavlja poslove kontinuiranog nadzora udovoljavanja propisanim zahtjevima od strane operatora aerodroma/helidroma, pružatelja zemaljskih usluga te ovlaštenih organizacija za stručno osposobljavanje za obavljanje poslova od značaja za sigurnost zračnog prometa na aerodromu, te poslove kontinuiranog nadzora udovoljavanja propisanim zahtjevima od strane pružatelja usluga u zračnoj plovidbi.

U tablici koja slijedi daje se pregled certificiranih subjekata pod nadležnošću Sektora aerodroma, usluga u zračnoj plovidbi i upravljanja zračnim prometom.

Vrsta subjekta	Broj subjekata
Aerodromi sa svjedodžbom aerodroma	9
Aerodromi/helidromi s odobrenjem za uporabu	28 od čega: 16 aerodroma 11 aerodroma na vodi 1 helidrom
Organizacije za stručno osposobljavanje za obavljanje poslova od značaja za sigurnost zračnog prometa na aerodromu	9
Pružatelji zemaljskih usluga	12
Pružatelj usluga u zračnoj plovidbi	1 od čega: Sjedište Hrvatske kontrole zračne plovidbe d.o.o. Podružnica Zagreb/Lučko Podružnica Split/Brač Podružnica Dubrovnik Podružnica Zadar

Vrsta subjekta	Broj subjekata
	Podružnica Pula Podružnica Osijek Podružnica Rijeka Podružnica Lošinj
Organizacije za osposobljavanje kontrolora zračnog prometa	2
<b>Ukupno</b>	<b>61</b>

Tablica 5: Pregled certificiranih subjekata pod nadležnošću Sektora aerodroma, usluga u zračnoj plovidbi i upravljanja zračnim prometom

Obzirom na nadležnost i djelokrug rada Sektora, izrađen je sljedeći Plan nadzora za 2018. godinu:

Plan nadzora Sektora aerodroma, usluga u zračnoj plovidbi i upravljanja zračnim prometom u 2018. godini			
Unutarnja ustrojstvena jedinica	Područje/subjekt nadzora	Broj nadzora	
		Plan	Uvjetni
Odjel aerodroma	Operatori aerodroma kojima je izdana Svjedodžba aerodroma	17	-
	Operatori aerodroma/helidroma kojima je izdano Odobrenje za uporabu	14	12
	Organizacije za stručno osposobljavanje	5	1
	Pružatelji zemaljskih usluga	12	1
Odjel usluga u zračnoj plovidbi i upravljanja zračnim prometom	HKZP Sjedište	3	1
	Podružnica HKZP - Dubrovnik	2	-
	Podružnica HKZP - Lošinj	2	1
	Podružnica HKZP - Osijek	3	-
	Podružnica HKZP - Pula	2	-
	Podružnica HKZP - Rijeka	1	-
	Podružnica HKZP – Split/Brač	2	1
	Podružnica HKZP - Zadar	2	-
	Podružnica HKZP - Zagreb	2	-

Plan nadzora Sektora aerodroma, usluga u zračnoj plovidbi i upravljanja zračnim prometom u 2018. godini			
Unutarnja ustrojstvena jedinica	Područje/subjekt nadzora	Broj nadzora	
		Plan	Uvjetni
	Nadzor promjena	3	4
	Organizacije za osposobljavanje kontrolora zračnog prometa (HKZP)	2	3
	Organizacije za osposobljavanje kontrolora zračnog prometa (HUSK)	2	2
	<b>Ukupno</b>	<b>74</b>	<b>26</b>

Tablica 6.: Broj planiranih nadzora u 2018. godini u Sektoru aerodroma, usluga u zračnoj plovidbi i upravljanja zračnim prometom

Planom nadzora za 2018. godinu nastavlja se praksa da se planiranje temelji ne samo na zahtjevima primjenjivih propisa za područje/predmet nadzora već i na procjeni rizika (*risk based oversight*) organizacija u nadležnosti i djelokrugu rada Sektora.

Planom nadzora za 2018. godinu planirani su uvjetni nadzori, i to za područje:

- aerodroma - eventualno certificiranje i posljedično nadzor novih organizacija; nadzor u slučaju pojave negativnih trendova ustanovljenih analizom Odjela.
- ATM/ANS – zahtjev za izdavanje Svjedodžbe pružatelja aerodromskih letnih informacija (AFIS); obavijesti o promjenama od strane pružatelja usluga u zračnoj plovidbi koje sukladno Uredbi (EU) 1034/2011 moraju biti predmetom pregleda (identificirani hazardi razine 1 ili 2 te uvođenje novog zrakoplovnog standarda), odnosno za koje je identificirana potreba za pregledom (veliki opseg promjene, složenost promjene, nadzor dogovoren kroz vanjske asocijacije FAB CE ili COOPANS...); uvjetni nadzor organizacija za osposobljavanje kontrolora zračnog prometa u svrhu odobrenja promjena sukladno Uredbi (EU) br. 2015/340 te prema potrebi verifikaciju udovoljavanja zahtjevima primjenjivim na osobe prije izdavanja dozvole kontrolora zračnog prometa, ovlaštenja ili posebne ovlasti.

## Odjel aerodroma

Odjel aerodroma obavlja poslove certifikacije i nadzora aerodroma, helidroma, pružatelja zemaljskih usluga i ovlaštenih organizacija za stručno osposobljavanje za poslove od značaja za sigurnost zračnog prometa na aerodromu.

U skladu s člankom 18.b Zakona i ASO 2013-004, Odjel aerodroma od 2014. godine registrira površine za slijetanje i uzlijetanje zrakoplova, te o njima vodi evidenciju. Do kraja 2017. godine registrirano je 19 površina za slijetanje i uzlijetanje zrakoplova.

U svrhu osiguravanja kontinuiranog udovoljavanja propisanim zahtjevima područje nadzora Odjela u 2018. godini odnosit će se na: ispravnost i dokumentiranost podataka objavljenih u Zborniku zrakoplovnih informacija (AIP); kontrolu površine s ograničenjem prepreka oko aerodroma te usklađenost sadržaja objavljenih aerodromskih karata; označavanje prepreka; održavanje infrastrukturnih objekata aerodroma; spasilačko-vatrogasnu zaštitu na aerodromu; stanje svjetlosnih sustava koji služe za prilaženje, uzlijetanje i slijetanje zrakoplova te kretanje zrakoplova po zemlji; provedbe mjera sigurnosti zračnog prometa tijekom radova na aerodromu; održavanje vozila, sredstava i druge opreme koja se koristi u procesima prihvata i otpreme; organizacije za osposobljavanje,



stručnu osposobljenost zaposlenika aerodroma; organizaciju i provedbu te dokumentiranost svih procesa u prihvatu i otpremi zrakoplova, putnika, prtljage, tereta i pošte; organizaciju i izvršenje operacija punjenja i pražnjenja goriva; stupanj implementacije i primjene sustava upravljanja sigurnošću te *follow up* nadzori.

Planom nadzora predviđeni su dodatni resursi za eventualno certificiranje i nadzor novih operatora aerodroma, helidroma, pružatelja zemaljskih usluga i organizacija za stručno osposobljavanje, te su uključeni dodatni resursi za provođenje neplanskog nadzora u slučaju pojave negativnih trendova kao i u slučaju zaprimanja informacija ili prijava o narušavanju sigurnosti iz domene nadležnosti Odjela.

Uz preglede i odobravanja projektne dokumentacije, a s obzirom na zahtjeve iz djelokruga rada Odjela u području planiranja, izgradnje, održavanja i rekonstrukcije infrastrukturnih objekata u zračnim lukama, Odjel će kroz 2018. godinu nadzirati i promjene koje mogu utjecati na sigurnost sukladno Uredbi Komisije (EU) br. 139/2014.

Od radova na izgradnji, održavanju i rekonstrukciji infrastrukturnih objekata na zračnim lukama ističu se:

1. Izgradnja podvožnjaka ispod staze za vožnju „G“ i premještanje postojećih instalacija te rušenje privremene staze za vožnju i rekonstrukcija pristupnih cesta na Zračnoj luci Zadar;
2. Izgradnja A-SMGCS (*Advanced-Surface Movement Guidance and Control*) sustava na zračnoj luci Franjo Tuđman – Zagreb;
3. Radovi faze II projekta „Razvoj Zračne luke Dubrovnik“ koji uključuju:
  - rekonstrukciju uzletno – sletne staze, rekonstrukciju i izgradnju staza za vožnju te stajanke za zrakoplove,
  - izgradnju objekata vatrogasno-spasilačke službe, objekata generalnog zrakoplovstva,
  - izgradnju upravne zgrade te tehničkog bloka kao i prilagodbu infrastrukture Schengenskim uvjetima,
  - izgradnju postrojenja za opskrbu aviogorivom, cjevovoda za punjenje zrakoplova gorivom, objekata za vodoopskrbu i odvodnju, gospodarenje otpadnim vodama i otpadom,
  - izgradnju objekata za elektronapajanje, sustava javnih pristupnih cesta te izgradnju novog parkirališta za putnike i osoblje,
  - izgradnju zelenih površina te ugradnju fotonaponskog sustava;
4. Rekonstrukcija dijela operativnih površina na Zračnoj luci Split.

Kao dio redovitih poslova Odjel će nastaviti s aktivnostima odobravanja programa osposobljavanja pružatelja zemaljskih usluga i instruktora za pojedine predmete. Također će u suradnji s drugim odjelima Agencije nastaviti s odobravanjem cjenika naknada zračnih luka, poticajnih mjera i njegovih izmjena.

Tijekom 2018. godine Odjel će provoditi aktivnosti vezane uz izdavanje posebnih uvjeta građenja i potvrda glavnih projekata za objekte unutar zona zaštite od prepreka oko aerodroma i visokih objekata na cijelom području Republike Hrvatske kao što su vjetroelektrane, visoki antenski stupovi, dalekovodi i sl., koji svojom visinom mogu ugrožavati sigurnost zračne plovidbe. Nastavlja se suradnja s Agencijom za ozakonjenje nezakonito izgrađenih zgrada (AZONIZ) i Područnim uredima u svrhu izdavanja posebnih uvjeta potrebnih za legalizaciju postojećih objekata koji se nalaze u blizini aerodroma ili su u području zračnih koridora. Rješavanje i izdavanje prethodno navedenih posebnih uvjeta, mišljenja i potvrda ovisit će o količini i intenzitetu pristiglih zahtjeva te suradnji s Hrvatskom kontrolom zračne plovidbe d.o.o.

U 2018. godini Odjel će, također, sudjelovati u davanju posebnih uvjeta u postupku izrade prostornih planova Republike Hrvatske.



## Odjel usluga u zračnoj plovidbi i upravljanja zračnim prometom

Odjel usluga u zračnoj plovidbi i upravljanja zračnim prometom provodi poslove nadzora nad pružateljima usluga u zračnoj plovidbi. U Republici Hrvatskoj je Hrvatska kontrola zračne plovidbe d.o.o.(HKZP) certificirana za pružanje usluga u zračnoj plovidbi, temeljem Provedbene uredbe Komisije (EU) br. 1035/2011 od 17. listopada 2011. o utvrđivanju zajedničkih zahtjeva za pružanje usluga u zračnoj plovidbi (SL L 271, 18.10.2011.) (u daljnjem tekstu: Uredba (EU) br. 1035/2011). Odjel provodi nadzor nad:

- Operativnim uslugama u zračnom prometu (ATS);
- Uslugama komunikacije navigacije i nadzora (CNS);
- Uslugama zrakoplovne meteorologije (MET);
- Uslugama zrakoplovnog informiranja (AIS).

Osim nad uslugama za koje je pružatelj usluga certificiran, Odjel provodi nadzor i nad:

- Upravljanjem zračnim prometom (ASM);
- Upravljanjem protokom zračnog prometa (ATFM);
- Oblikovanjem i utvrđivanjem načina, postupaka i drugih uvjeta za sigurno uzlijetanje i slijetanje zrakoplova na kontrolirani aerodrom (PANS OPS).

Odjel provodi kontinuirani nadzor nad certificiranim organizacijama za osposobljavanje kontrolora zračnog prometa:

- Hrvatska kontrola zračne plovidbe d.o.o.;
- Hrvatsko učilišno središte za kontrolu zračnog prometa (HUSK).

U sklopu planiranja nadzora za 2018. godinu, a temeljem identificiranih rizika Odjel je izradio Godišnji program nadzora za 2018. godinu kojim su obuhvaćene aktivnosti Odjela vezane za nadzor. Godišnjim programom nadzora obuhvatit će se nadzor udovoljavanja zahtjeva certifikacije te nadzor obavljanja funkcija upravljanja protokom zračnog prometa i upravljanja zračnim prostorom pružatelja usluga u zračnoj plovidbi, kao i nadzor certificiranih organizacija za osposobljavanje kontrolora zračnog prometa. U cilju planiranja ljudskih resursa potrebnih za provedbu nadzora u dvogodišnjem ciklusu, a u skladu s Provedbenom uredbom Komisije (EU) br. 1034/2011 od 17. listopada 2011. o nadzoru sigurnosti u upravljanju zračnim prometom i uslugama u zračnoj plovidbi (SL L 271, 18.10.2011.) (u daljnjem tekstu: Uredba (EU) br. 1034/2011) i provjerom udovoljavanja zajedničkim zahtjevima pružatelja usluga u zračnoj plovidbi u skladu s Uredbom (EU) br. 1035/2011.

Godišnjim programom nadzora za 2018. godinu predviđena je provjera sukladnosti sa zajedničkim zahtjevima sukladno Uredbi (EU) br. 1035/2011 te ostalim primjenjivim propisima koji se odnose na usluge za koje je pružatelj usluga certificiran. Planirana su dva sveobuhvatna nadzora koji će se obaviti u središnjici pružatelja usluga po svim područjima nadzora i kraći komplementarni nadzori izdvojenih lokacija/podružnica pružatelja usluga.

Sveobuhvatni nadzori u pravilu trajat će po pet radnih dana i provoditi će se u proljetnom i jesenskom dijelu godine uvažavajući sezonski karakter prometa (ljetno razdoblje), dok će se nadzori izdvojenih lokacija obaviti u travnju, svibnju i lipnju, te rujnu, listopadu, studenom i prosincu. Svaki od nadzora obuhvaća provjeru jedne ili više cjelina (operativne usluge u zračnom prometu (ATS), upravljanje zračnim prostorom (ASM), protokom zračnog prometa (ATFM), utvrđivanje letnih procedura (PANS OPS), usluge zrakoplovnog informiranja (AIS), usluge zrakoplovne meteorologije (MET), usluge komunikacije, navigacije i nadzora (CNS), interoperabilnost u mreži upravljanja europskim zračnim prometom (IOP)) pri čemu se o točnim područjima koje će biti predmetom nadzora odlučiti i temeljem analize rizika koja se obavlja na godišnjoj razini te prije svakog nadzora. U 2018. godini, Odjel započinje novi dvogodišnji ciklus provjere udovoljavanja zajedničkim zahtjevima pružatelja usluga u zračnoj plovidbi (HKZP).



U 2018. godini nastavlja se ciklus dvogodišnjeg nadzora dviju organizacija za osposobljavanje (HUSK i HKZP) i to prema Uredbi Komisije (EU) 2015/340 od 20. veljače 2015. o utvrđivanju tehničkih zahtjeva i administrativnih postupaka koji se odnose na dozvole i certifikate kontrolora zračnog prometa u skladu s Uredbom (EZ) br. 216/2008 Europskog parlamenta i Vijeća, o izmjeni Provedbene uredbe Komisije (EU) br. 923/2012 i o stavljanju izvan snage Uredbe Komisije (EU) br. 805/2011 (SL L 63/1), osim samog nadzora Odjel će se baviti odobravanjem:

- svih programa i planova stručnog osposobljavanja kontrolora zračnog prometa;
- operativnih priručnika organizacija za osposobljavanje.

Kao dio redovitih poslova, Odjel planira provoditi odobravanje programa osposobljavanja zrakoplovno-tehničkog osoblja (članak 93. Zakona).

U sklopu nadzora interoperabilnosti u mreži upravljanja zračnom prometom, a temeljem Uredbe (EZ) br. 552/2004 Europskog parlamenta i Vijeća od 10. ožujka 2004. o interoperabilnosti Europske mreže za upravljanje zračnim prometom (SL L 96, 31.3.2004.), Odjel će kontinuirano provjeravati sukladnosti dostavljenih EZ izvjava o sukladnosti te pripadajućih tehničkih dosjea podnijetih od strane pružatelja usluga u zračnoj plovidbi te će održavati bazu EZ izvjava o sukladnosti.

U sklopu nadzora promjena koje mogu imati utjecaj na sigurnost, sukladno Uredbi (EU) br. 1034/2011, Odjel u 2018. godini planira provoditi nadzor nad uvođenjem promjena od strane pružatelja usluga u zračnoj plovidbi i to:

1. Implementacija SECSI FRA (*South East Common Sky Initiative Free Route Airspace*);
2. uvođenje novih postupaka RNAV 1 u TMA Zagreb, RNAV 1 u TMA Osijek;
3. uvođenje ATM sustava ARES kao pričuvnog sustava, te novog zasebnog sustava Skypad za posebne okolnosti (*contingency*);
4. uvođenje nadzora zemaljskog prometa na Međunarodnoj zračnoj luci Zagreb putem sustava A-SMGCS (*Advanced-Surface Movement Guidance and Control*);
5. uvođenje sustava za slučaj nužde (*Skypad*).

### 3.1.3 Ured zaštite zračnog prometa

Nadzor u području zaštite civilnog zračnog prometa prvenstveno se temelji, pored aktivnosti u područjima zakonodavstva, dokumentacije, organizacije i osposobljavanja, na mjerama kontrole kvalitete zaštite civilnog zračnog prometa te institutima i ovlastima određenim člankom 133. Zakona.

Mjere kontrole kvalitete zaštite civilnog zračnog prometa predstavljaju postupke procjene usklađenosti primijenjenih mjera zaštite zračnog prometa s Nacionalnim programom zaštite civilnog zračnog prometa, Izdanje 3, kojim su propisani zahtjevi i metode primjene preventivnih mjera zaštite civilnog zrakoplovstva od djela nezakonitog ometanja. Mjere kontrole kvalitete određene su Nacionalnim programom kontrole kvalitete zaštite civilnog zračnog prometa, Izdanje 1 (Odluka Vlade Republike Hrvatske od 21. ožujka 2013. godine). Pored Nacionalnog programa kontrole kvalitete zaštite civilnog zračnog prometa metodologija, opseg i intenzitet kontrole kvalitete planira se u skladu s Uredbom (EU) br. 18/2010 od 8. siječnja 2010. o izmjeni Uredbe (EZ) br. 300/2008 Europskog parlamenta i Vijeća u vezi sa specifikacijama za nacionalne programe kontrole kvalitete u području zaštite civilnog zračnog prometa (SL L 7, 12.1.2010.) (u daljnjem tekstu: Uredba (EU) br. 18/2010).

Od mjera kontrole kvalitete propisanih relevantnim zakonodavnim i provedbenim aktima, u cilju osiguranja implementacije, učinkovitosti i održivosti zahtjeva određenih Nacionalnim programom zaštite civilnog zračnog prometa, sljedeće su u isključivoj nadležnosti Agencije i predstavljaju eksplicitna sredstva u funkciji nadzora u području zaštite civilnog zračnog prometa:



1. Audit zaštite
2. Inspekcija zaštite
3. Test zaštite

Pored navedenih mjera kontrole kvalitete, kojima je svrha procjena usklađenosti s propisanim zahtjevima i kontinuiteta primjene svih mjera zaštite, u nadležnosti Agencije je i mjera prosudbe zaštite. Prosudbu zaštite Nadležno tijelo provodi u slučaju kada se utvrdi potreba nove procjene primijenjenih operacija/postupaka u cilju otkrivanja i definiranja mogućih ranjivosti te određivanja odgovarajućih mjera zaštite, poput završetka velikih infrastrukturnih radova na objektima zračnih luka.

Subjekti nad kojima se obavlja kontrola kvalitete određeni su Nacionalnim programom zaštite civilnog zračnog prometa i svrstavaju se u tri kategorije, sukladno vrsti preventivnih mjera zaštite koje primjenjuju, u tablici koja slijedi:

Vrsta subjekta	Broj subjekata
Operatori aerodroma	<b>36 od čega:</b> 9 - Uredba (EZ) 300/2008 27 - Uredba (EZ) 1254/2009
Operatori zrakoplova	<b>10 od čega:</b> 3 - Uredba (EZ) 300/2008 7 - NPZCZP
Ostali subjekti	<b>18 od čega:</b> 4 – teret i pošta Uredba (EZ) 300/2008 1 – pružatelj usluga u zračnoj plovidbi 4 – pružatelj usluga mjera zaštite 9 – osposobljavanje za zaštitu
<b>Ukupno</b>	<b>64</b>

Tablica 7: Pregled certificiranih subjekata pod nadležnošću Ureda zaštite zračnog prometa

Obzirom na nadležnost i djelokrug rada Ureda, izrađen je sljedeći Plan nadzora za 2018. godinu:

Plan nadzora Ureda zaštite zračnog prometa u 2018. godini			
Unutarnja ustrojstvena jedinica	Područje/subjekt nadzora	Broj nadzora	
		Plan	Uvjetni
Ured zaštite zračnog prometa	Mjere kontrole kvalitete zaštite CZP – operatori aerodroma	21	7
	Mjere kontrole kvalitete zaštite CZP – operatori zrakoplova	40	2
	Mjere kontrole kvalitete zaštite CZP – ostali subjekti	4	-
<b>Ukupno</b>		<b>65</b>	<b>9</b>

Tablica 8.: Broj planiranih nadzora u 2018. godini u Uredu zaštite zračnog prometa



Operatori aerodroma podijeljeni su u dvije grupe u ovisnosti o opsegu mjera zaštite koje su obvezni primjenjivati, odnosno aerodrome/zračne luke s punim opsegom preventivnih mjera zaštite i aerodrome na kojima se primjenjuju alternativne mjere zaštite. Grupe su određene Dodatkom II-1-4 Nacionalnog programa zaštite civilnog zračnog prometa. U grupu operatora aerodroma na kojima se primjenjuje puni opseg preventivnih mjera zaštite zračnog prometa (u skladu s Uredbom (EZ) br. 300/2008 od 11. ožujka 2008. o zajedničkim pravilima u području zaštite civilnog zračnog prometa i stavljanju izvan snage Uredbe (EZ) br. 2320/2002, Provedbenom uredbom Komisije (EU) 2015/1998 od 5. studenoga 2015. o utvrđivanju detaljnih mjera za provedbu zajedničkih osnovnih standarda iz područja zaštite zračnog prometa (SL L 299/1, 14.11.2015.), i Nacionalnim programom zaštite civilnog zračnog prometa) te stalan nadzor propisanog ciklusa i intenziteta svrstani su:

1. Zračna luka Franjo Tuđman
2. Zračna luka Dubrovnik
3. Zračna luka Split
4. Zračna luka Pula
5. Zračna luka Zadar
6. Zračna luka Rijeka
7. Zračna luka Osijek
8. Aerodrom Brač

Grupnu aerodroma na kojima se, sukladno Uredbi Komisije (EU) br. 1254/2009 od 18. prosinca 2009. o utvrđivanju mjerila na temelju kojih se državama članicama omogućuje odstupanje od zajedničkih osnovnih standarda zaštite civilnog zračnog prometa i o donošenju alternativnih mjera zaštite (SL L 338, 19.12.2009.), primjenjuju alternativne mjere zaštite sačinjava 27 aerodroma s Odobrenjem za uporabu. Prioritet za planiranje aktivnosti nadzora čine aerodromi na kojima se obavljaju komercijalne operacije. Ciklus i intenzitet nadzora ove grupe aerodroma nije propisan relevantnim zakonodavnim i provedbenim aktima i određuje se u skladu s procjenom ukupnog stanja zaštite i specifičnih okolnosti, a prvenstveno prema procjeni prijetnji/rizika te opsegu, značaju i složenosti operacija. U sklopu nadzora ove grupe aerodroma tijekom obavlja se i nadzor operatora aerodroma Zračno pristanište Mali Lošinj, koji sukladno odobrenom posebnom programu zaštite privremeno, do završetka novog putničkog terminala, primjenjuje alternativne mjere zaštite zračnog prometa. Tijekom 2018. godine nadzor se planira na aerodromima Zvekovac, Daruvar, Lučko, Sinj i Otočac.

Operatori zrakoplova također su, Dodatkom II-1-5 Nacionalnog programa zaštite civilnog zračnog prometa, podijeljeni u dvije grupe, u ovisnosti o vrsti i složenosti mjera zaštite koje primjenjuju. Prvu grupu sačinjavaju zračni prijevoznici obveznici izrade programa zaštite, nad kojima je obavezan stalan nadzor.

Nadzor u ovoj grupi operatora zrakoplova obuhvaća i strane operatore odnosno zračne prijevoznike koji obavljaju operacije letenja u Republici Hrvatskoj, prvenstveno u linijskom zračnom prijevozu. U cilju usklađivanja s kriterijima i preporukama Europske komisije, danih temeljem analize aktivnosti nadzora ove grupe operatora zrakoplova tijekom 2016. godine, broj nadzora stranih operatora značajno se povećava tijekom 2018. godine (2017. – 11; 2018. – 34).

Drugu grupu komercijalnih zračnih prijevoznika nižeg prioriteta u aktivnostima nadzora sačinjava 7 operatora zrakoplova koji mjere zaštite civilnog zračnog prometa, adekvatne karakteristikama zrakoplova (MTOM < 5.700 kg), složenosti operacija (u načelu poslovno zrakoplovstvo, taxi prijevoz) i potencijalnom utjecaju na sustav zaštite, obavljaju temeljem plana odobrenog u sklopu Operativnog priručnika. Ciklus i intenzitet nadzora ove grupe operatora zrakoplova nije propisan relevantnim zakonodavnim i provedbenim aktima i određuje se u skladu s procjenom ukupnog stanja zaštite i prisutnih specifičnih okolnosti, a prvenstveno prema procjeni prijetnji/rizika te značaju, opsegu i složenosti operacija. Tijekom 2018. godine planira se nadzor 1 operatora zrakoplova iz ove grupe.





Kategorija „Ostali subjekti“ obuhvaća subjekte koji su obveznici primjene mjera zaštite u korelaciji s određenim uslugama, a obuhvaća pružatelja usluga u zračnoj plovidbi, organizacije i subjekte zaštite koji obavljaju određene mjere zaštite i osposobljavanje u području zaštite civilnog zrakoplovstva, regulirane agente, poznate pošiljatelje i regulirane dobavljače opskrbe zrakoplova/aerodroma.

3. Izdanjem Nacionalnog programa zaštite civilnog zračnog prometa određeni su bitno izmijenjeni i složeniji zahtjevi u području prijevoza tereta, pošte i opskrbe. Implementacija propisanih zahtjeva započela je stjecanjem statusa reguliranog agenta (4 pravne osobe – operatori aerodroma), dok su u ostalim kategorijama (poznati pošiljatelji, regulirani dobavljači) status do kraja 2017. godine ostvarile samo 2 pravne osobe.

U tijeku su postupci stjecanja statusa poznatog pošiljatelja za 2 pravne osobe. Implementacija sustava nastavlja se tijekom 2018. godine, međutim u ovoj fazi planiranja rada broj reguliranih agenata, poznatih pošiljatelja i reguliranih dobavljača opskrbe zrakoplova/aerodroma nije moguće konkretno odrediti. Ciklus i intenzitet nadzora ove kategorije subjekata nije propisan relevantnim zakonodavnim i provedbenim aktima i određuje se u skladu s procjenom ukupnog stanja zaštite i prisutnih specifičnih okolnosti.

Proces planiranja nadzora općenito mora obuhvatiti spoznaje i činjenice o razini prijetnje civilnom zrakoplovstvu, vrsti, prirodi i opsegu operacija, rezultate prethodnih nadzora, stanje implementacije propisanih zahtjeva kao i druge faktore koji mogu utjecati na učestalost nadzornih aktivnosti. Stanje implementacije propisanih zahtjeva te novosti u sustavu i mjerama zaštite prevladavajući su faktor u procesu planiranja i određivanja učestalosti nadzornih aktivnosti tijekom 2018. godine.

Naime, 14. studenog 2015. godine objavljena je Provedbena uredba Komisije (EU) br. 2015/1998 od 5. studenoga 2015. o utvrđivanju detaljnih mjera za provedbu zajedničkih osnovnih standarda iz područja zaštite zračnog prometa. Navedenom Uredbom stavlja se izvan snage Uredba (EU) br. 185/2010, što nameće potrebu usklađivanja Nacionalnog programa zaštite civilnog zračnog prometa, izradu i odobravanje posebnih programa zaštite operatora i ostalih subjekata te implementaciju novih operativnih zahtjeva.

Ocjenjuje se kako aktivnosti nadzora u planskom razdoblju određuju sljedeći bitni elementi:

1. Novi Nacionalni program zaštite civilnog zračnog prometa (Izdanje 4) u korelaciji je s novom Provedbenom uredbom Komisije (EU) br. 2015/1998 od 5. studenoga 2015. o utvrđivanju detaljnih mjera za provedbu zajedničkih osnovnih standarda iz područja zaštite zračnog prometa. Donošenje nije ostvareno u planiranim rokovima (2016 – 2017.) zbog administrativnih razloga. Europska komisija je zbog navedenog stanja pokrenula početne korake u sklopu Postupka zbog povrede prava. Novi zahtjevi određeni Provedbenom uredbom Komisije (EU) br. 2015/1998 od 5. studenoga 2015. o utvrđivanju detaljnih mjera za provedbu zajedničkih osnovnih standarda iz područja zaštite zračnog prometa implementirani su u sustavu zaštite civilnog zračnog prometa Republike Hrvatske, u koordinaciji Agencije.
2. Inspekcija Europske komisije nad Agencijom kao Nadležnim tijelom u Republici Hrvatskoj planirana tijekom 2017. godine nije obavljena zbog izravne veze s donošenjem usklađenog Nacionalnog programa zaštite civilnog zračnog prometa. Inspekcija Europske komisije očekuje se tijekom 2018. godine.

Stoga se planom nadzora za 2018. godinu većina aktivnosti kontrole kvalitete zaštite zračnog prometa, a ujedno i nadzora i inspekcija zaštite, usmjerava na nadzor svih aerodroma u grupi koja primjenjuje puni opseg mjera zaštite i zračnih prijevoznika u linijskom zračnom prometu, uz značajno povećanje nadzora stranih zračnih prijevoznika. Kao prioritet druge razine određen je nadzor subjekata u grupi aerodroma koji primjenjuju alternativne mjere zaštite civilnog zračnog prometa, odnosno komercijalnih zračnih prijevoznika koji mjere zaštite primjenjuju temeljem plana odobrenog u sklopu Operativnog priručnika. Tijekom 2018. godine prosudba zaštite,



uvažavajući svrhu i ciljeve u korelaciji s glavnom karakteristikom stanja predstojećeg razdoblja, obaviti će se u slučaju eventualne potrebe.

Tijekom 2018. godine planira se obaviti ukupno 65 nadzora/mjera kontrole kvalitete, od kojih je 21 u kategoriji operatora aerodroma, 40 u kategoriji operatora zrakoplova i 4 u kategoriji ostalih subjekata. Pored navedenog broja aktivnosti planom se rezerviraju sredstva i kapaciteti za 9 uvjetnih aktivnosti, u funkciji „follow up“ nadzora, nadzora novih subjekata u sustavu zaštite i obavljanja novih mjera kontrole kvalitete – testa zaštite.

Svi nadzori u kategorijama operatora aerodroma i zrakoplova, koji se temelje na mjeri inspekcije zaštite planirani su kao nenajavljeni, sukladno točki 4.4 Nacionalnog programa kontrole kvalitete zaštite civilnog zračnog prometa i točki 7.3 Priloga II Uredbe (EU) br. 18/2010.

### ***3.2 Posebni poslovi u području zaštite civilnog zračnog prometa***

Aktivnosti Agencije u području zaštite civilnog zračnog prometa u prethodnom razdoblju bile su fokusirane na regulatorna pitanja, suradnju s tijelima koja čine sustav zaštite civilnog zračnog prometa, nadzor primjene preventivnih mjera zaštite, kontrolu kvalitete zaštite civilnog zračnog prometa, uvođenje nove tehničke opreme i izmjene infrastrukture za zaštitu civilnog zračnog prometa. Tijekom 2018. godine, Agencija će nastaviti provoditi značajne regulatorne i operativne aktivnosti u cilju unaprijeđivanja dostignute razine implementacije i učinkovitosti mjera zaštite civilnog zrakoplovstva u Republici Hrvatskoj te daljnjeg usklađivanja s novim međunarodnim standardima i novim regulatornim zahtjevima Europske unije.

#### **REGULATORNI POSLOVI**

##### **1. Nacionalni program zaštite civilnog zračnog prometa**

Zakonom o izmjenama i dopunama Zakona o zračnom prometu («Narodne novine» broj 84/11) utvrđena je obaveza izrade Nacionalnog programa zaštite civilnog zračnog prometa. Temeljem navedene obaveze, kao i obaveze kontinuiranog usklađivanja hrvatskog zakonodavstva s propisima EU, Vlada Republike Hrvatske donijela je dana 21. ožujka 2013. godine Izdanje 3 Nacionalnog programa zaštite civilnog zračnog prometa, čime je obavljeno konačno usklađivanje s tada važećom/novom regulativom EU u području zaštite civilnog zračnog prometa.

U cilju jasnoće propisa i objedinjavanja svih propisa iz područja zaštite civilnog zračnog prometa donijeta je i dana 14. studenog 2015. godine objavljena Provedbena uredba Komisije (EU) 2015/1998 od 5. studenoga 2015. o utvrđivanju detaljnih mjera za provedbu zajedničkih osnovnih standarda iz područja zaštite zračnog prometa. Uredba je stupila na snagu dana 1. veljače 2016. godine. Navedenom Uredbom stavlja se izvan snage Uredba (EU) br. 185/2010, što nameće obvezu usklađivanja/izrade i donošenja novog Nacionalnog programa zaštite civilnog zračnog prometa, a tijekom 2018. godine i izradu i odobravanje posebnih programa zaštite operatora i ostalih subjekata.

##### **2. Nacionalni program kontrole kvalitete zaštite civilnog zračnog prometa**

Zakonom o izmjenama i dopunama Zakona o zračnom prometu („Narodne novine“ broj 84/11) utvrđena je obaveza izrade Nacionalnog programa kontrole kvalitete zaštite civilnog zračnog prometa, kao neovisnog regulatornog akta u odnosu na Nacionalni program zaštite civilnog zračnog prometa. Temeljem navedene obaveze, kao i obaveze konstantnog usklađivanja hrvatskog zakonodavstva s propisima EU, Vlada Republike Hrvatske donijela je dana 21. ožujka 2013. godine Izdanje 1 Nacionalnog programa kontrole kvalitete zaštite civilnog zračnog prometa. U korelaciji s donošenjem novog Nacionalnog programa zaštite civilnog zračnog



prometa dovršit će se i 1. revizija Programa, a tijekom 2018. godine primarni cilj je operacionalizacija novih zahtjeva.

## **OPERATIVNI POSLOVI**

### **1. Certifikacija zaštitnog osoblja**

Certifikacija određenih kategorija zaštitnog osoblja obveza je Nadležnog tijela određena Poglavljem 11 Priloga 1 Uredbe Komisije (EU) br. 185/2010 od 4. ožujka 2010. o utvrđivanju detaljnih mjera za provedbu zajedničkih osnovnih standarda o zaštiti zračnog prometa i Poglavlja 11 Dio 4 Nacionalnog programa zaštite civilnog zračnog prometa.

U potpunosti su realizirane aktivnosti izgradnje sposobnosti i kapaciteta za testiranje/certificiranje RTG operatora i ostalih kategorija zaštitnog osoblja, što uključuje nabavu planiranih modula sredstva/aplikacije za test provjere kompetencije prepoznavanja objekata prijetnje, tj. testiranje/certificiranje RTG operatora (Casra X-Ray CAT – Competency Assessment Test) te izradu potrebnih protokola i testova za teorijske i praktične ispite za sve kategorije zaštitnog osoblja koje su obvezne proći postupak certifikacije od strane nadležnog tijela.

Tijekom 2015. godine obavljena je inicijalna certifikacija zaštitnog osoblja pružatelja usluga – zaštitarskih tvrtki, prvenstveno u dijelu poslova zaštitnog pregleda putnika i ručne prtljage, u korelaciji s procesom prijenosa poslova zaštitnog pregleda putnika i ručne prtljage. Pružatelji usluga iskazali su u drugom polugodištu 2017. godine neplanirane potrebe za certifikacijom novog osoblja, zbog izmjena statusa ugovora s operatorima aerodroma, preuzimanja novih ugovornih obveza te značajnog odljeva zaposlenika. Stoga se tijekom 2018. godine planiraju bitno veći vremenski kapaciteti za poslove recertifikacije zaštitnog osoblja, uvažavajući propisani rok od 3 godine, te neplanirane inicijalne certifikacije.

### **2. Kibernetička sigurnost**

Sigurnosni incidenti u području mrežnih i informacijskih sustava u porastu su, razmjerom i brojem. Izdanjem 3 Nacionalnog programa zaštite civilnog zračnog prometa određene su temeljne mjere zaštite u području kibernetičke sigurnosti kao i odgovornosti subjekata za zaštitu kritičnih informacijskih sustava u području civilnog zrakoplovstva.

Na razini Europske unije, donošenjem Direktive (EU) br. 2016/1148 od 6. srpnja 2016. o mjerama za visoku zajedničku razinu sigurnosti mrežnih i informacijskih sustava širom Unije, pokrenut je globalan i ujednačen pristup za djelotvoran odgovor na prijetnje mrežnim i informacijskim sustavima. Obveze utvrđene Direktivom na nacionalnoj razini primjenjivat će se od svibnja 2018. godine.

Agencija sudjeluje u aktivnostima razvoja kibernetičke sigurnosti u području civilnog zrakoplovstva, koje provode Europska komisija i EASA.

Tijekom 2018. godine planiraju se značajni vremenski resursi u cilju unaprjeđenja sposobnosti Agencije za izvršenje specifičnih odgovornosti koje će nastati primjenom Direktive (EU) br. 2016/1148 od 6. srpnja 2016. o mjerama za visoku zajedničku razinu sigurnosti mrežnih i informacijskih sustava širom EU, te kroz zajedničke aktivnosti Europske komisije i EASA-e. Unaprjeđenje kapaciteta ostvarit će se intenziviranim osposobljavanjem, usklađivanjem i izmjenom postojećih mjera zaštite određenih Izdanjem 3 Nacionalnog programa zaštite civilnog zračnog prometa i uspostavljanjem suradnje s ostalim nacionalnim tijelima nadležnim u području sigurnosti mrežnih i informacijskih sustava.



## POSLOVI KOMUNIKACIJE, SURADNJE I KOORDINACIJE S OSTALIM SUBJEKTIMA ZAŠTITE CIVILNOG ZRAČNOG PROMETA

### 1. Radni sastanci s osobama odgovornim za zaštitu civilnog zračnog prometa

U cilju upoznavanja s razvojem prijetnji, novim preventivnim mjerama, metodama i postupcima, razvojem nacionalnog i međunarodnog odnosno zakonodavstva, razmjene iskustava i ujednačavanja metodologije i kvalitete primijenjenih mjera zaštite, tijekom 2018. godine održat će se 2 sastanka s osobama odgovornim za zaštitu civilnog zračnog prometa u svim relevantnim subjektima i nadležnim državnim tijelima, u organizaciji Ureda zaštite zračnog prometa.

U skladu s nadležnostima određenim točkama 2.3.6.1. i 2.3.6.2 Nacionalnog programa zaštite civilnog zračnog prometa i funkcijom Agencije kao Nadležnog tijela ostvarena je aktivna suradnja tijela nadležnih za procjenu prijetnji civilnom zračnom prometu, Sigurnosno-obavještajne agencije, Ministarstva unutarnjih poslova i Agencije, uz sudjelovanje predstavnika operatora zrakoplova i aerodroma. U koordinaciji Agencije, održavat će se redoviti sastanci ili usmene konzultacije, s ciljem utvrđivanja i upoznavanja s razinom prijetnje te donošenja odgovarajućih i adekvatnih mjera reakcije ili dodatnih mjera zaštite.

### 2. Sudjelovanje u radu tuzemnih i inozemnih radnih tijela

Nacionalno povjerenstvo za zaštitu civilnog zračnog prometa: radnik Ureda, kao predstavnik Agencije, sudjelovat će u radu Nacionalnog povjerenstva za zaštitu civilnog zračnog prometa (min. četiri sjednice), tijela odgovornog za implementaciju preventivnih mjera zaštite civilnog zračnog prometa u Republici Hrvatskoj.

EC Regulatory Committee: radnik Ureda, kao predstavnik Agencije, sudjelovat će u radu Regulatornog odbora Europske komisije za zaštitu civilnog zračnog prometa (Regulatory Committee for Civil Aviation Security).

EC Regulatory Committee – Inspection Working Group: radnik Ureda, kao predstavnik Agencije, sudjelovat će na sastancima radne grupe Regulatornog odbora Europske komisije za zaštitu civilnog zračnog prometa (Regulatory Committee for Civil Aviation Security), formirane za aktivnosti uređenja u području inspekcija zaštite CZP.

ECAC Security Forum: Sudjelovat će se na 2 sjednice ECAC Security Forumu, tijela ECAC-a nadležnog za razvoj i stručne odluke u dijelu izrade preporuka i predlaganja inicijativa u području zaštite civilnog zračnog prometa.

ECAC Guidance Material Task Force: predstavnik Ureda sudjelovat će, kao stalan član, na 3 radna sastanka ECAC GMTF – specijalizirane radne grupe za izradu priručnika i procedura iz područja zaštite civilnog zračnog prometa.

ECAC Workshop: predstavnici Ureda sudjelovat će na 4 radionice ECAC-a u cilju usvajanja najbolje prakse i uputa za operativnu implementaciju preventivnih mjera zaštite civilnog zračnog prometa.

EASA Network of national focal points: Predstavnik Ureda sudjeluje u radu mreže nacionalnih kontakata za razmjenu podataka o kibernetičkoj sigurnosti.

EASA European Conflict Zone Alerting System: predstavnik Ureda sudjeluje u radu mreže nacionalnih kontakata (NAA RCZ) za razmjenu i distribuciju EASA SIB-ova.

### ***3.3 Provedba Nacionalnog programa sigurnosti u zračnom prometu***

U skladu s odredbama Zakona, Agencija prati provedbu Nacionalnog programa sigurnosti u zračnom prometu (u daljnjem tekstu: Program sigurnosti) u područjima iz svoje nadležnosti, te obavlja stručne poslove za Povjerenstvo za upravljanje sigurnošću u zračnom prometu (u daljnjem tekstu: Povjerenstvo), sukladno Odluci o osnivanju Povjerenstva za upravljanje sigurnošću u zračnom prometu («Narodne novine» broj 76/14 i 119/15).



U svezi provedbe Programa sigurnosti, poslovi i nadležnosti Povjerenstva su vezani uz strateško upravljanje sigurnošću zračnog prometa na teritoriju i u zračnom prostoru Republike Hrvatske prema nacionalnim i međunarodnim zahtjevima i standardima, praćenje i koordiniranje provedbe Programa sigurnosti, predlaganje prihvatljive razine sigurnosti kroz prijedloge izmjena i dopuna Programa sigurnosti, te davanje preporuka i smjernica nadležnim tijelima u vezi provedbe Programa sigurnosti. Obveze Agencije prema Programu sigurnosti tijekom 2018. godine vezane su uz nastavak rada na:

- provedbi aktivnosti u nadležnosti Agencije;
- definiranju mjera potrebnih za ublažavanje rizika na temelju provedene procjene;
- kontinuiranom nadzoru nad provedbom i praćenje učinkovitosti dogovorenih mjera za ublažavanje rizika;
- sudjelovanju na međunarodnim radionicama vezanim uz temu prevencije pojedinih rizika i distribucija informacija prema industriji;
- praćenju studija, strategija, programa i planova razvijenih od strane EASA-e i ostalih stručnih tijela, te pripremi prijedloga za reviziju i unaprjeđenje programa i plana sigurnosti
- unaprjeđenju strukture propisa i procesa izrade nacрта nacionalnih propisa itd.

Agencija će aktivno promicati kulturu sigurnosti i promovirati važnost primjene načela kulture pravičnosti (Just culture). U skladu s Europskom Deklaracijom o kulturi pravičnosti i u skladu s obvezama koje proizlaze iz Program sigurnosti, Agencija će razvijati smjernice i najbolju praksu za implementiranje kulture sigurnosti i pravičnosti u nadgledanim organizacijama.

Promocija sigurnosti je bitan element sustava upravljanja sigurnošću jer se kroz promociju pozitivnih primjera iz prakse i razmjenu sigurnosnih informacija kod svih sudionika podiže i sveukupna razina svijesti i sigurnosti, te se stvara pozitivna kultura sigurnosti. Agencija će u svrhu unaprjeđenja zrakoplovne sigurnosti i tijekom 2018. godine nastaviti s aktivnostima vezanim za poticanje učinkovite suradnje i komunikacije sa svim zainteresiranim stranama po pitanjima sigurnosti civilnog zrakoplovstva, podizanju kvalitete izvješćivanja, boljeg razumijevanja propisa i veće razine implementacije istih, s posebnim naglaskom na generalnu avijaciju koja je najizloženija sigurnosnim rizicima.

Agencija će i tijekom 2018. godine obavljati stručne poslove vezane za sustav izvješćivanja o događajima povezanim sa sigurnošću u zračnom prometu, statistički pratiti trendove sigurnosti, pripremati periodička izvješća o sigurnosti, te koordinirati i pratiti provedbu zadataka koje Povjerenstvo dodijeli Agenciji.

Tijekom 2018. godine, a u skladu sa Sporazumom o suradnji Agencije i Agencije za istraživanje nesreća u zračnom, pomorskom i željezničkom prometu (u daljnjem tekstu: Agencije za istraživanje), koji je revidiran tijekom 2017. godine, te uspostavljenim zajedničkim standardnim operativnim procedurama, Agencija će pristupiti Nacionalnoj bazi podataka o događajima povezanim sa sigurnošću, nesrećama, ozbiljnim nezgodama i nezgodama zrakoplova. Nacionalna baza podataka je dio ECCAIRS sustava (softvera koji koriste države članice i Europska središnja baza podataka za pohranu izvješća o događajima).

Agencija će administrirati podatke u bazi putem instalirane aplikacije ECCAIRS Browser te će preuzeti obveze vezane za unos i administraciju podataka, uključujući reviziju podataka, unos preliminarne analize i završne analize (kada je primjenjivo) o događajima povezanih sa sigurnošću koji nisu nesreće i ozbiljne nezgode. Cilj je uspostaviti funkcionalnu ECCAIRS bazu podataka na nacionalnoj razini i potpuno usklađivanje s Uredbom (EU) br. 376/2014 o izvješćivanju, analizi i naknadnom postupanju u vezi s događajima u civilnom zrakoplovstvu (u daljnjem tekstu: Uredba (EU) br. 376/2014 ). Uredba (EU) br. 376/2014 godine zahtijeva standardizaciju radi olakšavanja razmjene informacija te kompatibilnost sa softverom ECCAIRS i klasifikacijom ICAO ADREP-a, te će se slijedom toga tijekom 2018. godine raditi na daljnjem usklađivanju s Uredbom (EU) br. 376/2014 u svim domenama.



### ***3.4 Upravljanje sigurnosnim rizicima***

U skladu s internim Sustavom upravljanja sigurnošću, u Agenciji se od početka 2010. godine sustavno prikupljaju i obrađuju sva izvješća o događajima vezanima za sigurnost zračnog prometa te se evidentiraju u internoj bazi podataka koja služi kao osnova za izradu godišnjeg i periodičkih izvješća za Odbor za sigurnost Agencije (Safety Board) i za rad Povjerenstva. Svaki se događaj analizira u cilju identifikacije opasnosti, procjene rizika i definiranja mjera za ublažavanje rizika, ukoliko je primjenjivo, a prikupljeni podaci se prate radi definiranja pokazatelja sigurnosti (safety indicator) i ciljeva sigurnosti (safety target), kao važnih elemenata Nacionalnog programa sigurnosti u zračnom prometu.

Na redovitim sastancima Odbora za sigurnost Agencije analizirat će se periodička izvješća o stanju sigurnosti u zračnom prometu. Izvješća predstavljaju statistički obrađeni podaci prikupljeni putem reaktivnog i proaktivnog procesa upravljanja sigurnošću, tj. podaci o događajima povezanim sa sigurnošću prijavljeni putem sustava obaveznog i dobrovoljnog izvješćivanja. Svi prijavljeni događaji razvrstavaju se po pokazateljima definiranim u Nacionalnom programu sigurnosti zračnog prometa. Za svaki pokazatelj određene su granične vrijednosti a trendovi kretanja istih se prate i analiziraju. Značajnija odstupanja se detaljnije analiziraju i u slučaju prepoznavanja opasnosti omogućavaju definiranje aktivnosti usmjerenih na smanjivanje rizika i po potrebi predlaganje izmjene Nacionalnog programa sigurnosti u zračnom prometu.

Prva razina pokazatelja performanse sigurnosti (Safety Performance Indicators - SPI) su podaci o broju nesreća i ozbiljnih nezgoda u određenom vremenskom razdoblju. Druga razina SPI su podaci o broju događaja kategoriziranih kao nezgode u određenom vremenskom razdoblju. Izvor podataka za prve dvije razine je ECCAIRS (softver koji koriste države članice i Europska središnja baza podataka za pohranu izvješća o događajima). Nezgode se razvrstavaju prema kategorijama događaja u skladu s ICAO ADREP taksonomijom. Za potrebe praćenja relevantnih pokazatelja performanse sigurnosti na ovoj razini se prate sljedeće kategorije rizika: CFIT (Kontrolirani let u teren), LOCF (Gubitak kontrole nad zrakoplovom u letu), MAC (Opasno približavanje/gubitak separacije/ sudar zrakoplova u zraku), RI (Neodobreni upad na uzletno-sletnu stazu), RE (Izlijetanje sa uzletno-sletne staze), BS (Sudar s pticom), ADRM (Događaj vezan uz dizajn aerodroma, usluge ili funkcionalnosti) i RAMP (događaj povezan s pružanjem zemaljskih usluga). Treća razina SPI su pokazatelji vezani uz praćenje definiranih specifičnih događaja prema određenim kategorijama, kako je definirano u Nacionalnom programu sigurnosti zračnog prometa. To su događaji koji mogu predstavljati rizik za sigurnost civilnog zrakoplovstva, a koji prema procjeni rizika nisu kategorizirani kao nezgode.

Od dodatnih aktivnosti tijekom 2018. godine, Agencija će aktivno raditi na nastavku aktivnosti vezanih uz promociju i jačanja kulture izvješćivanja, posebice među pripadnicima generalne avijacije.

S obzirom na sve veću uporabu bespilotnih zrakoplova u svakodnevnom životu Agencija je predložila Povjerenstvu uvrštavanje indikatora UAS u nacionalne pokazatelje sigurnosti.

Predstavnici Agencije će aktivno sudjelovati u radu Mreže analitičara EASA-e (Network of analysts – NoA) te kontinuirano razmjenjivati informacije o sigurnosti s EASA-om i ostalim državama članicama kroz NoA grupu kako bi se omogućila adekvatna analiza podataka o sigurnosti na europskoj razini.

Agencija ima ključnu ulogu u implementaciji Provedbene Uredbe Komisije (EU) br. 390/2013 od 3. svibnja 2013. o utvrđivanju plana performansi za usluge u zračnoj plovidbi i mrežne funkcije. Agencija je krajem 2017. godine s Hrvatskom kontrolom zračne plovidbe d.o.o. sklopila Sporazum kojim se definira zajedničko korištenje RAT alata koji služi za određivanje razine ozbiljnosti događaja. Hrvatska kontrola zračne plovidbe d.o.o. će Agenciji pružiti pristup RAT alatu preko CCL TOKAI softvera koji se nalazi na EUROCONTROL-ovom serveru s dodijeljenim ovlastima istražitelja u RAT alatu što podrazumijeva ovlasti unošenja, mijenjanja i dodavanja podataka za airborne



Croatian Civil Aviation Agency

HRVATSKA AGENCIJA ZA CIVILNO ZRAKOPLOVSTVO  
GODIŠNJI PROGRAM RADA ZA 2018. GODINU

stranu u RAT alatu, te u konačnici mogućnost izračuna ukupne komponente ozbiljnosti rizika (Overall Score). Prema Planu mjerenja učinkovitosti za drugo referentno razdoblje (FAB CE PP RP2 2015.-2019.) cilj je u 2018. godini osigurati procjenu razine ozbiljnosti - Overall Score prema RAT metodologiji za 80% događaja vezanih uz narušavanje minimalne separacije, neodobrene ulaze na uzletno-sletnu stazu i ATM specifične događaje.



## **4. DRUGI ZNAČAJNI POSLOVI IZ DJELATNOSTI AGENCIJE**

### **4.1 Rad na izradi nacrtu prijedloga podzakonskih propisa**

Tijekom 2018. godine Agencija će kontinuirano analizirati potrebu za izradom nacrtu prijedloga podzakonskih propisa u skladu s potrebama zrakoplovne industrije, rezultatima provedenih nadzora kao i regulatornim promjenama u Republici Hrvatskoj i EU. Pod izradom nacrtu prijedloga podzakonskih propisa podrazumijeva se izrada nacrtu prijedloga novih pravilnika iz nadležnosti Agencije, kao i izmjene i dopune postojećih.

Uzimajući u obzir činjenicu da je većina zahtjeva iz područja civilnog zrakoplovstva inkorporirana u EU propise, Agencija sukladno internoj proceduri prati nacрте EU propisa, postupak njihovog donošenja pred tijelima EU i njihovu objavu u Službenom listu EU, te provodi analizu potrebe donošenja provedbenih propisa. Osim toga, Agencija sukladno internim procedurama prati i druge regulatorne promjene, kao i sigurnosne standarde i potrebe zrakoplovne industrije temeljem čega procjenjuje potrebu izmjena i/ili dopuna postojećih ili donošenja novih propisa.

I u 2018. godini Agencija će voditi računa o potrebama zrakoplovne industrije pri izradi nacrtu prijedloga podzakonskih propisa, ali i u okviru svoga rada unutar radne grupe za izradu Nacrtu prijedloga Zakona o izmjenama i dopunama Zakona o zračnom prometu. U tom cilju, poticat će se sudjelovanje zrakoplovnih subjekata pri izradi nacrtu prijedloga podzakonskih propisa kroz raznovrsne oblike savjetovanja, specijaliziranih sastanaka, radionica i drugih oblika komunikacije koji imaju za cilj pridonijeti kvaliteti budućih propisa. Nacrtu prijedloga pravilnika objavljuivat će se na internetskim stranicama Agencije radi provedbe javne rasprave i savjetovanja te prikupljanja komentara i prijedloga.

#### **4.1.1 Pravilnici i ostale regulatorne aktivnosti**

Tijekom 2017. godine započeo je rad na izmjenama i dopunama Zakona o zračnom prometu, a odlukom resornog ministra donesenom 28. veljače 2017. godine tri predstavnika Agencije imenovana su članovima radne grupe za izradu Nacrtu prijedloga Zakona o izmjenama i dopunama Zakona o zračnom prometu. Sukladno navedenom, unutar Agencije identificirana su pitanja koja je potrebno navedenim izmjenama i dopunama Zakona adresirati. Tako su pojedine radne grupe unutar same Agencije dosad sačinile prijedlog izmjena dosadašnjih odredbi Zakona koji se odnose na državne zrakoplove, sustav upravljanja sigurnošću, status i pravni položaj Agencije, naknade zračnih luka, zaštitu okoliša, uskratu pružanja usluge u zračnoj plovidbi, postupanje i ovlasti inspektora, međunarodni sporazumi, registar civilnih zrakoplova, registrirane površine, kao i pojedine ovlasti za donošenje propisa te prekršajne odredbe. Obzirom da će rad na izmjenama i dopunama Zakona biti nastavljen i u 2018. godini, a pojedine promjene mogu znatno utjecati na daljnje regulatorne aktivnosti same Agencije, plan donošenja nacrtu prijedloga podzakonskih propisa za 2018. godinu je reduciran kako bi se tek po usvajanju konačne verzije Zakona napravila adekvatna analiza novih odredbi i sukladno tome identificirala potreba za izradom nacrtu prijedloga podzakonskih propisa. Do tada, za narednu godinu planirana je izrada nacrtu prijedloga tri pravilnika budući da isti nisu u korelaciji s planiranim izmjenama i dopunama Zakona, a već je od ranije identificirana potreba za izmjenama postojećih propisa. Agencija će tako raditi na nacrtima prijedloga sljedećih pravilnika koji se potom upućuju resornom ministru na donošenje (nazivi pravilnika ne moraju nužno biti identični):

1. Pravilnik o spasilačko-vatrogasnoj zaštiti na aerodromu;
2. Pravilnik o helidromima;
3. Pravilnik o projektiranju, prihvaćanju, gradnji i održavanju zrakoplova na koje se ne primjenjuje Uredba (EZ) br. 216/2008.





Zbog sve opsežnijih i razrađenijih propisa na EU razini, proces implementacije većine novih EU propisa je složen i obuhvaća niz aktivnosti kao što su izrada novih procedura i pripadajućih lista provjere, osposobljavanje zrakoplovnih inspektora, pripremu logističkih elemenata (izrada baza podataka, izrada obrazaca), ali i pravovremeno informiranje i edukaciju svih zainteresiranih subjekata u civilnom zrakoplovstvu.

U skladu sa zakonskim ovlastima, Agencija će tijekom 2018. godine izdavati naredbe o zrakoplovnoj sigurnosti (*Air Safety Order – ASO*) u pitanjima iz područja civilnog zrakoplovstva u kojima je izdavanje istih potrebno kako bi se omogućila provedba zakona i pravilnika, odnosno zrakoplovne sigurnosne informacije (*Air Safety Information Letter – ASIL*) kako bi se zainteresiranim subjektima dale detaljnije informacije o zahtjevima iz važećih pravilnika ili europskih pravila u nekom području ili kako bi ih se informiralo o stvarima od interesa za sigurnost civilnog zračnog prometa.

Agencija će pratiti ICAO državna pisma (ICAO State Letters) i upućivati ih nadležnim unutarnjim ustrojstvenim jedinicama radi pravodobnog informiranja o izmjenama ICAO standarda i sukladno tome potrebnim intervencijama u važeće propise.

Agencija će davati i mišljenja na nacрте prijedloga propisa iz nadležnosti drugih državnih tijela i pravnih osoba s javnim ovlastima, na zahtjev istih.

#### 4.1.2 Praćenje EU propisa i nacрта EU propisa

Praćenje EU propisa omogućuje pravovremeno planiranje njihove implementacije. EU propisi se dinamično razvijaju u gotovo svim područjima civilnog zrakoplovstva i mora se osigurati mehanizam praćenja još u fazi prije njihove objave u Službenom listu EU. U 2014. godini uspostavljena je procedura praćenja i analize nacрта EU propisa koja uređuje način praćenja i obavezne aspekte analize nacрта EU propisa iz područja nadležnosti Agencije.

Praćenje i analiza nacрта EU propisa u skladu s ovom procedurom je obveza svih unutarnjih ustrojstvenih jedinica Agencije te će se u 2018. godini nastaviti pravovremeno i kontinuirano praćenje zakonodavnih postupaka u EU kako bi se na vrijeme provela stručna analiza i utvrdila potreba donošenja provedbenog podzakonskog propisa, što podrazumijeva i eventualnu potrebu izmjena odredbi postojećih provedbenih propisa.

Podaci prikupljeni kroz ovaj postupak koristit će se za pravovremenu reakciju na razini države, u sklopu raznovrsnih radnih tijela koja sudjeluju u zakonodavnim postupcima Europske unije. U tom smislu Agencija će pružati stručnu pomoć resornom Ministarstvu pri izradi prijedloga stajališta Republike Hrvatske za potrebe sudjelovanja u radnoj skupini Vijeća Europske unije.

#### 4.2 Ekonomska regulacija u zračnom prometu

Agencija će u 2018. godini nastaviti obavljati poslove ekonomske regulacije u području civilnog zračnog prometa. Poslovi ekonomske regulacije obuhvaćaju sljedeće:

- Utvrđivanje jediničnih cijena rutnih i terminalnih naknada;
- Odobravanje cjenika naknada zračnih luka i visine naknade za zaštitni pregled;
- Nadzor ekonomske sposobnosti subjekata u civilnom zrakoplovstvu Republike Hrvatske.



#### 4.2.1 Utvrđivanje jediničnih cijena rutnih i terminalnih naknada

U skladu s odredbama Pravilnika o utvrđivanju rutnih i terminalnih naknada («Narodne novine» broj 91/13), Agencija utvrđuje jedinične cijene rutnih i terminalnih naknada za naplatne zone u Republici Hrvatskoj, u skladu s EUROCONTROL-ovim Sustavom rutnih naknada i odgovarajućim EU propisima. Tijekom 2018. godine, Agencija će u propisanom postupku utvrditi prijedlog jedinstvene konačne baze troškova i konačnu jediničnu cijenu rutnih naknada Republike Hrvatske za 2019. godinu, te iste uputiti u daljnji postupak donošenja pred Proširenim odborom za rutne naknade (*Enlarged Committee for Route Charges*) EUROCONTROL-a. Isto tako, Agencija će utvrditi konačne baze troškova i konačne jedinične cijene terminalnih naknada Republike Hrvatske za 2019. godinu. Jedinične cijene rutnih i terminalnih naknada objavljuju se na način uobičajen u zračnom prometu putem Zbornika zrakoplovnih informacija Republike Hrvatske (AIP) i EUROCONTROL-ovih okružnica (*Information Circulars*).

Agencija je stalni član Proširenog odbora za rutne naknade (*Enlarged Committee for Route Charges*) koji je dio nadzorne strukture EUROCONTROL-a, a sastoji se od predstavnika zemalja članica. Također, u okviru ovog odbora djeluje i stalna radna grupa (Study group) čiji zadaci se sastoje u razmatranju različitih financijskih pitanja u organizaciji procesa prikupljanja i obrade podataka koje zemlje članice dostavljaju EUROCONTROL-u i Europskoj komisiji. Agencija ima stalnog predstavnika u okviru ove radne grupe.

#### 4.2.2 Odobranje cjenika naknada zračnih luka i visine naknade za zaštitni pregled

Agencija temeljem članka 42. Zakona odobrava cjenike naknada zračnih luka, kao i njihove izmjene. Sustav nadzora nad naknadama zračnih luka uspostavljen je od strane ICAO-a te je postao obvezujući za sve države članice Europske unije Direktivom 2009/12/EZ Europskoga parlamenta i Vijeća od 11. ožujka 2009. o naknadama zračnih luka (SL L 70, 14. 3. 2009) (u daljnjem tekstu: Direktiva 2009/12/EZ). Navedena Direktiva transponirana je u hrvatski pravni sustav Pravilnikom o naknadama zračnih luka («Narodne novine» 65/15). Pojam naknada zračnih luka odnosi se na davanje koje se naplaćuje u korist upravnog tijela zračne luke i koje plaćaju korisnici zračnih luka za korištenje objekata, sredstava, uređaja i usluga koje isključivo pruža tijelo zračne luke i koje se odnose na slijetanje, uzlijetanje, sustave rasvjete, boravak parkiranog zrakoplova, te skrb putnika i prtljage. Takve naknade, odnosno cjenici (ili njihov dio), podložni su odobrenju Agencije kao i pripadajuće poticajne mjere. Cilj ovakvog regulatornog okvira jest osigurati transparentnost poslovanja i naplatu stvarnih troškova te spriječiti diskriminaciju pojedinih korisnika zračnih luka kroz redovan sustav konzultacija s korisnicima zračne luke i nadzor Agencije putem odobravanja cjenika. Iz istog razloga, a sukladno člancima 42. i 120. Zakona, naknada koja se naplaćuje radi provođenja zaštitnog pregleda putnika i njihove ručne prtljage te predane putničke prtljage se također odobrava.

#### 4.2.3 Nadzor ekonomske sposobnosti subjekata u civilnom zrakoplovstvu Republike Hrvatske

##### Operatori aerodroma

Na osnovu Pravilnika o izdavanju svjedodžbe aerodroma i odobrenja za uporabu aerodroma («Narodne novine» 14/16), utvrđuje se potreba procjenjivanja financijskog položaja operatora aerodroma u okviru izdavanja i redovitog nadzora imatelja svjedodžbe aerodroma. Navedenim Pravilnikom propisano je da operator aerodroma dokazuje svoju ekonomsku sposobnost dostavljanjem potrebne financijske dokumentacije tj. dokaze o ekonomskoj sposobnosti. Isto tako imatelji svjedodžbe aerodroma kontinuirano su dužni dostavljati dokaze o ekonomskoj sposobnosti operatora za prethodnu kalendarsku godinu. Pregled financijskih izvješća uključuje i



pregled planova poslovanja za buduće razdoblje u kojem se glavni naglasak stavlja na kontinuitet poslovanja i financijsku sposobnost u području sigurnosti operacija na aerodromima.

#### Zračni prijevoznici

U skladu sa zahtjevima Uredbe (EZ) br 1008/2008 Europskog parlamenta i Vijeća o zajedničkim pravilima za obavljanje zračnog prijevoza u Zajednici (preinaka) (SL L 293, 31.10.2008.), Agencija je ovlaštena utvrđivati financijski položaj zračnih prijevoznika. Agencija je gore navedeni EU propis razradila internim dokumentom „Postupak za izdavanje, kontinuirano praćenje valjanosti, privremeno oduzimanje i oduzimanje operativne licencije“ u okviru kojeg se utvrđuju obveze zračnog prijevoznika i procedura procjenjivanja financijskog položaja ovisno o tipu operativne licencije. Postupak razrađuje prikupljanje specifične dokumentacije koja obuhvaća financijska izvješća, izvještaje o bonitetu, planove poslovanja i drugu propisanu dokumentaciju zračnog prijevoznika koja služi provjeri ispunjenja uvjeta financijske sposobnosti u trenutku izdavanja i tijekom kontinuiranog praćenja valjanosti operativne licencije. Isto tako predviđene radnje obuhvaćanju i možebitne promjene tijekom rada operatora (tehničke i financijske) kao i slučajeve privremenog ili trajnog oduzimanja operativne licencije. Prema navedenoj proceduri, za svakog od operatora zrakoplova procjenjuje se financijski položaj radi utvrđivanja financijske sposobnosti udovoljavanja tekućim i eventualnim budućim zahtjevima iz područja sigurnosti operacija. Operatori zrakoplova se kontaktiraju osobno i primjenjuje se individualni pristup, jer se i obim njihovih operacija znatno razlikuje.

#### Pružatelji zemaljskih usluga

Pružanje zemaljskih usluga uređeno je Direktivom Vijeća 96/67/EZ od 15. listopada 1996. o pristupu tržištu zemaljskih usluga u Zajednici (SL L 272, 25.10.1996) (u daljnjem tekstu: Direktiva 96/67/EZ) koja je implementirana Pravilnikom o pružanju zemaljskih usluga («Narodne novine», broj 61/15) i Naredbom o zrakoplovnoj sigurnosti ASO-2010-005 Rev.2 - Postupak i kriteriji za izdavanje Odobrenja za pružanje zemaljskih usluga. Smisao navedenog pravnog okvira jest uvođenje slobode samostalnog obavljanja zemaljskih usluga na svim zračnim lukama otvorenim za komercijalni zračni prijevoz te otvaranje tržišta ostalim pružateljima zemaljskih usluga na zračnim lukama čiji godišnji promet nije manji od 2 milijuna putnika ili 50.000 tona tereta. Pružatelj zemaljskih usluga (koji može biti i zračni prijevoznik), ako je registriran za pružanje zemaljskih usluga, može započeti s obavljanjem tih usluga nakon što dobije odobrenje od Agencije. U postupku izdavanja odobrenja Agencija će, između ostalog, provjeriti i financijsku sposobnost pružatelja zemaljskih usluga na način da izvrši uvid u dokumentaciju poput godišnjih i kvartalnih financijskih izvješća, izvješća ovlaštenog revizora, plana poslovanja za sljedeće tri godine, dokaze o bonitetu, izvješća i plana investicija za tekuću i tri naredne godine i drugu dokumentaciju koju Agencija ocijeni potrebnom.

### **4.3 Odobravanje letova**

Ured za odobravanje letova obavljat će poslove na izdavanju odobrenja za obavljanje komercijalnog zračnog prijevoza (linijskog i povremenog), prelete i slijetanja inozemnim zrakoplova koji prevoze opasnu robu, odobrenja za letačke operacije za koje je propisima predviđeno izdavanje odobrenja, izuzeća za slijetanje inozemnih zrakoplova na hrvatske zračne luke koji ne udovoljavaju propisima o ograničavanju buke civilnih podzvučnih mlaznih aviona, davanje suglasnosti na pojedinačne i godišnje zahtjeve za odobravanjem preleta i slijetanja inozemnih državnih zrakoplova u suradnji s Ministarstvom vanjskih i europskih poslova, vođenje evidencije izdanih odobrenja i dr.



## **Odobrenja za obavljanje komercijalnog zračnog prijevoza**

Komercijalni zračni prijevoz odobrava se zračnim prijevoznicima iz trećih zemalja (prijevoznicima iz država koje nisu članice Europske unije, Norveške, Liechtensteina, Islanda i Švicarske). Provjeru sigurnosti prijevoznika iz trećih zemalja obavlja Europska agencija za sigurnost zračnog prometa (EASA) i izdaje sigurnosna (tehnička) odobrenja (dalje u tekstu: EASA TCO Odobrenje) u skladu s Uredbom Komisije (EU) br. 452/2014 od 29. travnja 2014. o utvrđivanju tehničkih zahtjeva i upravnih postupaka u vezi s letačkim operacijama operatora iz trećih zemalja u skladu s Uredbom (EZ) br. 216/2008 Europskog Parlamenta i Vijeća (SL L 133, 6.5.2014.) (dalje u tekstu: Uredba 452/2014).

Zračnim prijevoznicima iz trećih zemalja koji imaju EASA TCO odobrenje Ured će izdavati odobrenja za prometna prava za obavljanje linijskog zračnog prijevoza u ljetnom i zimskom redu letenja te za obavljanje povremenog (neredovitog) zračnog prijevoza u skladu s Pravilnikom o odobravanju letova inozemnih zrakoplova u hrvatskom zračnom prostoru («Narodne novine», broj 50/17 - dalje u tekstu: Pravilnik). U 2018. godini očekuje se povećanje broja izdanih odobrenja za letove inozemnih operatorima iz trećih zemalja u povremenom prometu obzirom da se, slijedom izmijenjenog Pravilnika, odobravaju i komercijalni letovi kapaciteta do osam putničkih sjedala.

Prometna prava u linijskom zračnom prijevozu operatorima trećih zemalja odobravaju se na temelju međunarodnih sporazuma o zračnom prometu koje je sklopila Republika Hrvatska ili Europska unija s trećim zemljama. S tim u vezi, Ured surađuje s Ministarstvom/Upravom za zračni promet, elektroničke komunikacije i poštu vezano uz pravilnu primjenu već postojećih i praćenje sklapanja odnosno stupanja na snagu novih sporazuma.

Let ili serije letova u povremenom prometu odobravaju se za potrebe prijevoza putnika u organizaciji turističkih agencija, letovi za posebne događaje sportskog, kulturnog, profesionalnog i drugog karaktera, ad hoc charter letove, taksi letove i dr. u skladu sa sklopljenim ugovorima o prijevozu. Takvi se letovi odobravaju u skladu sa spomenutim sporazumima (ukoliko su njima regulirani) te sukladno odredbama Zakona i Pravilnika. Prethodno mišljenje Ministarstva pribavlja se za odobravanje prometnih prava četvrte, pete i sedme zračne slobode u povremenom prometu uz uvjet uzajamnosti (reciprociteta) te uz prethodno pribavljene izjave o suglasnosti hrvatskih zračnih prijevoznika.

Uz provjeru sigurnosnog statusa operatora iz treće zemlje kroz EASA-ino mrežno sučelje, Ured dodatno provjerava i udovoljavanje operatora europskim propisima iz područja zaštite zračnog prometa, propisima o buci i propisima o obveznom osiguranju od odgovornosti za štetu prouzročenu putnicima, prtljazi, teretu i trećim osobama.

Ured odobrava prelete i slijetanja operatorima trećih zemalja kada prevoze opasnu robu u kojem slučaju operatori trećih zemalja također moraju imati EASA TCO odobrenje odnosno biti ovlašteni od svojih zrakoplovnih vlasti za siguran prijevoz takve robe u zračnom prometu u skladu sa standardima i preporučenom praksom ICAO-a.

Kada je opasna roba zabranjena za prijevoz zrakom u normalnim okolnostima, operator mora u posebnom postupku ishoditi izuzeće za prijevoz takve robe u skladu s primjenjivim propisima, a prije izdavanja odobrenja za prelet i/ili slijetanje koje izdaje Ured.

## **Odobrenja za letačke operacije i aktivnosti za koje je potrebno odobrenje**

Ured izdaje odobrenja za letačke operacije i aktivnosti za koje je europskim ili nacionalnim propisima predviđeno da se smiju obavljati samo uz odobrenje Agencije.

Ured će provoditi postupak odobravanja izvanaerodromskog slijetanja i uzlijetanja aviona, helikoptera, balona, sportsko-rekreativnih zrakoplova, izvanaerodromskih skokova padobranom, obavljanja radova iz zraka inozemnih operatora zrakoplova (u svrhu snimanja, iskakanja padobranaca, radova u poljoprivredi i sl.), letenje ispod



minimalnih sigurnih visina, izbacivanje i raspršivanje predmeta i drugih tvari iz zrakoplova, letenja ispod mostova i sličnih građevina, dalekovoda i antena, letenja neupravljivih letećih objekata s vlastitim pogonom i korištenje vezanih balona.

U skladu s relevantnim propisima i procedurama, Ured provjerava relevantne dokumente koje se odnose na operatora, zrakoplove i pilote te pribavlja stručno mišljenje od nadležnih unutarnjih ustrojstvenih jedinica Agencije. U ovisnosti o vrsti operacija, odobrenja mogu sadržavati posebne uvjete i ograničenja za njihovo obavljanje, a obzirom na sigurnost operacija.

Najveći broj letačkih operacija i aktivnosti počinju od ožujka i traju tijekom cijele ljetne sezone u kojem je, zbog turističke sezone, velik interes za odobravanjem letačkih operacija izvanaerodromskog slijetanja i uzlijetanja helikoptera, dok je najveći interes za navedene letačke operacije aviona, očekuje za slijetanje i uzlijetanje na aerodrom Unije. Intenziviraju se i padobranske aktivnosti aeroklubova te je stoga povećan broj odobrenja za izvanaerodromske skokove padobranom.

Radovi iz zraka odobravat će se inozemnim operatorima zrakoplova iz trećih zemalja, a europskim operatorima samo ukoliko iste obavljaju sa zrakoplovima na koje se ne primjenjuje Uredba (EZ) br. 216/2008 Europskog Parlamenta i Vijeća od 20. veljače 2008.

Letačke operacije letenja ispod minimalnih sigurnih visina te za izbacivanje i raspršivanje predmeta i drugih tvari iz zrakoplova odobravat će se za potrebe obavljanja poslova i zadaća (snimanje, zaprašivanje komaraca, oralne vakcinacije lisica, radovi u poljoprivredi i sl.).

Odobravat će se i preleti i slijetanja inozemnih zrakoplova koji nemaju standardnu svjedodžbu o plovidbenosti već imaju specijalnu svjedodžbu o plovidbenosti, dopuštenje za letenje ili sličan dokument izdan od zrakoplovnih vlasti države u kojoj je zrakoplov registriran.

Ured sudjeluje i u postupku izdavanja pojedinačnih i godišnjih diplomatskih odobrenja za prelete i slijetanja inozemnih državnih zrakoplova u hrvatskom zračnom prostoru u skladu s odredbama Zakona. Diplomatsko odobrenje za letenje izdaje ministarstvo nadležno za vanjske poslove.

Ured za interne potrebe vodi evidenciju izdanih odobrenja i za komercijalni zračni prijevoz i za ostale letačke operacije za koje se izdaju odobrenja te sudjeluje u postupcima osiguravanja primjene propisa u suradnji s nadležnim ustrojstvenim jedinicama Agencije. Evidencija izdanih odobrenja izdanih inozemnim zračnim prijevoznicima trećih zemalja dostupna je inspektorima za potrebe inspekcijskih pregleda na stajanci (SAFA), a odobrenja ostalih letačkih operacija nadležnim inspektorima u svrhu provođenja inspekcijskih nadzora.

#### ***4.4 Vođenje Hrvatskog registra civilnih zrakoplova***

U skladu s člankom 5. stavak 7. točka 7. Zakona Agencija je nadležna za vođenje Hrvatskog registra civilnih zrakoplova (dalje u tekstu: Registar). Vođenje Registra obuhvaća: upis zrakoplova, dodjeljivanje registarskih oznaka, upis podataka i upis promjene podataka, ispis zrakoplova iz Registra, izdavanje rješenja i potvrda o registraciji i brisanju zrakoplova iz Registra te kontinuirano praćenje i ažuriranje podataka (vlasništvo, založno pravo, operator, podaci o zrakoplovu). Registar je javna knjiga za koju se smatra da potpuno i istinito odražava činjenično i pravno stanje zrakoplova. Izvadci iz Registra imaju dokaznu snagu javnih isprava.

U 2018. godini Agencija će nastaviti s vođenjem elektronskog oblika Registra uspostavljenog temeljem Pravilnika o sadržaju i načinu vođenja Hrvatskog registra civilnih zrakoplova («Narodne novine» broj 137/12). Takav način vođenja Registra omogućava lakši i brži upis podataka, uvid u upisane podatke i stavljanje istih na raspolaganje zainteresiranim subjektima.



Agencija će u 2018. godini postojeću Access bazu podataka u potpunosti zamijeniti EMPIC-EAP softverom, podmodul Aircraft Registration (AR) i Aircraft Ownership (AO). Navedenim softverom unaprijedit će se sustav elektronskog vođenja Registra i usklađivanje podataka između Registra i Odjela plovidbenosti, što je od posebne važnosti za neodvojiv dio procesa registracije zrakoplova i procesa nadzora kontinuirane plovidbenosti zrakoplova. Sukladno članku 38. Pravilnika, Agencija će završiti postupak brisanja po službenoj dužnosti svih zrakoplova kojima svjedodžba o plovidbenosti zrakoplova ne vrijedi duže od 5 godina, radi uspostavljanja ažurnog Registra u kojem se vode isključivo aktivni zrakoplovi, odnosno oni koji posjeduju valjanu svjedodžbu. Tijekom 2017. godine Agencija je izvršila upis brisanja većine zrakoplova za koje vlasnici nisu ishodili svjedodžbu o plovidbenosti te u 2018. godini planira završetak postupka brisanja nekoliko preostalih zrakoplova čiji su postupci opravdano još u tijeku zbog rješavanja vlasničkopravnih odnosa, odnosno za koje se ispostavilo da zadnje upisani vlasnik u Registru ne odgovara izvanregistarskom stanju.

Nadalje, Agencija će, u skladu s potpisanim Sporazumom o suradnji i Protokolom za razmjenu podataka između Agencije i Porezne uprave, nastaviti s dostavom svake promjene podataka i informacija o zrakoplovima Poreznoj upravi. Cilj navedene razmjene podataka je pravovremena dojava novog upisa zrakoplova kao i promjena u evidencijama Agencije, sa svrhom stvaranja imovinske kartice za potrebe Porezne uprave.

#### 4.5 Rješavanje o pritužbama za zaštitu prava putnika

Agencija je, prema članku 5. stavku 7. točki 15. Zakona, nadležna za nadzor, inspekciju, mirenje te poduzimanje drugih aktivnosti u svezi sa zaštitom prava putnika, osoba s invaliditetom i osoba smanjene pokretljivosti te pripremanje podloge za izradu propisanih izvješća nadležnim tijelima Europske unije. U tom smislu internetska stranica Agencije sadrži detaljne informacije da bi zainteresirane osobe, koje smatraju da su im povrijeđena prava zajamčena Uredbom (EZ) br. 261/2004 Europskog parlamenta i Vijeća od 11. veljače 2004. o utvrđivanju općih pravila odštete i pomoći putnicima u slučaju uskraćenog ukrcanja i otkazivanja ili dužeg kašnjenja leta u polasku (SL L 46, 17.2.2004.) (u daljnjem tekstu: Uredba (EZ) 261/2004) i Uredbom (EZ) br. 1107/2006 Europskog parlamenta i Vijeća od 5. srpnja 2006. o pravima osoba s invaliditetom i osoba smanjene pokretljivosti u zračnom prijevozu (SL L 204, 26.7.2006.), mogle poduzeti korake da ostvare prava koja im kao putnicima u zračnom prijevozu pripadaju. Ovako dostupne informacije rezultirale su velikim povećanjem broja zahtjeva za zaštitom prava i naknadom, budući je javnost bolje informirana o svojim mogućnostima, a uz to broj putnika u zračnom prijevozu u Republici Hrvatskoj kontinuirano raste.

U tablici koja slijedi daje se pregled broja prigovora vezanih uz zaštitu prava putnika po godinama.

Prigovor	Otkazan let	Duže kašnjenje	Uskraćen ukrcaj	Osoba sa smanjenom pokretljivošću	Ukupno
2012.	-	1	1	-	2
2013.	7	27	2	-	36
2014.	8	39	1	1	49
2015.	38	110	12	-	160
2016.	49	104	5	1	159

Tablica 9: Pregled broja prigovora vezanih uz zaštitu prava putnika

Odjel zrakoplovnog prava i međunarodnih poslova očekuje nastavak trenda rasta broja prigovora i u 2018.godini, zbog čega je potrebno osigurati dodatne ljudske resurse. Agencija će sve zahtjeve rješavati po ubrzanom



postupku, sa što manje proceduralnih zahtjeva prema putnicima podnositeljima zahtjeva, te će u tom smislu i dalje nastaviti posredovati između putnika i zračnog prijevoznika kako bi putnik što prije saznao ima li pravo koje potražuje, odnosno kako bi dobio kompenzaciju od zračnog prijevoznika ako se utvrdi da mu ona pripada.

U cilju što boljeg poznavanja propisa, u organizaciji Agencije će se i u 2018. godini održati dvije radionice. Cilj radionica će biti upoznavanje svih sudionika koji na različite načine primjenjuju propise o zaštiti prava putnika, na postojeći međunarodni i domaći regulatorni okvir, primjere iz prakse, utvrditi međusobna prava i obveze, razjasniti sva otvorena pitanja te pružiti jasan i detaljan uvid u status najavljene revizije gore navedene Uredbe (EZ) br. 261/2004 kojom bi, između ostalog, nadležnost Agencije bila proširena i na prigovore putnika glede povrede prava koja za njih proizlaze iz Uredbe Vijeća (EZ) br. 2027/97 od 9. listopada 1997. o odgovornosti zračnih prijevoznika u slučaju nesreća (SL L 285, 17.10.1997.) koja se odnosi na naknadu štete u slučaju smrti ili ozljede putnika, kao i gubitka, oštećenja ili uništenja putnikove prtljage.

#### **4.6 Stručni poslovi za potrebe Nacionalnog povjerenstva za upravljanje zračnim prostorom**

Temeljem odredbi Zakona te Pravilnika o upravljanju zračnim prostorom («Narodne novine» broj 138/09), Povjerenstvo za upravljanje zračnim prostorom obavlja sljedeće stalne funkcije:

- Priprema prijedloge bitne za strateško upravljanje zračnim prostorom;
- Predlaže nacionalnu politiku upravljanja zračnim prostorom i strateške planove za upravljanje zračnim prostorom, uzimajući u obzir zahtjeve nacionalnih i međunarodnih korisnika zračnog prostora, te zahtjeve pružatelja usluga u zračnoj plovidbi.

Stručne poslove za potrebe Povjerenstva obavlja Agencija, temeljem Odluke Vlade Republike Hrvatske o osnivanju Nacionalnog povjerenstva za upravljanje zračnim prostorom («Narodne novine» broj 116/09, 93/10, 126/10, 91/11, 76/12, 28/13 i 76/14).

Obzirom da je upravljanje zračnim prostorom (ustroj i struktura, klasifikacija, fleksibilna uporaba zračnog prostora te druge funkcije s ciljem maksimalnog korištenja raspoloživog zračnog prostora) u nadležnosti ministra nadležnog za civilni zračni promet uz suglasnost ministra nadležnog za poslove obrane, Povjerenstvo je u ulozi savjetodavnog tijela koje priprema sve relevantne prijedloge za što učinkovitije upravljanje zračnim prostorom.

Tijekom 2018. godine stručni poslovi za potrebe Povjerenstva će se naročito sastojati prema sljedećem:

- a. Davanje stručnog mišljenja na sigurnosne procjene te sigurnosne studije u svezi prijedloga uspostave i modifikacije zračnog prostora (reorganizacija zračnog prostora R. Hrvatske, kreiranje zone za potrebe zrakoplovno sportskih aktivnosti), prijedlog Plana promjene rutne mreže za 2019. godinu, promjena lateralnih granica CTR-ova i uspostava zona jedriličarskih i padobranskih aktivnosti ukoliko Povjerenstvo zaprimi takve zahtjeve;
- b. Davanje stručnog mišljenja u svezi implementacije zahtjeva za reorganizacijom i korištenjem zračnog prostora, kao i održavanje tematskog sastanka Povjerenstva s korisnicima zračnog prostora Republike Hrvatske;
- c. Sudjelovanje u raspravama i davanje mišljenja u svezi raznih izvještaja i zahtjeva u svezi prijedloga promjena zona zračnog prostora;
- d. U sklopu redovitih sjednica Povjerenstva, Agencija podnosi izvješća o pregledu stanja FAB CE inicijative u okviru svojih nadležnosti (sudjelovanje u FAB CE NSA CC radnom tijelu te pripadajućim radnim skupinama);
- e. Izrada nacрта prijedloga izmjena i dopuna Pravilnika o upravljanju zračnim prostorom te ostalih dokumenata iz nadležnosti Povjerenstva;
- f. Sudjelovanje u izradi nacрта Izvješća o fleksibilnoj upotrebi zračnog prostora za Europsku komisiju;





- g. Predaja izvješća Povjerenstvu o provedenim nadzorima sigurnosti u Hrvatskoj kontroli zračne plovidbe d.o.o. sukladno zahtjevima Uredbe (EU) br. 1034/2011 i Uredbe Komisije (EZ) br. 2150/2005 od 23. prosinca 2005. o utvrđivanju zajedničkih pravila za fleksibilno korištenje zračnog prostora (SL L 342, 24.12.2005.), što predstavlja ispunjenje zahtjeva članka 32. Pravilnika o upravljanju zračnim prostorom.

Tijekom 2018. godine, težište stručnih poslova će se staviti na praćenja rada jedinice za upravljanje zračnim prostorom (AMC), zaprimanje zahtjeva i rješavanje fleksibilnih struktura zračnog prostora, po potrebi raditi na Reviziji Plana primjene sustava upravljanja zračnim prostorom, sudjelovati u bilateralnim razgovorima sa predstavnicima Republike Italije i NATO-a na uspostavi prekograničnog zračnog prostora (Military training - Speedy Zone), te prema potrebi razmatrati zahtjeve za reorganizacijom područja letnih informacija Zagreb (FIR Zagreb) i redefiniranje CTR-ova.

Posebna pozornost bit će usmjerena na učinkovito upravljanje zračnim prostorom kao i na provedbu potrebnih mjera Plana primjene sustava upravljanja zračnim prostorom kako bi se osiguralo da se sustav fleksibilne uporabe zračnog prostora na što bolji način primjeni u zračnom prostoru Republike Hrvatske.

Predstavnici Agencije će tijekom 2018. godine sudjelovati u radu Povjerenstva na definiranju stajališta Republike Hrvatske u svezi Funkcionalnog bloka zračnog prostora Središnje Europe (FAB CE), kao i izradu nacrtu Godišnjeg izvješća Europskoj komisiji o fleksibilnoj uporabi zračnog prostora tzv. „*FUA Report*“ za 2018. godinu.

## ***5. PROVEDBA AKTIVNOSTI VEZANIH UZ JEDINSTVENO EUROPSKO NEBO***

### ***5.1 Lokalni plan implementacije Jedinog europskog neba***

Obzirom na obaveze koje proističu iz članstva u Europskoj organizaciji za sigurnost zračne plovidbe - EUROCONTROL (Zakon o potvrđivanju Protokola s usuglašenom Međunarodnom konvencijom o suradnji na sigurnosti zračne plovidbe EUROCONTROL – («Narodne novine», Međunarodni ugovori broj 8/05), Republika Hrvatska, je između ostalog, dužna sudjelovati na donošenju i provođenju Europskog plana Jedinog europskog neba (European Single Sky Implementation Plan - u daljnjem tekstu ESSIP), koji također podrazumijeva izradu Lokalnog plana implementacije Jedinog europskog neba za Republiku Hrvatsku (Local Single Sky Implementation Plan - u daljnjem tekstu LSSIP).

ESSIP predstavlja skup stratezijskih ciljeva (sigurnosni, tehnički/tehnološki, regulatorni i dr.) koje je potrebno dostignuti u cilju implementacije zahtjeva projekta Jedinog europskog neba, a LSSIP predstavlja način na koji će Republika Hrvatska dostignuti stratezijske ciljeve koji su definirani u ESSIP-u.

Uloga Agencije u izradi LSSIP dokumenta je prvenstveno predlaganje regulatornih rješenja, tj. nacrtu prijedloga podzakonskih propisa u civilnom zrakoplovstvu. Do kraja siječnja 2018. godine pripremit će se tekstualni dio LSSIP-a i urediti LSSIP baza podataka (regulatorni okviri pojedinih ciljeva LSSIP).

U cilju što kvalitetnije implementacije pojedinih ciljeva LSSIP-a, bit će potrebno tijekom 2018. godine organizirati više stručnih sastanaka kako bi se harmonizirali zahtjevi svih zainteresiranih subjekata (Agencija, Hrvatska kontrola zračne plovidbe d.o.o., Ministarstvo obrane, zračne luke te po potrebi operatori zrakoplova).

### ***5.2 Funkcionalni blok zračnog prostora Središnje Europe***

Temeljem Odluke o proglašenju Zakona o potvrđivanju sporazuma o uspostavi Funkcionalnog bloka zračnog prostora Srednje Europe («Narodne novine», Međunarodni ugovori broj 5/12), predstavnici Republike Hrvatske



sudjeluju u radnim tijelima osnovanim od strane Vijeća Funkcionalnog bloka zračnog prostora Srednje europske (FAB CE Council).

Sukladno tome, Agencija je, kao Nacionalno nadzorno tijelo (*National Supervisory Authority – NSA*), putem resornog Ministarstva imenovala svoje predstavnike u tijela FAB CE te pripadajuće radne grupe. Putem svojih predstavnika, Agencija sudjeluje u radu delegacije Republike Hrvatske u Vijeću Funkcionalnog bloka zračnog prostora Srednje Europe (FAB CE Council), kao i u radu Koordinacijskog odbora nacionalnih nadzornih tijela (NSA CC).

### **Vijeće Funkcionalnog bloka zračnog prostora Središnje Europe (FAB CE Council)**

Vijeće Funkcionalnog bloka zračnog prostora Središnje Europe (*FAB CE Council*) osnovano je kao zajedničko tijelo za donošenje odluka u svrhu implementacije, rada i budućeg razvoja FAB CE. Sastavljeno je od predstavnika zemalja potpisnica Sporazuma u svrhu poduzimanja potrebnih radnji kako bi se osiguralo ostvarenje ciljeva u skladu s propisima Jedinstvenog europskog neba (*Single European Sky – SES*). Predstavnik Agencije aktivno sudjeluje u radu delegacije Republike Hrvatske u Vijeću FAB CE.

U 2018. godini težište aktivnosti Agencije bit će usmjerene na izradu izvješća o provedbi Plana mjerenja učinkovitosti za drugo referentno razdoblje (FAB CE PP RP2 2015.-2019.) za 2017. godinu i dostava izvješća Europskoj komisiji, koje će biti sastavni dio jedinstvenog izvješća na FAB CE razini; sudjelovanje u analizi i vrednovanju ostvarenih rezultata FAB CE; pripremi svih aktivnosti u ostvarenju postavljenih ciljeva Jedinstvenog europskog neba, te nastavak na poslovima iz 2017. godine.

Nadalje, predstavnik Agencije u Vijeću FAB CE sudjelovat će u formuliranju i potvrđivanju principa, ciljeva i politike na strateškoj razini; analizi rada tijela uspostavljenih od strane Vijeća FAB CE; analizi dostizanja postavljenih ciljeva Jedinstvenog europskog neba; razvoju zajedničkih projekata i racionalizaciji uporabe zračnog prostora, te donošenju odluka o potvrđivanju planova i mjera koje se odnose na budući rad i razvoj FAB CE.

### **Koordinacijski odbor nacionalnih nadzornih tijela (NSA CC)**

Obzirom na nadležnosti, od posebnog interesa za rad Agencije je sudjelovanje u radu Koordinacijskog odbora nacionalnih nadzornih tijela (NSA CC). Odbor je sastavljen od predstavnika nacionalnih nadzornih tijela zemalja članica FAB CE koje provode nadzor u zračnom prostoru zemalja članica. U 2018. godini, predstavnici Agencije će sudjelovati u ujednačavanju nacionalnih planova, nadzoru sigurnosti na razini FAB CE, razmjeni informacija vezanih za sigurnost, ujednačavanju i razmjeni pravila i procedura koje primjenjuju nacionalna nadzorna tijela u procesu certifikacije i kontinuiranog nadzora pružatelja usluga u zračnoj plovidbi.

Temeljem programa rada za 2018. godinu predviđeno je i suradnja na sljedećim područjima: procjene ljudskih resursa, suradnja na praćenju provedbe plana mjerenja učinkovitosti za RP2, pripreme za izradu plana mjerenja učinkovitosti za RP3, izrada postupka za FAB CE promjene. Također u sklopu suradnje unutar FAB-a CE planirane su i dvije radionice, i to na temu Cyber Security-a u organizaciji češkog NSA-a te na temu nadzora u MET području u organizaciji Agencije.

### **5.3 Izvještavanje o izvršenju Plana mjerenja učinkovitosti za RP2**

U skladu s člankom 18. Provedbene uredbe Komisije (EU) 390/2013 od 3. svibnja 2013. o utvrđivanju plana performansi za usluge u zračnoj plovidbi i mrežne funkcije nacionalna nadzorna tijela i Europska komisija prate provedbu Plana mjerenja učinkovitosti za RP2.



Plan mjerenja učinkovitosti i procedure praćenja (monitoriranja) odobrene su od strane Europske komisije za drugo referentno razdoblje (FAB CE PP RP2 2015-2019), a nacionalna nadzorna tijela izvještavaju Europsku komisiju putem dogovorenog obrasca izvješća koji se objedinjava na FAB razini. Nakon prikupljanja svih podataka PRB izrađuje završni godišnji izvještaj (Annual Monitoring Report) za pojedinu godinu koji se prezentira SSC-a i javno objavljuje na stranicama Europske komisije.

Europska komisija na osnovu zaprimljenih izvješća izdaje odluke o dosljednosti/nedosljednosti u provedbi ciljeva iskazanih u Planu mjerenja učinkovitosti na nacionalnoj i FAB razini. U slučaju kada Komisija ustanovi značajan i ustrajan pad zacrtanih ciljeva iskazanih u Planu može tražiti od država i nacionalnih nadzornih tijela primjenu korektivnih mjera.

Agencija je u protekle dvije godine (praćenje i izvršenje Plana mjerenja učinkovitosti za 2015. godinu i 2016. godinu) provodila redovni postupak praćenja i izvještavanja prema Europskoj komisiji, tako da će i tijekom 2018. godine obaviti i treće izvještavanje o procesu praćenja provedbe Plana mjerenja učinkovitosti za 2017. godinu.

Sam proces praćenja na nacionalnoj razini je uspostavljen izradom internih procedura unutar Hrvatske kontrole zračne plovidbe d.o.o. i Agencije. Agencija izradu završnih godišnjih izvješća koordinira na nacionalnoj razini te sudjeluje u izradi završnog godišnjeg FAB CE izvješća za područje kapaciteta u izračunu visine poticaja kao i u izvještavanju o investicijama na FAB CE razini.

#### ***5.4 Pripreme za izradu Plana mjerenja učinkovitosti za treće referentno razdoblje (RP3)***

Člankom 5. stavkom 11. Zakona propisano je da Agencija djeluje kao Nacionalno nadzorno tijelo i obavlja poslove koji se odnose na izradu, praćenje i nadzor provedbe Plana mjerenja učinkovitosti u skladu s propisima kojima se regulira Jedinствeno europsko nebo.

Tijekom 2018. godine Agencija će aktivno sudjelovati u pripremama za izradu Plana mjerenja učinkovitosti za treće referentno razdoblje (RP3) koje obuhvaća razdoblje od 2020. do 2024. godine, a u skladu s Provedbenom uredbom Komisije (EU) br. 390/2013 od 3. svibnja 2013. o utvrđivanju plana performansi za usluge u zračnoj plovidbi i mrežne funkcije i Provedbenom uredbom Komisije (EU) br. 391/2013 od 3. svibnja 2013. o utvrđivanju zajedničkog sustava obračuna naknada za usluge u zračnoj plovidbi.

Plan mjerenja učinkovitosti, odnosno Plan performansi za usluge u zračnoj plovidbi i mrežne funkcije, ima za cilj doprinijeti održivom razvoju sustava zračnog prijevoza poboljšanjem cjelokupne učinkovitosti usluga u zračnoj plovidbi na ključnim područjima performansi u vezi sa sigurnošću, okolišem, kapacitetom i troškovnom učinkovitošću, a u skladu s okvirom performansi europskoga glavnog plana upravljanja zračnim prometom (ATM), uvažavajući pritom prevladavajuće ciljeve sigurnosti.

Tijekom 2018. godine odvijat će se pripremne aktivnosti za predstojeće RP3 razdoblje u pogledu:

- Izmjene Provedbene uredbe Komisije (EU) br. 390/2013 i Provedbene uredbe Komisije (EU) br. 391/2013;
- Postavljanja ciljeva na razini cjelokupne Europske unije za ključne pokazatelje performansi.

Navedene aktivnosti odvijat će se kroz sljedeća radna tijela/grupe i prema postupcima i rokovima iz regulative:

- Europska komisija će razmatrati različite opcije revizije postojeće regulative (EU 390/2013 i EU 391/2013) u smjeru poboljšanja efikasnosti kroz izradu studija i proces konzultacija putem radne grupe NCP PERF WG (NSA Coordination Platform Performance Working Group) u čijem radu sudjeluje i Agencija, a sve u svrhu jačanja uloge NSA-a u procesu pripreme za buduće RP3 razdoblje;
- PRB (Performance Review Body) će na osnovu svih prikupljenih mišljenja i izrađenih studija uključujući i stručnost PRB članova donijeti neovisno mišljenje i prijedlog budućih promjena EU regulative;



- Europska komisija će prijedlog promjena iznijeti prema SSC-u. SSC (Single Sky Committee) kao regulatorno tijelo će na osnovu prikupljenih prijedloga početkom godine donijeti izmjene/dopune regulative mjerenja učinkovitosti;
- FAB CE PERF WG (FAB CE radna grupa za performance) će pristupiti usuglašavanju stavova oko operative pripreme planova učinkovitosti za RP3 razdoblje;
- Postavljanje ciljeva na razini cjelokupne Europske unije za ključne pokazatelje performansi započinje od treće godine drugog referentnog razdoblja (RP2), a provodi se na temelju odluke Europske komisije. U skladu s rokovima Europske komisije i SSC-a, te zaključcima FAB CE PER WG, Agencija će objediniti preliminarne planove baza troškova i druge ciljeve za RP3 razdoblje pružatelja usluga u zračnoj plovidbi, Agencije i središnjeg tijela državne uprave nadležnog za zaštitu i spašavanje radi prosljeđivanja istih prema PRB-u;
- PRB će prikupljene planove i ciljeve na razini Europske unije objediniti i predložiti EU ciljeve (Union-wide performance targets).
- Ciljeve performansi na razini cjelokupne Europske unije donosi Europska komisija u skladu s postupkom iz regulative, a uzimajući u obzir odgovarajuće podatke primljene od upravitelja mreže, nacionalnih nadzornih tijela i EASA-e najkasnije 15 mjeseci prije početka referentnog razdoblja te se donose najkasnije 12 mjeseci prije početka referentnog razdoblja.



## **6. SURADNJA S DOMAĆIM I INOZEMNIM NADLEŽNIM TIJELIMA**

Pri obavljanju poslova iz svoje nadležnosti Agencija ostvaruje suradnju s domaćim i inozemnim nadležnim tijelima, temeljem odredbi zakona ili sklopljenih sporazuma o suradnji.

### **6.1 Suradnja s domaćim nadležnim tijelima**

I tijekom 2018. godine, Agencija će nastaviti surađivati s tijelima državne uprave, prije svega s resornim Ministarstvom i Agencijom za istraživanje nesreća u zračnom, pomorskom i željezničkom prometu, a koja su uz Agenciju, nadležna tijela za civilno zrakoplovstvo u Republici Hrvatskoj, sukladno odredbama Zakona. Suradnja s resornim Ministarstvom odvijat će se kao i prethodnih godina u skladu s nadležnostima za civilno zrakoplovstvo propisanih Zakonom. S Agencijom za istraživanje nesreća u zračnom, pomorskom i željezničkom prometu nastavit će se suradnja na unaprjeđenju zajedničkih operativnih procedura za zajedničko postupanje o događajima povezanim sa sigurnošću, te protokola i procedura vezane uz pristup, korištenje, unos i razmjenu podataka u ECCAIRS bazu podataka. Temeljem Sporazuma o suradnji između Ministarstva obrane i Agencije nastavit će se suradnja s Ministarstvom obrane u području nadzora nad vojnim objektima i vojnom opremom u dijelu u kojem se koriste za civilni zračni promet i to kroz djelovanje Zajedničkog civilno - vojnog odbora za zračni promet. Suradnja će se ostvarivati i po ostalim pitanjima u svezi sigurnosti i zaštite zračnog prometa od zajedničkog interesa. Isto tako, Agencija će surađivati s Državnom upravom za zaštitu i spašavanje po pitanju dostave podataka o događajima povezanim sa sigurnošću, nesrećama, ozbiljnim nezgodama i nezgodama zrakoplova, kao i o drugim pitanjima od zajedničkog interesa. Agencija će u 2018. godini nastaviti suradnju s Državnom geodetskom upravom vezano uz projekt „Electronic Terrain and Obstacle Data“ (ETOD) koji je obveza Republike Hrvatske sukladno Lokalnom planu implementacije Jedinственog europskog neba – LSSIP. Suradnja i koordinacija obavlja se u području zaštite civilnog zračnog prometa sa Sigurnosno-obavještajnom agencijom i Ministarstvom unutarnjih poslova, u dijelu praćenja stanja zaštite, procjene prijetnji i definiranja dodatnih mjera zaštite civilnog zračnog prometa. S Ministarstvom unutarnjih poslova suradnja i koordinacija obavlja se i u dijelu kontrole kvalitete zaštite civilnog zračnog prometa. Agencija ostvaruje suradnju i s drugim tijelima državne uprave za potrebe obavljanja poslova tih državnih tijela ili za potrebe Agencije, u skladu s propisanim nadležnostima. Temeljem Sporazuma o suradnji i Protokola za razmjenu podataka između Agencije i Porezne uprave, Agencija će nastaviti s dostavom svake promjene podataka i informacija o zrakoplovima Poreznoj upravi iz Hrvatskog registra civilnih zrakoplova.

Predstavnici Agencije sudjeluju u radu sljedećih povjerenstava i radnih skupina:

- Povjerenstvo za upravljanje sigurnošću u zračnom prometu;
- Nacionalno povjerenstvo za upravljanje zračnim prostorom;
- Nacionalno povjerenstvo za olakšice;
- Nacionalno povjerenstvo za zaštitu civilnog zračnog prometa;
- Nacionalno povjerenstvo za prijevoz opasnih stvari;
- Povjerenstvo za međusektorsku koordinaciju za nacionalni sustav za praćenje emisije stakleničkih plinova;
- Povjerenstvo za sprečavanje sudara zrakoplova i ptica;
- Radna skupina za izradu procjene rizika od katastrofa u Republici Hrvatskoj.



## 6.2 Suradnja s inozemnim nadležnim tijelima

Predstavnici Agencije će aktivno sudjelovati na redovitim sastancima i aktivnostima, prije svega, europskih te drugih međunarodnih organizacija i institucija, u radu njihovih stručnih tijela i radnih grupa te će ostvarivati suradnju s inozemnim nadležnim tijelima u području sigurnosti i zaštite civilnog zračnog prometa, sukladno odredbama Zakona. Suradnja s Europskom agencijom za sigurnost zračnog prometa – EASA, nadležnim tijelima Europske komisije, Europskom organizacijom za sigurnost zračne plovidbe – EUROCONTROL te Europskom konferencijom civilnog zrakoplovstva od posebnog je interesa za obavljanje poslova iz nadležnosti Agencije. Temeljem članstva Republike Hrvatske u Europskoj uniji, Agencija je obavezna aktivno sudjelovati u radu mnogobrojnih tijela i radnih grupa iz područja civilnog zrakoplovstva/civilnog zračnog prometa, u ulozi predstavnika Republike Hrvatske kao punopravne članice Europske unije. Obzirom na značaj navedenog sudjelovanja, Agencija je izradila Plan sudjelovanja u radu međunarodnih organizacija i institucija u 2018. godini koji se nalazi u Prilogu 4. ovog Programa rada. Iz Plana je vidljivo kako su značajni resursi Agencije planirani za ispunjenje ove obveze iz nadležnosti Agencije.

Sudjelovanje u radu tijela i radnih grupa Funkcionalnog bloka zračnog prostora Središnje Europe (FAB CE), naročito u radu Vijeća Funkcionalnog bloka zračnog prostora Srednje Europe (FAB CE Council) i Koordinacijskog odbora nacionalnih nadzornih tijela (NSA CC) je važan dio aktivnosti Agencije u području zračne plovidbe.

Pored sudjelovanja u radu tijela i radnih grupa EUROCONTROL-a, Agencija ostvaruje bilateralnu suradnju s EUROCONTROL-om vezano uz unaprijeđivanje sposobnosti za obavljanje funkcije Nacionalnog nadzornog tijela (*National Supervisory Authority - NSA*), naročito pri obavljanju nadzora nad pružateljem usluga u zračnoj plovidbi (na nacionalnoj i FAB razini).

Poseban vid suradnje Agencija ostvaruje s nadležnim tijelima za civilno zrakoplovstvo drugih država (Austrija, Slovenija, Bosna i Hercegovina, Crna Gora, Kosovo i Makedonija) vezano uz obavljanje poslova nadzora, certifikacije i licenciranja, školovanja i osposobljavanja te provedbu zajedničkih projekata. Suradnja se ostvaruje razmjenom i/ili stavljanjem na raspolaganje stručnjaka iz različitih područja civilnog zrakoplovstva drugoj strani temeljem sklopljenih sporazuma o suradnji.





## **7. UNAPRJEĐIVANJE RADA I SPOSOBNOSTI ZA OBAVLJANJE POSLOVA IZ DJELATNOSTI AGENCIJE**

### **7.1 Sustav upravljanja kvalitetom**

Odredbe europskih propisa koje se odnose na nadležna zrakoplovna tijela (Authority Requirements) utvrđuju zahtjeve za administraciju i sustav upravljanja koje države članice moraju ispunjavati za provedbu i izvršenje Uredbe (EZ) br. 216/2008 i njezinih provedbenih pravila. Sustav upravljanja kvalitetom (*Quality Management System – QMS*) je temelj na kojem se gradi poslovanje Agencije i koji osigurava provedbu spomenutih zahtjeva posebno u pogledu definiranja politike i postupaka rada Agencije, načina i metoda za postizanje sukladnosti s Uredbom (EZ) br. 216/2008 i njezinim provedbenim pravilima, praćenja sukladnosti sustava upravljanja s relevantnim zahtjevima, osiguravanja postupaka unutarnjeg nadzora i procesa upravljanja sigurnosnim rizicima itd.

Neprekidnim održavanjem i unaprjeđenjem Sustava upravljanja kvalitetom osigurava se sukladnost procesa i procedura Agencije s međunarodnim standardima. Namjera je Agencije osigurati kontinuirano i standardizirano pružanje usluga koja zadovoljava očekivanja stranaka i zahtjeve primjenjivih propisa, te u konačnici osigurati visoku razinu sigurnosti zračnog prometa.

U skladu s primjenjivim standardom Sustava upravljanjem kvalitetom, koja promiče procesni pristup i upravljanje rizicima, Agencija će tijekom 2018. godine nastaviti raditi na unaprjeđenju postojećih procesa i procedura.

U skladu s primjenjivim propisima koji se odnose na sustav upravljanja nadležnih zrakoplovnih tijela, Agencija je uspostavila sustav praćenja efikasnosti i pravovremenosti poduzimanja korektivnih i preventivnih mjera. Praćenje sukladnosti uključuje i sustav povratnih informacija kojim se na redovitoj dvotjednoj bazi rukovodstvo Agencije izvješćuje o statusu provedbe potrebnih korektivnih mjera, eventualnim odstupanjima i potrebnim resursima.

U skladu s upostavljenim postupcima, krajem 2018. godine planira se provedba preispitivanja Sustava upravljanja kvalitetom i Politike kvalitete od strane rukovodstva Agencije tj. Ocjena uprave (Management Review). Na sastanku će se između ostalog, obraditi teme vezane uz follow-up zadatke s prethodne ocjene uprave, analizu i status nalaza internih nadzora, analizu i status nalaza vanjskih nadzora /inspekcija (treća strana), realizaciju plana osposobljavanja, status realizacije ciljeva za tekuću godinu, promjene koje mogu utjecati na sustav upravljanja i procese Agencije. Ocjena Uprave rezultira preporukama za daljnja poboljšanja radnih procesa i sustava upravljanja Agencije.

I tijekom 2018. godine Agencija će kontinuirano raditi na utvrđivanju i praćenju promjena koje utječu na sposobnost obavljanja zadaća Agencije i izvršavanje svojih nadležnosti kako je određeno u Uredbi (EZ) br. 216/2008 i njezinim provedbenim pravilima.

#### **7.1.1 Nadzori/inspekcije međunarodnih organizacija i institucija**

Tijekom 2018. godine Agencija će nastaviti otklanjati nalaze sa standardizacijske inspekcije provedene od strane EASA-e u srpnju 2017. godine (EASA – Standardisation Inspection) u domeni plovidbenosti zrakoplova (AIR.HR.07.2017). Korektivne mjere koje se planiraju provesti u cilju otklanjanja utvrđenih nalaza uključuju organiziranje radionice za industriju i pojačani nadzor po pitanjima Uredbe (EU) br. 376/2014 i procedura vezanih uz izvješćivanje o događajima, organiziranje radionice za industriju glede implementacije Uredbe (EU) br. 2015/1536, interno školovanje zrakoplovnih inspektora po zahtjevima Uredbe (EU) br. 376/2014 i Uredbe (EU) br. 2015/1536, praćenje provedbe dogovorenih korektivnih mjera na nalaze identificirane tijekom nadzora (UNC) itd.





U sklopu programa standardizacijskih inspekcija (Standardisation Inspection Annual Programme - SIAP) EASA je najavila standardizacijske inspekcije Agencije za 2018. godinu u FSTD domeni (uređaji za osposobljavanje koji simuliraju let), te po prvi put nadzor nad provedbom propisa Uredbe br. 139/2014 o utvrđivanju zahtjeva i upravnih postupaka u vezi s aerodromima.

Agencija će u suradnji s ICAO Nacionalnim koordinatorom i tijekom 2018. godine nastaviti aktivnosti u sklopu ICAO USOAP CMA (Continuous Monitoring Approach) programa kontinuiranog praćenja sukladnosti i učinkovitosti provedbe ICAO standarda i preporučene prakse (SARP). S tim u svezi će se uspostaviti postupak osiguravanja kontinuirane ažuriranosti ICAO Compliance Checklists (CCL) za svaki pojedinačni ICAO Annex, te nastaviti aktivnosti na podizanju razine usklađenosti prema prosjeku EASA članica.

### 7.1.2 Program internih nadzora Agencije

Agencija je posvećena održavanju sustava dobrog upravljanja i kontinuiranog poboljšanja svih svojih aktivnosti. U tom smislu, a u skladu s primjenjivim propisima koji se odnose na sustav upravljanja nadležnih zrakoplovnih tijela (Authority Requirements), Ured upravljanja kvalitetom i sigurnosti zračnog prometa obavlja interne nadzore ključnih procesa i procedura kako bi se pratila prikladnost postupaka i sukladnost sustava upravljanja s relevantnim zahtjevima. Osim što interni nadzori za cilj imaju pravovremeno utvrđivanje i otklanjanje eventualnih nesukladnosti sustava, oni su i izvor informacija koji olakšavaju organizaciji prepoznavanje potrebnih poboljšanja, smanjenje sustavnih rizika i veću efikasnost.

Slijedom toga, a u skladu s Programom internih nadzora Agencije, baziranom na konceptu 24-mjesečnog ciklusa, tijekom 2018. godine bit će provedeni interni nadzori Odjela plovidbenosti, Odjela licenciranja, Odjela aerodroma, Ureda Agencije – u dijelu osposobljavanja i Odjela pravnih poslova, ljudskih resursa i pisarnice.

Tijekom 2018. godine predviđeno je osposobljavanje zrakoplovnih inspektora po pitanjima sustava upravljanja (management system) i praćenja sukladnosti (compliance monitoring) sukladno planu osposobljavanja i zahtjevima EU propisa koji utvrđuju obveze glede inicijalnog osposobljavanja i obnove znanja inspektora.

Tijekom 2018. godine će se nastaviti provedba aktivnosti usmjerenih prema unaprjeđenju postojećeg sustava inspektorskih ovlaštenja, te će se raditi na uspostavi sustava procjene i unaprjeđenja inspektorskih kompetencija.

### 7.1.3 Inspekcija zaštite Europske komisije

Uredbom komisije (EU) br. 72/2010 od 26. siječnja 2010. utvrđeni su postupci za provođenje inspekcija Europske komisije u cilju praćenja primjene Uredbe (EZ) br. 300/2008 u državama članicama. Inspekcije Europske komisije obuhvaćaju nadležna tijela država članica i odabrane zračne luke te operatore i subjekte koji primjenjuju standarde zaštite zračnog prometa. Inspekcijama Europske komisije obavlja se pregled postojećih mjera, postupaka i struktura u području kontrole kvalitete i zaštite civilnog zračnog prometa.

Države članice obvezne su surađivati s Europskom komisijom pri obavljanju njezinih inspeksijskih poslova, tijekom pripreme faze, faze provođenja inspekcije i faze izvješćivanja o otklanjanju utvrđenih nesukladnosti. U razdoblju nakon stjecanja statusa punopravne članice, Europska komisija je u Republici Hrvatskoj obavila 4 inspekcije, tri u odabranim zračnim lukama (ZL Zagreb, ZL Split i ZL Pula) i jednu inspekciju nadležnog tijela, Hrvatske agencije za civilno zrakoplovstvo, tijekom 2014. godine.

Sukladno utvrđenim ciklusima, Europska komisija je tijekom 2017. godine planirala ponovo obaviti inspekciju nadležnog tijela, odnosno Agencije. Inspekcija nije obavljena zbog izravne veze s donošenjem usklađenog Nacionalnog programa zaštite civilnog zračnog prometa te se planira i očekuje tijekom 2018. godine.

## 7.2 Školovanje i stručno usavršavanje kadrova

Agencija predstavlja stručnu i operativnu organizaciju koja sukladno brzom tehničko-tehnološkom razvoju u području civilnog zrakoplovstva prati i provodi međunarodne standarde nužne za ispunjenje obaveza Republike Hrvatske u području sigurnosti i zaštite civilnog zračnog prometa. U skladu s odredbama članka 5. stavka 19. Zakona, Agencija je obvezna zapošljavati i održavati dovoljan broj stručnog osoblja potrebnog za primjereno i efikasno izvršavanje obaveza propisanih Zakonom. Ista obveza propisana je međunarodnim zahtjevima (ICAO) i EU propisima kroz zahtjeve koji se odnose na nadležna tijela za civilno zrakoplovstvo (*Authority Requirements*).

Zrakoplovni inspektori moraju biti visoko kvalificirani i osposobljeni stručnjaci, koji u ime Agencije obavljaju stručne i tehničke zadatke i čije je uloga presudna za nadzor sigurnosti i zaštite civilnog zračnog prometa. Školovanje i stručno osposobljavanje zrakoplovnih inspektora Agencije obavlja se u skladu s internim dokumentom Agencije - Priručnik školovanja (Training Manual - TR-MAN-001, Rev 8.). Priručnik definira i opisuje programe školovanja zrakoplovnih inspektora Agencije od trenutka zapošljavanja (inicijalno školovanje), kroz održavanje dodijeljenih inspektorskih ovlaštenja i kontinuirano usavršavanje (specijalizirana školovanja i školovanja za obnovu znanja inspektora).

Važećom revizijom Priručnika, Agencija osigurava usklađenost s EU propisima koji svojim zahtjevima definiraju potrebnu razinu stručnosti zrakoplovnih inspektora. Agencija je usmjerena na podizanje stručnosti i znanja zrakoplovnih inspektora u specifičnim područjima, upoznavanje i usvajanje novih tehnologija, te u tom cilju potiče aktivno sudjelovanje radnika Agencije u međunarodnim tijelima i radnim grupama koje kontinuirano rade na unaprjeđenju sigurnosti i zaštite civilnog zračnog prometa.

Školovanje i stručno usavršavanje radnika Agencije u 2018. godini odvijat će se temeljem odobrenog Plana školovanja koji je sastavni dio ovog Programa rada, a nalazi se u Prilogu 3. Kriteriji za planiranje školovanja radnika Agencije su:

- Pregled potrebnih školovanja prema inspektorskim ovlaštenjima;
- Plan pojedinačnih prioriteta za školovanjem, napravljen na temelju analize kvalifikacijskih listi i izdanih ovlaštenja;
- Potrebe usvajanja novih tehničko-tehnoloških trendova u području sigurnosti i zaštiti civilnog zračnog prometa;
- Novi regulatorni zahtjevi;
- Aktualne ponude raspoloživih školovanja;
- Pregled realizacije školovanja u 2017. godini;
- Planirana financijska sredstva.

Provedbom Plana školovanja za 2018. godinu u ovlaštenim domaćim i inozemnim organizacijama, institucijama za školovanje i osposobljavanje, kao i internim školovanjima, Agencija osigurava visoku razinu stručnosti zrakoplovnih inspektora i ostalih radnika za obavljanje svih poslova iz nadležnosti Agencije.

## 7.3 Komunikacija sa zrakoplovnom zajednicom/zrakoplovnim subjektima

Za uspješnu komunikaciju sa zrakoplovnom zajednicom/zrakoplovnim subjektima potrebno je razumijevanje funkcioniranja sustava od strane svih sudionika u procesu te njihova uloga i odgovornost koja proizlazi iz toga. U skladu sa zahtjevima Organizacije međunarodnog civilnog zrakoplovstva (ICAO), države članice moraju uspostaviti i održavati formalni način komunikacije prema zrakoplovnoj zajednici/zrakoplovnim subjektima koji osigurava da su svi u potpunosti upoznati sa svim važnim informacijama i promjenama vezanim uz regulativu te da svi



zainteresirani razumiju zašto se specifične aktivnosti poduzimaju. U tom smislu, Agencija osigurava zrakoplovnim subjektima potporu u implementaciji zahtjeva kroz različite oblike i načine komunikacije.

Kada je riječ o težišnim područjima komunikacije sa zrakoplovnom zajednicom/zrakoplovnim subjektima tijekom 2018. godine, ona će biti usmjerena na podizanje razine znanja, stručnosti i sigurnosne kulture u civilnom zrakoplovstvu Republike Hrvatske. U svrhu ostvarenja postavljenih ciljeva Agencija će nastaviti s organizacijom edukativnih radionica, objavljivanjem tematskih publikacija, uključivanjem industrije u postupak izrade propisa, te unaprijeđenjem sadržaja i funkcionalnosti internetskih stranica Agencije. Pokrenut će se newsletter-i putem novih internetskih stranica Agencija, koji će služiti obnovi znanja subjekata u zrakoplovstvu, usmjeravanju pažnje na kritične zahtjeve i rokove primjene, najavi izmjena regulatornih okvira, upoznavanju s trenutnim aktivnostima Agencije itd. Periodičnost izlaženja i kategorija njegovih korisnika ovisit će o konkretnim potrebama na temelju procjena. Kroz organizaciju radionica/tečajeva, a zbog sve većeg broja operatora sustava bespilotnih zrakoplova, bit će potrebno uložiti dodatne napore kako bi zrakoplovna zajednica prepoznala rizike koji ugrožavaju sigurnost letenja sustavima bespilotnih zrakoplova, a osobito njihovim neovlaštenim korištenjem. Plan održavanja radionica za zrakoplovnu zajednicu/zrakoplovne subjekte u 2018. godini nalazi se u Prilogu 5. ovog Programa rada.

Jednim dijelom rizici se mogu smanjiti zajedničkim aktivnostima različitih državnih institucija koje su povezane sa zračnim prometom. To znači da se mora uspostaviti komunikacija i zajednička suradnja svih sudionika u zračnom prometu, odnosno Agencije, Hrvatske kontrole zračne plovidbe d.o.o. te Ministarstva unutarnjih poslova. Shodno tome, uspostaviti će se bolja komunikacija sa spomenutim institucijama kako bi se pravovremeno, u slučaju organiziranja radionica/tečajeva vezanih uz sustave bespilotnih zrakoplova, angažirale i odgovorne osobe iz spomenutih institucija. One bi se tako bolje upoznale s problemima zrakoplovne zajednice i pokušale svojim angažmanom doprinijeti kvaliteti rasprava i dijaloga što u konačnici treba rezultirati boljim razumijevanjem problema i rješenjima koja bi pozitivno utjecala na sigurnost zračnog prometa.

Jedan od vrlo važnih načina komunikacije Agencije sa zrakoplovnom zajednicom u 2018. godini bit će, kao i prethodnih godina, slobodno uključivanje zainteresirane stručne javnosti u raspravu oko nacrtu prijedloga podzakonskih propisa u području zrakoplovstva. Zainteresirana zrakoplovna zajednica/zrakoplovni subjekti bit će u mogućnosti na nacrtu prijedloga podzakonskih propisa dostaviti primjedbe, komentare i prijedloge u cilju što kvalitetnije izrade novih propisa.

Agencija će kao društveno odgovorna organizacija u suradnji sa zrakoplovnom industrijom podržavati, sponzorirati i poticati razvoj civilnog zrakoplovstva u Republici Hrvatskoj, te će sudjelovati na stručnim skupovima, konferencijama i sličnim događanjima u svrhu razmjene informacija i iskustava te promicanja sigurnosti zračnog prometa.

Agencija na svojim web stranicama zrakoplovnoj zajednici i javnosti daje obavijesti i informacije o provedenim i planiranim izmjenama nacionalne i međunarodne regulative. Posebne obavijesti i smjernice daju se u slučaju specifičnih problema/pitanja povezanih sa sigurnošću zračnog prometa na koje zrakoplovni subjekti trebaju obratiti pažnju prilikom obavljanja svojih aktivnosti. Napravljenom analizom internetske stranice Agencije zaključeno je kako je potrebno ići u njezin redizajn. Modularnost, dinamičnost i fleksibilnost stranica bit će u funkciji krajnjeg korisnika. Izbornici, kategorije, stranice i podstranice će biti vidljivije kako bi korisnici bez većih problema i u što manje koraka došli do željenih informacija. Stranica će se poboljšati promjenom strukture sadržaja, pozadine i slike kako bi vizualan dojam stvorio poseban efekt i time privlačnije rješenja shodno današnjim trendovima. Osobita pozornost će se posvetiti responsive dizajnu kako bi se stranica prilagodila pregledu na mobilnim uređajima i tabletima. Tako će korisnici u bilo koje vrijeme i s bilo kojeg mjesta doći do informacija koje pruža Agencija. Agencija će povezati svoje internetske stranice s društvenim mrežama kao što su Facebook i Twitter kako bi bili u stalnom kontaktu sa zrakoplovnom industrijom. Tako će se stvoriti mreža stalnih korisnika objava i uspostaviti interakcija.



## **8. RAZVOJNI PROJEKTI**

Razvojni projekti su značajan instrument za unaprjeđenje rada i razvoja djelatnosti Agencije. Agencija je u proteklom razdoblju koristila sve dostupne bespovratne ili vrlo povoljne izvore financiranja (IPA 2008 / IPA 2009 / EBRD / EUROCONTROL) za realizaciju pojedinih projekata važnih za rad i razvoj Agencije. Agencija će i u 2018. godini nastaviti provoditi razvojne projekte, a za koje će sredstva osigurati iz viška prihoda kako je to propisano člankom 10. stavkom 4. Zakona i člankom 36. stavkom 3. Statuta Agencije.

### **8.1 Projekt EMPIC**

EMPIC-EAP je standardno softversko rješenje koje pomaže civilnim zrakoplovnim vlastima u provođenju regulative od strane ICAO-a, EU-a i EASA-e. Ovaj softver koristi velik broj zrakoplovnih vlasti što pruža niz referenci i omogućava razmjenu iskustava u korištenju s predstavnicima ostalih zrakoplovnih vlasti. Agencija je kupila softver 2013. godine u sklopu IPA 2009 projekta.

Glavni cilj implementacije EMPIC-EAP softvera u poslovne procese Agencije je centralizacija i standardizacija baza podataka koje se koriste u radu Agencije. Softver omogućava centralno vođenje potrebnih evidencija u skladu s propisima kao i certificiranje i licenciranje zrakoplovnih subjekata.

Projekt EMPIC zbog kompleksnosti modula i podmodula uvodi se postupno modul po modul i u fazama. Moduli i podmoduli obuhvaćaju djelokrug i poslovne procese pojedinih organizacijskih jedinica Agencije.

EMPIC-EAP softver se sastoji od četiri glavna modula:

- Modul 1: EMPIC-EAP - Central Modules
- Modul 2: EMPIC-EAP - Personnel Licensing
- Modul 3: EMPIC-EAP – Organization Approval and Surveillance
- Modul 4: EMPIC-EAP – Technical areas,

Modul 1 – Central Modules i Modul 2 – Personnel Licensing su već implementirani i koriste se operativno osim podmodula Medical i nacionalnih dozvola. Modul 3 – OAS i Modul 4 – Technical areas su trenutno u fazi implementacije te će se u 2018. godini nastaviti implementacija modula OAS i Technical area u Odjelu plovbenosti i Odjelu zrakoplovnog prava i međunarodnih poslova.

Revizijom 1 Projekta implementacije OAS i Technical area modula – Empic definirani su dodatni zadaci koji će biti odrađeni u ovoj fazi projekta, a to su: implementacija nacionalnih dozvola i Medical u Personnel Licensing modul.

Važno je naglasiti povezanost svih modula unutar EMPIC-EAP softvera. Naime, podaci između modula i podmodula se preklapaju i koriste prilikom kreiranja poslovnih procesa. Upravo iz tog razloga je pokrenuta implementacija tehničkih modula Technical Area – Aircraft Registration (AR), Aircraft Ownership (AO), Type Certification (TC) paralelno s implementacijom Organization Approval and Surveillance (OAS) modula kako bi se u konačnici stvorila jedinstvena baza podataka sa svim podacima potrebnim za rad Agencije.

Povezanost modula vidi se na slici koja slijedi.

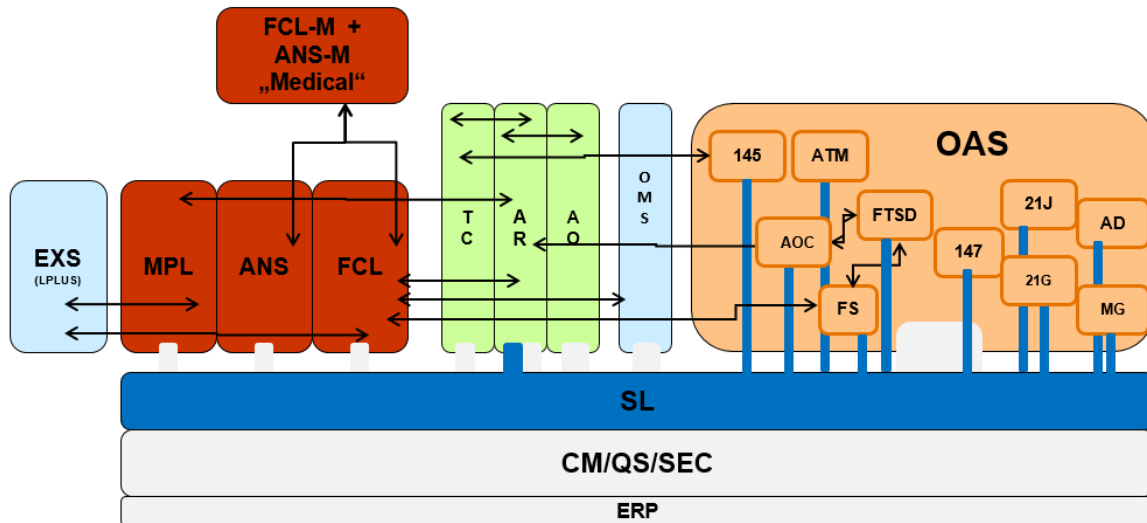

Tablica 10.: Povezanost EMPIC modula

Nakon intenzivnog testiranja i unosa master podataka, u 2018. godini će se raditi na unosu konkretnih podataka u bazu podataka, odnosno baze podataka koje se trenutno koriste za praćenje poslovnih procesa će se unášati u EMPIC-EAP bazu podataka. Sukladno Projektu implementacije OAS i Technical area modula, AR – Aircraft register podmodul će u potpunosti biti implementiran u EMPIC-EAP softveru te će se dosadašnji način vođenja Hrvatskog registra civilnih zrakoplova prestati koristiti. Paralelno s AR podmodulom, djelatnici Odjela zrakoplovnog prava i međunarodnih poslova će unositi i podatke o hipotekama i teretima u AO – Aircraft ownership podmodul kako bi Technical area modul bio implementiran u cijelosti. Nakon revizije 1 Projekta implementacije OAS i Technical area modula definirano je da će se u 2018. godini također početi operativno koristiti Medical podmodul za izdavanje certifikata o zdravstvenoj sposobnosti kandidata te će se nacionalne dozvole (dozvola padobranaca, nacionalna dozvola pilota jedrilice, nacionalna dozvola pilota balona, dozvola pilota parajedrilice, dozvola pilota ovjesne jedrilice i dozvola pilota sportsko-rekreativnog zrakoplova) izdavati kroz EMPIC-EAP softver.

OAS - Organization Approval and Surveillance modul obuhvaća veliko područje rada Agencije. Iz tog razloga, njegova implementacija mora biti podijeljena u faze. Prvi podmodul predviđen za implementaciju prema Projektu implementacije OAS i Technical area modula je podmodul MC – Maintenance companies. Započet je unos master podataka i definiranje poslovnih procesa za Part 145. U 2018. godini će biti implementirana kompletna regulativa zajedno s priručnicima i planovima nadzora za ovo područje rada. Podmodul MC iziskuje znatne vremenske i ljudske resurse zbog unosa postojećih podataka i podložan je promjenama sukladno izmjenama regulative od strane EASA-e. Nakon uspješno implementiranog podmodula MC na isti način će se napraviti implementacija MT – Maintenance Training Organizations prema modelu MC podmodula. Kako se podaci unutar AR i MC podmodula koriste u oba podmodula, potrebno je paralelno unositi podatke i provjeriti oba aspekta istih podataka – pravno i s aspekta Odjela plovidbenosti. Povezanost podataka će znatno pojednostaviti upravljanje poslovnim procesima unutar Agencije jer će organizacijske jedinice unutar Agencije imati uvid u istovjetne podatke koji su ažurni i konzistentni.

Prema tablici koja slijedi vidljivo je koji podmoduli će biti implementirani u prvoj fazi implementacije Organization Approval and Surveillance i Technical area modula kao i modula dodanim revizijom 1 Projekta.

<b>EMPIC-EAP - Personnel Licensing</b>	Licensing: <b>FCL: Flight Crew Licensing (national licenses)</b> ANS: Air Navigation Services and ATCOs MPL: Maintenance Personnel Licensing <b>Medical:</b> <b>FCL-M: Flight Crew Licensing - Medical</b> <b>ANS-M: Air Traffic Controller - Medical</b>
<b>EMPIC-EAP – Organization Approval and Surveillance</b>	OPS: Air Operators <b>MC: Maintenance Companies</b> FS: Flight Schools <b>MT: Maintenance Training Organizations</b> POA: Production Organization Approval DOA: Design Organization Approval AD: Aerodromes ATM: Air Traffic Management
<b>EMPIC-EAP – Technical areas</b>	<b>TC: Type Certification, Airworthiness Directives and Environment Certificates</b> <b>AR: Aircraft Registration</b> <b>AO: Aircraft Ownership</b>

Tablica 11.: Podmoduli implementacije OAS i Technical area modula

Unos podataka u EMPIC-EAP softver biti će dugotrajan proces te se očekuje da će biti završen do kraja 2018. godine za podmodule MC, MT, TC, AR i AO. Paralelno s unosom, svi podaci će se provjeriti i osigurati da odgovaraju postojećim evidencijama i poslovnim procesima Agencije prije nego se EMPIC-EAP počne koristiti kao jedini softver za obavljanje certificiranja i nadzora za Odjel plovidbenosti, te kao jedina baza podataka Hrvatskog registra civilnih zrakoplova za Odjel zrakoplovnog prava i međunarodnih poslova. Ovaj unos podataka u EMPIC-EAP softver također daje priliku da se svi trenutni podaci revidiraju. U provjeru unesenih podataka biti će uključen i Ured upravljanja kvalitetom i sigurnosti zračnog prometa.

Sukladno reviziji 1 Projekta implementacije OAS i Technical area modula, Medical podmodula i nacionalnih dozvola u Licensing podmodul - EMPIC aktivnosti po fazama implementacije prikazane su u tablici koja slijedi.

Aktivnost	Opis rezultata	Početak aktivnosti	Krajnji Rok
<b>Faza 1 – Koncept</b>			
G1	Izrada, usvajanje i odobrenje Projekta implementacije <i>OAS</i> i <i>Technical area</i> modula - EMPIC	01.01.2016.	1.2.2016.
<b>Faza 2 – Implementacija <i>OAS/Technical area</i> modula(EMPIC-EAP), Medical podmodula i nacionalnih dozvola u EMPIC sustav</b>			
G2.0	Implementiran i funkcionalan podmodul <i>MC</i>	01.02.2016.	31.12.2018.
G2.1	Implementiran i funkcionalan podmodul <i>MT</i>	01.10.2017.	31.12.2018
G2.2	Implementiran i funkcionalan podmodul <i>AR</i>	01.02.2016.	01.6.2018.
G2.3	Implementiran i funkcionalan podmodul <i>AO</i>	01.02.2016.	01.6.2018.
G2.4	Implementiran i funkcionalan podmodul <i>TC</i>	01.02.2016.	01.6.2018.



G2.5	Implementirani i funkcionalni MC i MT podmoduli <i>OAS</i> modula	Po završetku G2.0 i G2.1	
G2.6	Implementiran i funkcionalan <i>Technical area</i> modul	Po završetku G2.2, G2.3 i G2.4	
G2.7	Operativno korištenje Medical podmodula	01.10.2017.	01.6.2018.
G2.8	Implementirane nacionalne dozvole u Licensing podmodul	01.10.2017.	31.12.2018.
<b>Faza 3 – Testiranje i zatvaranje projekta</b>			
G3.1	Operativno korištenje <i>OAS</i> i <i>Technical area</i> modula zajedno s Medical podmodulom i nacionalnim dozvolama u EMPIC-EAP softveru (prijelaz iz <i>Acceptance</i> u <i>Production</i> okruženje)	1.6.2017.	31.12.2018.
G3.2	Prestanak korištenja postojećih baza podataka	Po završetku G2.1, G2.2, G2.3, G2.4, G2.5, G2.6, G2.7, G2.8, G3.1 a najkasnije do 31.12.2018.	

Tablica 12.: EMPIC - aktivnosti po fazama implementacije u 2018. godini

Po završetku prve faze implementacije *OAS* modula – podmodul MC i MT, nastaviti će se s implementacijom ostalih podmodula *OAS* modula: OPS - Air Operators, FS - Flight Schools, AD - Aerodromes i ATM - Air Traffic Management. Redoslijed implementacije podmodula bit će definiran sljedećim projektom implementacije.

Ključni korisnici EMPIC softvera u Agenciji po implementiranim modulima sudjelovat će u 2018. godini na sastancima korisnika kako bi bili upućeni u novosti vezane za ažuriranje softvera i kako bi svojim prijedlozima dali svoj doprinos u donošenju konačnih odluka vezanih za potrebne promjene i nadogradnje u softveru. Tvrtka EMPIC GmbH dva puta godišnje organizira sastanak korisnika gdje se razmjenjuju iskustva, iznose problemi s kojima se korisnici susreću prilikom korištenja softvera i gdje se sumiraju prijedlozi za poboljšanje softvera i potrebne prilagodbe sukladno novoj regulativi.

## 8.2 Projekt rekonstrukcije i sanacije poslovne zgrade

Tijekom 2017. godine Agencija je, nakon prethodno provedenog postupka javnog natječaja za izradu idejnog arhitektonskog rješenja rekonstrukcije i sanacije građevine bivše tvornice DTR-a u Krajiškoj ulici broj 20 u Zagrebu, provela pregovarački postupak javne nabave s autorima prvonagrađenog idejnog arhitektonskog rješenja. Nakon provedenog postupka, zaključen je ugovor o izradi projektno-tehničke dokumentacije kojim je ugovorena izrada: idejnog projekta, glavnog projekta, projekta uklanjanja građevine, izvedbenog projekta, troškovnika i tender dokumentacije i projekta interijera s troškovnikom. Budući je ugovor o izradi projektno-tehničke dokumentacije sklopljen u rujnu 2017. godine, izrada navedene dokumentacije nastaviti će se u prvoj polovici 2018. godine. Glavni projekt i Projekt uklanjanja građevine trebali bi biti dovršeni do početka ožujka 2018. godine, a tijekom travnja 2018. godine pribavljene potvrde glavnog projekta od javnopravnih tijela koja su izdala posebne uvjete. Nakon pribavljanja izvješća revidenta o kontroli projekta u pogledu mehaničke otpornosti i stabilnosti, te toplinskih i akustičnih svojstava projektirane građevine u travnju 2018. godine bit će predan nadležnom gradskom uredu za graditeljstvo zahtjev za izdavanje građevinske dozvole za rekonstrukciju i sanaciju građevine u Krajiškoj ulici broj 20 u Zagrebu. Dovršetak izvedbenog projekta, troškovnika, tender dokumentacije i projekt interijera s troškovnikom očekuje se u srpnju 2018. godine, a navedeni dokumenti bit će sastavni dio dokumentacije o nabavi za raspisivanje otvorenog postupka javne nabave za izvođenje radova i otvorenog postupka javne nabave za usluge stručnog nadzora gradnje. Planirani rok za objavu navedenih javnih nadmetanja je kolovoz 2018. godine, a završetak postupaka javne nabave kao i sklapanje ugovora o javnoj nabavi za



izvođenje radova i stručni nadzor gradnje očekuje se do kraja 2018. godine. Početak rekonstrukcije i sanacije građevine u Krajiškoj ulici broj 20 u Zagrebu ovisit će o izdanoj građevinskoj dozvoli, njenoj izvršnosti, provedenim postupcima javne nabave, eventualno izjavljenim žalbama u navedenim postupcima te o vremenskim uvjetima i mogućnostima odabranog izvoditelja radova da započne s izvođenjem rekonstrukcije i sanacije građevine.

R.br.	Zadatak	Početak	Kraj
1.	Izrada idejnog projekta	22.09.2017.	06.11.2017.
2.	Izrada glavnog projekta i projekta uklanjanja građevine	20.11.2017.	04.03.2018.
3.	Potvrda glavnog projekta	04.03.2018.	04.04.2018..
4.	Izrada geodetskog projekta	01.03.2018.	01.04.2018.
5.	Revizija glavnog projekta	01.03.2018.	15.03.2018..
6.	Pribavljanje građevinske dozvole	05.04.2018.	05.05.2018.
7.	Izrada izvedbenih projekata, troškovnika, tender dokumentacije i projekta interijera s troškovnikom	04.03.2018..	03.07.2018.
8.	Analiza tržišta, priprema dokumentacije o nabavi za provođenje postupaka javne nabave za izvođenje radova i javne nabave za stručni nadzor gradnje	17.06.2018.	17.08.2018.
9.	Postupak javne nabave za izvođenje radova i javne nabave za stručni nadzor gradnje	18.08.2018.	18.11.2018.
10.	Sklapanje ugovora s odabranim ponuditeljima	19.11.2018.	20.12.2018.

Tablica 13.: Izvadak iz Plana aktivnosti na projektu rekonstrukcije i sanacije poslovne zgrade za 2018. godinu

U skladu s ugovorom o izradi projektno-tehničke dokumentacije, a temeljem Idejnog projekta, izrađena je preliminarna (orijentirna) procjena troškova gradnje i opremanja. Troškovi gradnje procjenjuju se na iznos od 43.632.750,00 kuna (bez PDV-a), od čega se 32.402.950,00 kuna odnosi na građevinske konstrukcije, a 11.229.800,00 kuna se odnosi na instalacijske sustave. Troškovi opremanja procjenjuju se na 6.477.600,00 kuna (bez PDV-a). Financijskim planom za 2018. godinu osigurana su financijska sredstva za sve planirane aktivnosti za realizaciju Projekta u 2018. godini. Financijska sredstva za gradnju i opremanje osigurat će se u 2019. godini iz vlastitih prihoda Agencije.

### **8.3 Projekt unaprjeđivanja sustava upravljanja spisima**

U svrhu optimizacije procesa i povećanja učinkovitosti rada Agencije, početkom 2017. godine pokrenut je projekt *Digitalizacije arhivskog i registraturnog gradiva Agencije*, kao prva faza projekta *Unaprjeđivanja sustava upravljanja spisima Agencije*.

Projekt *Digitalizacije arhivskog i registraturnog gradiva Agencije*, obuhvaća digitalizaciju arhivskog i registraturnog gradiva Agencije, uključujući i gradivo preuzeto iz Ministarstva.

Osnovna ideja projekta je internim korisnicima omogućiti brzu i jednostavnu pretragu i pristupanje arhivskom i registraturnom gradivu, i to u digitalnom obliku umjesto konvencionalnom te stvoriti sustav za upravljanje arhivskim i registraturnim gradivom sukladno pozitivnim propisima.



Započeti postupak digitalizacije planira se nastaviti i tijekom 2018. godine prema Uputama za digitalizaciju i Hodogramu aktivnosti digitalizacije, a sukladno provedenom otvorenom postupku javne nabave i zaključenom ugovoru o pružanju usluge digitalizacije arhiva.

Tijekom 2018. godine planirano je unaprjeđenje posebnog popisa gradiva kroz razdiobu popisa na dvije stavke (konvencionalnu i digitaliziranu dokumentaciju s različitim rokovima čuvanja), te usklađivanje posebnog popisa s novim arhivskim zakonodavstvom i EU Uredbom o zaštiti osobnih podataka (GDPR-General Data Protection Regulation).

Izmjenom posebnog popisa gradiva stvorili bi se preduvjeti za provedbu postupka izlučivanja gradiva Agencije, a koji bi se proveo do kraja 2018. godine. Nakon provedenog izlučivanja smanjila bi se količina konvencionalnog gradiva, olakšalo upravljanje gradivom, a time i troškovi čuvanja.

Po provedbi digitalizacije, u drugoj polovici 2018. godine, pristupilo bi se drugoj fazi projekta *Unaprjeđivanja sustava upravljanja spisima Agencije*, tj. *Modernizaciji uredskog poslovanja*.

Navedeni projekt provodit će se u dva smjera, i to:

- tijekom druge polovice 2018. godine - nabava aplikativnog sustava za uredsko poslovanje (e pisarnica), kojim bi se unaprijedio sustav uredskog poslovanja Agencije od zaprimanja pismena, njihove evidencije i organizacije u predmete, klasificiranje, upravljanje spisima i otpremanje;
- krajem 2018. i početkom 2019. godine - nabava/najam opreme za stvaranje sustava interne digitalizacije, a kojim bi se digitaliziralo novo zaprimljeno gradivo, pri ulazu u sustav pisarnice.

Po realizaciji gore navedenih aktivnosti pristupilo bi se povezivanju sustava uredskog poslovanja sa sustavom za upravljanje arhivskim gradivom i time bi se stvorio jedinstveni sustav upravljanja spisima Agencije.

Početak primjene jedinstvenog sustava upravljanja spisima planira se od 1. siječnja 2019. godine, a njime bi se osigurala dostupnost cjelokupnog gradiva Agencije u digitaliziranom obliku, povećala brzina distribucije i pristup dokumentima, osigurala bolja raspodjela posla, a time i veća učinkovitost poslovanja.



Croatian Civil Aviation Agency

HRVATSKA AGENCIJA ZA CIVILNO ZRAKOPLOVSTVO  
GODIŠNJI PROGRAM RADA ZA 2018. GODINU

## **9. POTREBNI RESURSI**

### **9.1 Ljudski resursi**

Sukladno odredbama članka 5. stavka 19. Zakona, Agencija je obvezna zaposliti i održavati dovoljan broj stručnog osoblja, u cilju osiguranja obavljanja svih poslova koji proizlaze iz nadležnosti Agencije utvrđenih Zakonom.

Obavljanje stručnih poslova iz nadležnosti Agencije zahtijeva visoko kvalificirane stručnjake različitih specijalnosti koji posjeduju posebnu stručnost i znanje u skladu s međunarodnim zahtjevima i zahtjevima zakonodavstva Europske unije u području civilnog zračnog prometa.

Unazad zadnjih nekoliko godina Agencija se suočava s poteškoćama u pribavljanju i zadržavanju stručnog osoblja. Razlog tome je nedostatak kvalificiranog osoblja na tržištu rada, kao i velika globalna potražnja za stručnim osobljem zbog skokovitog razvoja zrakoplovne industrije. U 2017. godini raskinut je ugovor o radu s 5 visoko kvalificiranih radnika Agencije, od kojih su dva pomoćnici direktora (pomoćnik direktora za letačke operacije, školstvo, plovidbenost i licenciranje i pomoćnik direktora za aerodrome, usluge u zračnoj plovidbi i upravljanje zračnim prometom). Radnici su raskinuli ugovor o radu zbog odlaska na bolje plaćene poslove u Republici Hrvatskoj i inozemstvu. Pored toga, krajem 2017. godine i početkom 2018. godine, radi umirovljenja, Agencija ostaje bez još dva visoko kvalificirana radnika.

Uzimajući u obzir navedeno, kao i zapošljavanje novih radnika početkom 2018. godine temeljem provedenih javnih natječaja u zadnjem kvartalu 2017. godine, Agencija će početkom 2018. godine zapošljavati 91 radnika.

Plan zapošljavanja u 2018. godini uvjetovan je potrebama za novim zapošljavanjem na radnim mjestima na kojima je nužno pribaviti radnike kao zamjenu za radnike s kojima je raskinut ugovor o radu radi nužnog obavljanja poslova iz nadležnosti Agencije. To se prije svega odnosi na radna mjesta pomoćnika direktora u Sektoru letačkih operacija, školstva, plovidbenosti i licenciranja i Sektoru aerodroma, usluga u zračnoj plovidbi i upravljanja zračnim prometom. Pored toga, Plan zapošljavanja u 2018. godini uvjetovan je i povećanim opsegom poslova, prije svega u području sustava bespilotnih zrakoplova gdje se bilježi skokovit rast i razvoj tog segmenta civilnog zrakoplovstva. Povećani opseg poslova bilježi se i u području zrakoplovnog prava uslijed kontinuiranog povećanja regulatornih zahtjeva na razini Europske unije, kao i potrebe razvoja nacionalnog regulatornog okvira. Zbog odlaska dva pilota CAT kategorije na radnom mjestu zrakoplovnog inspektora, potrebno je zaposliti radnika koji posjeduje iste kvalifikacije.

U skladu s navedenim, planira se da će Agencija u 2018. godini zapošljavati 96 radnika. Navedeni broj radnika je optimalan i realan broj zaposlenih potrebnih za obavljanje poslova iz nadležnosti Agencije u narednom razdoblju, a u odnosu na veličinu i očekivani razvoj zrakoplovne industrije u Republici Hrvatskoj.

Agencija će i u 2018. godini, za obavljanje poslova za koje nema ekonomskog opravdanja obavljati ih vlastitim resursima, angažirati vanjske stručne suradnike. Vanjski stručni suradnici će biti angažirani za obavljanje specifičnih i povremenih poslova, prvenstveno vezanih uz licenciranje zrakoplovnog osoblja (provođenje teorijskih praktičnih ispita za stjecanje dozvole/ovlaštenja) i provedbu nadzora zrakoplovno-medicinskih centara i zrakoplovno-medicinskih ispitivača te nadzora sigurnosti pružatelja usluga u zračnoj plovidbi.

Slijedi Plan zapošljavanja u 2018. godini.

R.br.	Unutarnja ustrojstvena jedinica	Naziv radnog mjesta	Napomena
1.	Sektor letačkih operacija, školstva, plovidbenosti i licenciranja	Pomoćnik direktora	Zamjena
2.	Sektor letačkih operacija, školstva, plovidbenosti i licenciranja / Odjel letačkih operacija i školstva	Zrakoplovni inspektor	Zamjena
3.	Sektor letačkih operacija, školstva, plovidbenosti i licenciranja / Odjel letačkih operacija i školstva	Specijalist za letačke operacije	Povećan opseg poslova
4.	Sektor letačkih operacija, školstva, plovidbenosti i licenciranja / Odjel letačkih operacija i školstva	Specijalist za letačke operacije	Povećan opseg poslova
5.	Sektor aerodroma, usluga u zračnoj plovidbi i upravljanja zračnim prometom	Pomoćnik direktora	Zamjena
6.	Sektor pravnih i zajedničkih poslova / Odjel zrakoplovnog prava i međunarodnih poslova	Specijalist za zrakoplovno pravo	Povećan opseg poslova
7.	Sektor aerodroma, usluga u zračnoj plovidbi i upravljanja zračnim prometom	Specijalist za ekonomsku regulaciju i financijske performanse	Povećan opseg poslova

Tablica 14.: Plan zapošljavanja u 2018. godini

## 9.2 Financijski resursi

Člankom 5. stavkom 4. Zakona i člankom 37. stavkom 2. Statuta Agencije, propisano je da Agencija do 31. prosinca svake kalendarske godine, podnosi Vladi Republike Hrvatske godišnji program rada i financijski plan za sljedeću kalendarsku godinu na odobrenje. Od 2016. godine, kada je Agencija upisana u Registar proračunskih korisnika, izrada Financijskog plana provodi se sukladno proračunskim propisima, kao dio financijskog plana Ministarstva.

Sukladno odredbama članka 10. stavka 1. Zakona, prihodi Agencije predstavljaju financijska sredstva za obavljanje i razvoj djelatnosti Agencije, a osiguravaju se iz prihoda od djelatnosti Agencije, iz dijela naknada iz članka 96. stavka 12. Zakona, za poslove iz nadležnosti Nacionalnoga nadzornog tijela, a koje naknade se utvrđuju u skladu s međunarodnim ugovorima koji obvezuju Republiku Hrvatsku, iz naknade koju plaćaju zračni prijevoznici po toni prevezene robe/tereta u civilnom zračnom prometu, iz naknade koju plaćaju svi putnici u civilnom zračnom prometu u odlasku te iz ostalih izvora u skladu sa Zakonom.

Prihodi i primici Agencije određeni su kao namjenski prihodi i primici (izvor 43) budući su ostvareni posebnim zakonskim i podzakonskim propisima kojima je propisana namjena, zatim vlastiti prihodi (izvor 31) te refundacije institucija EU (izvor 51).

Temeljem Upute Ministarstva mora, prometa i infrastrukture za pripremu prijedloga financijskog plana za razdoblje 2018. – 2020. godine, KLASA: 400-02/17-03/46; URBROJ: 530-09-1-17-3 od 5. rujna 2017. godine (u daljnjem tekstu: Uputa), a u skladu s Uputom za izradu prijedloga državnog proračuna Republike Hrvatske za razdoblje 2018. – 2020., Agencija je izradila prijedlog Financijskog plana za 2018. godinu s projekcijama za 2019. i 2020. godinu.



Sukladno članku 28. i članku 30. Zakona o proračunu, kao i Uputi, Agencija je izradila i dostavila obrazloženja Financijskog plana, gdje je za aktivnost *Administracija i upravljanje* definiran cilj „Razvijen sustav zračnog prometa“.

Financijski plan Agencije za 2018. godinu iznosi 96.530.000 kuna, projekcija za 2019. godinu 114.074.000 kuna te projekcija za 2020. godinu 84.462.000 kuna. Razlike se u najvećoj mjeri odnose na aktivnosti vezane uz provedbu Projekta rekonstrukcije i sanacije poslovne zgrade u Krajiškoj ulici broj 20 u Zagrebu.

Sukladno Zakonu o izvršavanju državnog proračuna Republike Hrvatske za 2018. godinu, Agencija nema obvezu uplate namjenskih prihoda i primitaka te vlastitih prihoda u državni proračun, već se ostvarenje i trošenje istih iskazuje mjesečno u sustavu državne riznice.

### **9.3 Materijalni resursi**

U 2018. godini, potrebe za materijalnim resursima Agencije osigurane su planiranjem dostatnih sredstava za nabavu materijalnih resursa neophodnih za redovito obavljanje djelatnosti Agencije. Nabava materijalnih resursa obavljat će se u skladu s Planom nabave za 2018. godinu te provođenjem postupaka sukladno odredbama Zakona o javnoj nabavi i internog pravilnika donesenog temeljem Zakona. Agencija će nabaviti prienosna računala s priključnim stanicama kojima će se zamijeniti postojeća uredska računala na zaduženju inspektora. Za potrebe učionice nabavit će se stropni projektor, a novim pisačima zamijenit će se neispravni i otpisani. Od mrežne i serverske opreme zamijenit će se nekoliko mrežnih preklopnika i dio zastarjele serverske infrastrukture te nabaviti uređaj za sigurnosno kopiranje na trake velikog kapaciteta. Planirana je nabava mobilnih telefona izvan ugovora s operatorom mobilne telefonije, stolnih telefona za nove radnike i radio stanice za potrebe inspektora. Osigurana su sredstva za nadogradnju programskih sustava za financijsko-kadrovske poslove, evidenciju radnog vremena i praćenje realizacije javne nabave. U svrhu unaprjeđenja sustava uredskog poslovanja od zaprimanja pismena do upravljanja spisima i otpremanja pristupit će se nabavi aplikativnog sustava za uredsko poslovanje (e pisarnica) te nabava kroz najam opreme za stvaranje sustava interne digitalizacije (skenera), a kojim bi se digitalizirano novo zaprimljeno gradivo pri ulazu u sustav pisarnice. Projekt digitalizacije nastavit će se i u 2018. godini na način da će se izvršiti digitalizacija cjelokupnog arhivskog i registraturnog gradiva Agencije. Sve ustrojstvene jedinice bit će povezane s aplikacijom i bazom digitaliziranih dokumenata te će tako imati lakši i brži pristup građi koju moraju koristiti svakodnevno u operativnom radu. Preduvjeti za nastavak procesa digitalizacije su nadogradnja serverske infrastrukture i manja nadogradnja računalne mreže. Postojeći database server nadogradit će se novim operativnim sustavom i novim softverom za baze podataka za koje će se nabaviti Microsoft server i SQL licence. Vlastitim snagama nadogradit će se postojeća računalna mreža s novim priključcima za uređaje i opremu za digitaliziranje. Nabavljat će se i uredski materijal i sitan inventar kao i uredski namještaj potreban za novo zaposlene radnike, odgovarajuća zaštitna oprema kao i znavljanje službene radne odjeće za radnike Agencije. U 2018. godini planira se nabava usluge operativnog leasinga za jedan automobil niže srednje klase za potrebe inspekcije kao zamjena za vozilo za koje više nema mogućnosti produženja operativnog leasinga.

Agencija će se, i nadalje, prema postojećim materijalnim resursima kao i pri nabavi novih materijalnih resursa odnositi s pažnjom dobrog gospodara, a u cilju smanjenja troškova poslovanja Agencije.



## 10. ZAKLJUČAK

Aktivnosti Agencije u 2018. godini usmjerene su na ostvarenje ciljeva utvrđenih ovim Programom rada koji proizlaze iz obavljanja poslova iz nadležnosti Agencije, kao i aktivnosti kojima se doprinosi unaprjeđenju, odnosno razvoju djelatnosti Agencije.

Agencija će raditi na daljnjem unaprjeđivanju standarda sigurnosti i zaštite civilnog zračnog prometa u Republici Hrvatskoj. Pri tome, Agencija će nastaviti sustavno provoditi nadzor sigurnosti i zaštite civilnog zračnog prometa, uključujući certificiranje i licenciranje zrakoplovnih subjekata, implementaciju sustava upravljanja sigurnošću te provedbu Nacionalnog programa sigurnosti u zračnom prometu. U kontekstu unaprjeđenja standarda sigurnosti zračnog prometa, Agencija će komunikaciju sa zrakoplovnom zajednicom/zrakoplovnim subjektima usmjeriti na podizanje razine znanja, stručnosti i sigurnosne kulture u civilnom zrakoplovstvu Republike Hrvatske. U području zaštite civilnog zračnog prometa, Agencija će nastaviti provoditi značajne regulatorne i operativne aktivnosti u cilju unaprjeđivanja dostignute razine implementacije i učinkovitosti mjera zaštite civilnog zračnog prometa u Republici Hrvatskoj te usklađivanja s međunarodnim standardima i novim regulatornim zahtjevima Europske unije.

Izrada nacrtu prijedloga podzakonskih propisa će se odvijati u skladu s potrebama donošenja propisa za provedbu EU propisa i nacionalnih propisa za područja koja nisu regulirana EU propisima. Agencija će i u 2018. godini nastaviti obavljati poslove ekonomske regulacije u području civilnog zračnog prometa koja uključuje utvrđivanje i odobravanje različitih vrsta naknada te nadzor ekonomske sposobnosti subjekata u civilnom zrakoplovstvu Republike Hrvatske. Odobravanje letova, vođenje Hrvatskog registra civilnih zrakoplova i rješavanje o prigovorima za zaštitu prava putnika redoviti su poslovi iz nadležnosti Agencije u 2018. godini, kao i prethodnih godina.

U okviru svojih nadležnosti i obaveza, Agencija će provoditi aktivnosti vezane uz inicijativu Europske komisije nazvanu Jedinostveno europsko nebo, uključujući proces implementacije projekata utvrđenih Lokalnim planom implementacije Jedinostvenog europskog neba (LSSIP), aktivnosti vezane uz Funkcionalni blok zračnog prostora Srednje Europe (FAB CE) i Plan mjerenja učinkovitosti.

Sustav upravljanja kvalitetom je i nadalje temelj na kojem se gradi poslovanje Agencije u cilju unaprijeđenja postojećih procesa i procedura. U 2018. godini očekuju se dvije standardizacijske inspekcije EASA-e kojima će se procijeniti sposobnost Agencije za obavljanje poslova nadzora sigurnosti civilnog zračnog prometa u području uređaja za osposobljavanje koji simuliraju let, te po prvi put nadzor nad provedbom propisa Uredbe br. 139/2014 o utvrđivanju zahtjeva i upravnih postupaka u vezi s aerodromima. U području kontrole kvalitete i zaštite civilnog zračnog prometa očekuje se inspekcija Europske komisije.

Obzirom na svoju djelatnost, Agencija će tijekom 2018. godine surađivati s domaćim i inozemnim nadležnim tijelima, naročito onima iz područja civilnog zrakoplovstva. Temeljem članstva Republike Hrvatske u Europskoj uniji, Agencija je obavezna aktivno sudjelovati u radu mnogobrojnih tijela i radnih grupa iz područja civilnog zrakoplovstva/civilnog zračnog prometa, u ulozi predstavnika Republike Hrvatske kao punopravne članice Europske unije.

Kontinuirano unaprjeđivanje rada i sposobnosti za obavljanje poslova iz djelatnosti Agencije će i u 2018. godini biti u fokusu Agencije. Kao i prethodnih godina, školovanje i stručno usavršavanje radnika Agencije je i 2018. godini vrlo važna aktivnost Agencije u cilju održavanja potrebne razine stručnosti i inspektorskih ovlaštenja.

Agencija će u 2018. godini nastaviti provoditi razvojne projekte, s težištem na Projektu rekonstrukcije i sanacije poslovne zgrade, Projektu EMPIC i Projektu unaprjeđivanja sustava upravljanja spisima.

U potpori provedbe ovog Programa rada planirani su dostatni ljudski, financijski i materijalni resursi.

ORGANIZACIJSKA KARTA

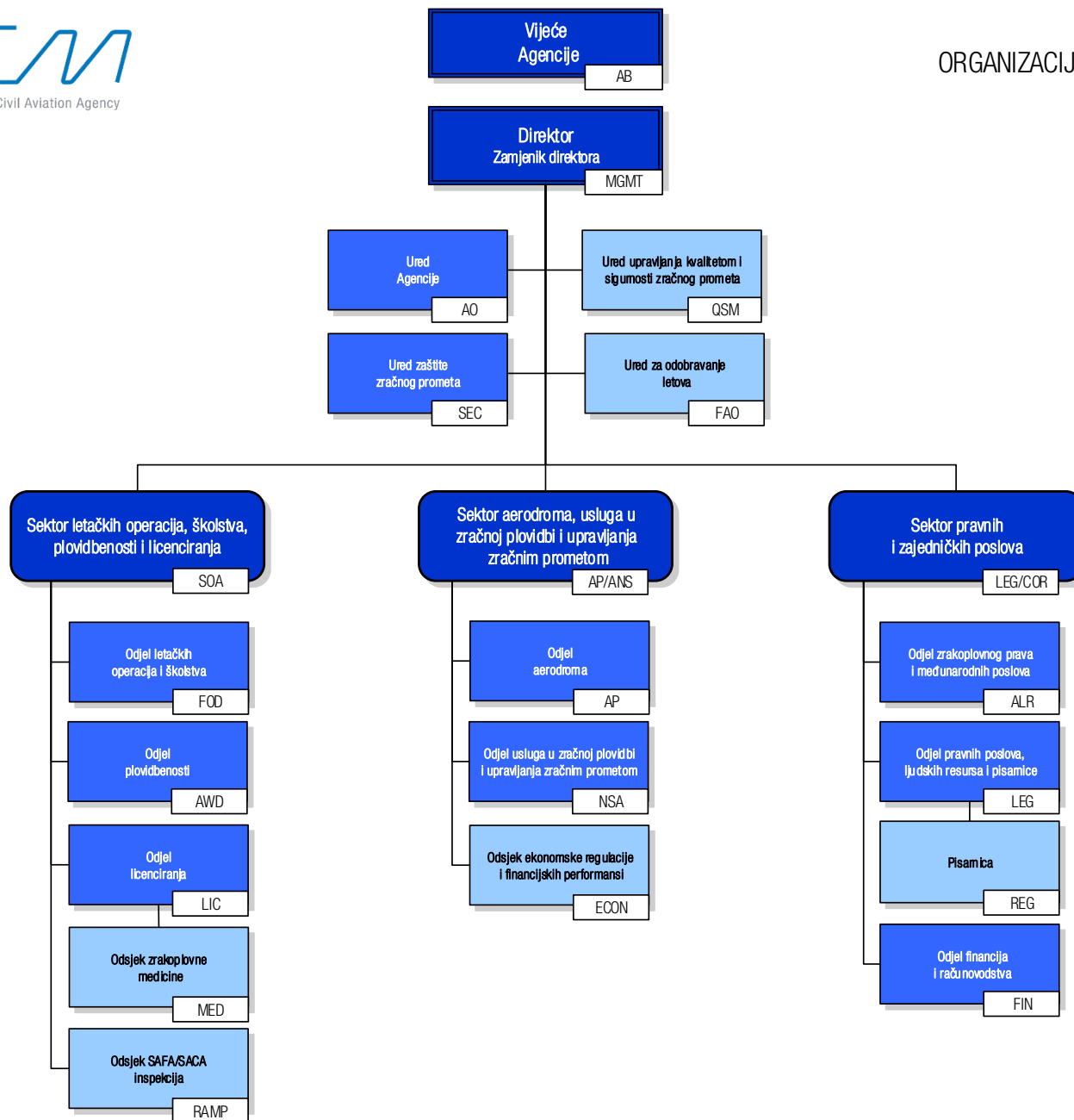



Planovi nadzora  
u 2018. godini

## Plan školovanja

u 2018. godini

**Plan sudjelovanja u radu međunarodnih organizacija i institucija  
u 2018. godini**

**Plan održavanja radionica za  
zrakoplovnu zajednicu/zrakoplovne subjekte  
u 2018. godini**



Croatian Civil Aviation Agency

HRVATSKA AGENCIJA ZA CIVILNO ZRAKOPLOVSTVO  
GODIŠNJI PROGRAM RADA ZA 2018. GODINU