



Croatian Civil Aviation Agency



REPUBLIKA HRVATSKA  
HRVATSKA AGENCIJA ZA CIVILNO ZRAKOPLOVSTVO

GODIŠNJI PROGRAM RADA  
ZA 2020. GODINU

*Zagreb, prosinac 2019.*



## SADRŽAJ

<b>1. UVOD.....</b>	<b>1</b>
<b>2. STRATEŠKI OKVIR AGENCIJE ZA 2020. GODINU.....</b>	<b>3</b>
2.1 Misija, vizija i temeljne odrednice strategije.....	3
2.2 Ciljevi Agencije.....	4
2.3 Težišne aktivnosti Agencije u 2020. godini .....	5
<b>3. POSLOVI SIGURNOSTI I ZAŠTITE CIVILNOG ZRAČNOG PROMETA.....</b>	<b>8</b>
3.1 Provedba nadzora, certificiranja i licenciranja.....	8
3.1.1 Sektor letaćkih operacija, školstva, plovidbenosti i licenciranja .....	8
3.1.2 Sektor aerodroma, usluga u zračnoj plovidbi i upravljanja zračnim prometom.....	20
3.1.3 Ured zaštite zračnog prometa.....	25
3.1.4 Sveukupni pregled planiranih nadzora Agencije u 2020. godini .....	28
3.2 Posebni poslovi u području zaštite civilnog zračnog prometa .....	29
3.3 Provedba Nacionalnog programa sigurnosti u zračnom prometu.....	32
3.4 Upravljanje sigurnosnim rizicima .....	33
<b>4. DRUGI ZNAČAJNI POSLOVI IZ DJELATNOSTI AGENCIJE .....</b>	<b>36</b>
4.1 Rad na izradi nacrtu prijedloga podzakonskih propisa .....	36
4.1.1 Pravilnici i ostale regulatorne aktivnosti .....	36
4.1.2 Praćenje EU propisa i nacrtu EU propisa .....	37
4.2 Ekonomska regulacija u zračnom prometu.....	37
4.2.1 Utvrđivanje jediničnih cijena rutnih i terminalnih naknada.....	38
4.2.2 Odobravanje cjenika naknada zračnih luka i visine naknade za zaštitni pregled .....	38
4.2.3 Nadzor ekonomske sposobnosti subjekata u civilnom zrakoplovstvu Republike Hrvatske.....	38
4.3 Odobravanje letova.....	39
4.4 Vođenje Hrvatskog registra civilnih zrakoplova.....	42
4.5 Rješavanje o pritužbama za zaštitu prava putnika .....	43
4.6 Stručni poslovi za potrebe Nacionalnog povjerenstva za upravljanje zračnim prostorom.....	44



<b>5.</b>	<b>PROVEDBA AKTIVNOSTI VEZANIH UZ JEDINSTVENO EUROPSKO NEBO</b> .....	<b>46</b>
5.1	Lokalni plan implementacije Jedinственог европског неба.....	46
5.2	Funkcionalni blok zračnog prostora Središnje Europe.....	46
5.3	Izveštavanje o izvršenju Plana mjerenja učinkovitosti za RP2 .....	47
5.4	Praćenje izvršenja Plana mjerenja učinkovitosti za treće referentno razdoblje (RP3) ..	48
<b>6.</b>	<b>SURADNJA S DOMAĆIM I INOZEMNIM NADLEŽNIM TIJELIMA</b> .....	<b>49</b>
6.1	Suradnja s domaćim nadležnim tijelima .....	49
6.2	Suradnja s inozemnim nadležnim tijelima.....	50
<b>7.</b>	<b>UNAPRJEĐIVANJE RADA I SPOSOBNOSTI ZA OBAVLJANJE POSLOVA IZ DJELATNOSTI AGENCIJE</b> .....	<b>51</b>
7.1	Sustav upravljanja kvalitetom .....	51
7.1.1	Nadzori/inspekcije međunarodnih organizacija i institucija .....	52
7.1.2	Program internih nadzora Agencije.....	53
7.1.3	Inspekcija zaštite Europske komisije .....	54
7.2	Školovanje i stručno usavršavanje kadrova.....	55
7.3	Reorganizacija unutarnjeg ustrojstva Agencije .....	56
7.4	Komunikacija sa zrakoplovnom zajednicom/zrakoplovnim subjektima .....	56
7.4.1	Stručni skupovi .....	57
7.4.2	Internetske stranice.....	57
7.4.3	Odnosi s javnošću .....	58
7.5	Podrška zrakoplovnoj zajednici / zrakoplovnim subjektima .....	58
<b>8.</b>	<b>RAZVOJNI PROJEKTI</b> .....	<b>60</b>
8.1	Projekt rekonstrukcije i sanacije poslovne zgrade .....	60
8.2	Projekt EMPIC.....	61
8.3	Twinning light projekt u Republici Sjevernoj Makedoniji.....	63
8.4	Sudjelovanje u EASA Partnership programu .....	64
8.5	Projekt pružanja elektroničkih usluga kroz sustav e-građani .....	64



Croatian Civil Aviation Agency

HRVATSKA AGENCIJA ZA CIVILNO ZRAKOPLOVSTVO  
GODIŠNJI PROGRAM RADA ZA 2020. GODINU

<b>9. POTREBNI RESURSI</b> .....	<b>66</b>
9.1 Ljudski resursi .....	66
9.2 Financijski resursi .....	67
9.3 Materijalni resursi .....	68
<b>10. ZAKLJUČAK</b> .....	<b>70</b>

## PRILOZI

- Prilog 1. Organizacijska karta
- Prilog 2. Planovi nadzora u 2020. godini
- Prilog 3. Plan školovanja u 2020. godini
- Prilog 4. Plan sudjelovanja u radu međunarodnih organizacija i institucija u 2020. godini
- Prilog 5. Plan održavanja stručnih skupova za zrakoplovnu zajednicu/zrakoplovne subjekte u 2020. godini



## POPIS TABLICA

Tablica 1.: Pregled ovlaštenih/certificiranih subjekata pod nadležnošću Sektora letačkih operacija, školstva, plovidbenosti i licenciranja .....	10
Tablica 2.: Broj planiranih nadzora u 2020. godini u Sektoru letačkih operacija, školstva, plovidbenosti i licenciranja .....	11
Tablica 3.: Pregled broja važećih dozvola zrakoplovnog osoblja u nadležnosti Odjela licenciranja .....	16
Tablica 4.: Pregled broja izdanih certifikata/izvješća o zdravstvenoj sposobnosti .....	18
Tablica 5: Pregled certificiranih subjekata pod nadležnošću Sektora aerodroma, usluga u zračnoj plovidbi i upravljanja zračnim prometom.....	20
Tablica 6.: Broj planiranih nadzora u 2020. godini u Sektoru aerodroma, usluga u zračnoj plovidbi i upravljanja zračnim prometom .....	21
Tablica 7: Pregled certificiranih subjekata pod nadležnošću Ureda zaštite zračnog prometa ..	25
Tablica 8.: Broj planiranih nadzora u 2020. godini u Uredu zaštite zračnog prometa.....	26
Tablica 9.: Sveukupni pregled planiranih nadzora Agencije u 2020. godini .....	28
Tablica 10: Pregled broja prigovora vezanih uz zaštitu prava putnika .....	44
Tablica 11.: Povezanost EMPIC modula .....	62
Tablica 12.: Podmoduli daljnje implementacije OAS modula .....	62
Tablica 13.: Plan zapošljavanja u 2020. godini .....	67



## POPIS KRATICA I POJMOVA

- ACAM (*Aircraft Continuing Airworthiness Monitoring*): nadzor kontinuirane plovidbenosti zrakoplova
- AeMC (*Aero-medical center*): zrakoplovno-medicinski centar
- AIP (*Aeronautical Information Publication*): Zbornik zrakoplovnih informacija Republike Hrvatske
- AIS (*Aeronautical Information Service*): usluga zrakoplovnog informiranja
- AME (*Aero-medical examinee*): zrakoplovno-medicinski ispitivač
- Annex I zrakoplov: zrakoplov definiran Aneksom I Uredbe (EU) 2018/1139 o zajedničkim pravilima u području civilnog zrakoplovstva i osnivanju Agencije Europske unije za sigurnost zračnog prometa
- ANS (*Air Navigation Services*): usluge u zračnoj plovidbi
- AP (*Airports*): aerodromi
- ASM (*Airspace Management*): upravljanje zračnim prostorom
- ASO (*Air Safety Order*): Naredba o zrakoplovnoj sigurnosti
- ATCO (*Air Traffic Controller*): Kontrolor zračnog prometa
- ATFM (*Air Traffic Flow Management*): upravljanje protokom zračnog prometa
- ATM/ANS (*Air Traffic Management/Air Navigation Services*): upravljanje zračnim prometom i usluge u zračnoj plovidbi
- ATO (*Approved Training Organisation*): ovlaštena organizacija za osposobljavanje
- ATPL (*Airline Transport Pilot Licence*): dozvola prometnog pilota aviona
- ATS (*Air Traffic Services*): operativne usluge u zračnom prometu
- AWD (Airworthiness): plovidbenost
- CAT (*Commercial Air Transport*): komercijalni zračni prijevoz
- CAT A-A: komercijalni zračni prijevoz sa polijetanjem i slijetanjem na istoj lokaciji
- CAT A-B: komercijalni zračni prijevoz između dvije lokacije
- CCAA (*Croatian Civil Aviation Agency*): Hrvatska agencija za civilno zrakoplovstvo
- CFIT (*Controlled Flight Into Terrain*): približavanje terenu u kontroliranom letu
- CNS (*Communication, Navigation, Surveillance*): komunikacija, navigacija, nadzor
- CPL (Commercial Pilot Licence): dozvola profesionalnog pilota aviona
- DG (*Dangerous Goods*): opasne robe
- DPS (*Directorate Pan-European Single Sky*): Direkcija za paneuropsko jedinstveno nebo
- EASA (*European Union Aviation Safety Agency*): Agencija Europske unije za sigurnost zračnog prometa
- EASA Odbor (*EASA Committee*): savjetodavni Odbor Europskoj Komisiji pri donošenju odluka



Croatian Civil Aviation Agency

HRVATSKA AGENCIJA ZA CIVILNO ZRAKOPLOVSTVO  
GODIŠNJI PROGRAM RADA ZA 2020. GODINU

EASA TEBs (*EASA Technical Bodies*): tematske savjetodavne radne grupe Europske agencije za sigurnost zračnog prometa

EASP (*European Aviation Safety Programme*): Europski program zrakoplovne sigurnosti

EASp (*European Aviation Safety Plan*): Europski plan zrakoplovne sigurnosti

EC (*European Commission*): Europska komisija

ECAC (*European Civil Aviation Conference*): Europska konferencija civilnog zrakoplovstva

ECCAIRS (*European Coordination Centre for Accident and Incident Reporting Systems*): Europski centar za koordinaciju sustava za izvješćivanje o zrakoplovnim nesrećama

EMPIC-EAP (*European Aviation Processing System*): softver za civilne i vojne zrakoplovne vlasti za upravljanje, provedbu i provjeru provedbe civilnih zrakoplovnih propisa

ETOD (*Electronic Terrain and Obstacle Data*): elektronički podaci o terenu i preprekama

ETD (*Explosives Trade Detector*): zaštitne opreme za otkrivanje tragova eksploziva

EUROCONTROL (*European Organization for the Safety of Air Navigation*): Europska organizacija za sigurnost zračne plovidbe

FAB CE (*Functional Airspace Block Central Europe*): Funkcionalni blok zračnog prostora Središnje Europe

FSTD (*Flight Simulation Training Device*): uređaj za osposobljavanje pilota koji simulira let

GEN: generalna avijacija

GNSS (*Global Navigation Satellite System*): globalni navigacijski satelitski sustav

GPWS (*Ground Proximity Warning System*): sustav za upozorenje na blizinu tla

HACZ: Hrvatska agencija za civilno zrakoplovstvo

HKZP: Hrvatska kontrola zračne plovidbe d.o.o.

ICAO (*International Civil Aviation Organization*): Organizacija međunarodnoga civilnog zrakoplovstva

ICAO ADREP (*ICAO Accident/Incident Data Reporting*): izvještavanje o nesrećama i nezgodama

ICAO USOAP: ICAO Universal Safety Oversight Audit Programme

IFR (*instrument flight rules*): pravila instrumentalnog letenja

IR (*Instrument Rating*): ovlaštenje za instrumentalno letenje

LAPL (*Light Aircraft Pilot Licence*): dozvola pilota lakog zrakoplova

LIC (*Licensing*): licenciranje osoblja

LSSIP (*Local Single Sky Implementation Plan*): Lokalni plan implementacije Jedinственog europskog neba

MET (*Meteorology*): meteorologija

MTOM (*Maximum take-off mass*): najveća dopuštena masa pri polijetanju

MUP: Ministarstvo unutarnjih poslova

NSA (*National Supervisory Authority*): Nacionalno nadzorno tijelo



Croatian Civil Aviation Agency

HRVATSKA AGENCIJA ZA CIVILNO ZRAKOPLOVSTVO  
GODIŠNJI PROGRAM RADA ZA 2020. GODINU

NSA CC (*National Supervisory Authority Coordination Committee*): Koordinacijski odbor nacionalnih nadzornih tijela

OJT (*On-Job Training*): osposobljavanje na radnom mjestu

OPS (*Operations*): letačke operacije

Part M: europski propis o vođenju kontinuirane ploidbenosti zrakoplova

Part 145: europski propis o održavanju zrakoplova

Part 147: europski propis o osposobljavanju zrakoplovno-tehničkog osoblja

PBN (*Performance Based Navigation*): navigacija temeljena na letnim sposobnostima zrakoplova

PPL (*Private Pilot Licence*): dozvola privatnog pilota aviona

PRB (*Performance Review Body*): tijelo za reviziju performansi

RAMP: pregledi stranih zrakoplova na stajanci zračne luke

RTG operater: operater na rendgenskom uređaju

SACA (*Safety Assessment of Community Aircraft*): sigurnosni pregled zrakoplova Zajednice na stajanci

SAFA (*Safety Assessment of Foreign Aircraft*): sigurnosni pregled inozemnog zrakoplova na stajanci

SEC (*Security*): zaštita civilnog zračnog prometa

SES (*Single European Sky*): Jedinствeno europsko nebo

SMS (*Safety Management System*): sustav upravljanja sigurnošću

SOA: Sigurnosno-obavještajna agencija

SOP: standardno-operativni postupci

SPO (*Specialized Operations*): specijalizirane operacije zrakoplovima, tzv. radovi iz zraka (snimanje, zaprašivanje, dizanje tereta i sl.)

SSP (*State Safety Programme*): Nacionalni program sigurnosti u zračnom prometu

TAWG (*Threat Assessment Working Group*): radna grupa za procjenu prijetnji

TCO (*Third Country Operator*): operator iz treće zemlje

UAS (*Unmanned Aircraft System*): sustav bespilotnog zrakoplova

UCS (*Unit Competence Scheme*): shema stručnosti za lokaciju

USS: uzletno-sletna staza

VFR (*visual flight rules*): pravila vizualnog letenja

Zakon: Zakon o zračnom prometu («Narodne novine» broj 69/09, 84/11, 54/13, 127/13 i 92/14)





Croatian Civil Aviation Agency

HRVATSKA AGENCIJA ZA CIVILNO ZRAKOPLOVSTVO  
GODIŠNJI PROGRAM RADA ZA 2020. GODINU

## **TIJELA AGENCIJE**

### **VIJEĆE AGENCIJE**

#### **PREDSJEDNIK**

Danijel Turkalj, bacc. ing. traff.

#### **ZAMJENIK PREDSJEDNIKA**

doc. dr. sc. Andrija Vidović

#### **ČLANOVI**

Mirko Božić dipl. ing.

Josip Čuletić, dipl. ing.

prof. dr. sc. Sanja Steiner

### **DIREKTOR AGENCIJE**

Marin Puh, dipl. ing.



## 1. UVOD

Temeljem članka 5. stavka 4. Zakona o zračnom prometu («Narodne novine» broj 69/09, 84/11, 54/13, 127/13 i 92/14 – u daljnjem tekstu: Zakon) i članka 9. stavka 2. Statuta, Hrvatska agencija za civilno zrakoplovstvo (u daljnjem tekstu: Agencija ili HACZ) podnosi Vladi Republike Hrvatske Godišnji program rada za 2020. godinu na odobrenje.

Godišnji program rada Agencije za 2020. godinu (u daljnjem tekstu: Program rada) donijelo je Vijeće Agencije, temeljem članka 8. stavka 6. podstavka 2. Zakona i članka 16. stavka 1. točke 3. Statuta Agencije, na 43. sjednici održanoj 5. prosinca 2019. godine.

Program rada Agencije proizlazi iz obaveza koje Agencija ima prema nacionalnom i međunarodnom pravnom okviru, kao nadležno tijelo Republike Hrvatske u području sigurnosti i zaštite civilnog zračnog prometa.

Zračni promet u Republici Hrvatskoj uređen je Zakonom, Zakonom o obveznim i stvarnopravnim odnosima u zračnom prometu («Narodne novine» broj 132/98, 63/08, 134/09 i 94/13), Zakonom o zračnim lukama («Narodne novine» broj 19/98, 14/11 i 78/15), Zakonom o osnutku Hrvatske kontrole zračne plovidbe («Narodne novine» broj 19/98, 20/00 i 51A/13), Zakonom o obveznim osiguranjima u prometu («Narodne novine» broj 151/05, 36/09, 75/09, 76/13 i 152/14), Zakonom o prijevozu opasnih tvari («Narodne novine» broj 79/07 i 70/17) i brojnim drugim propisima kao što su EU uredbe i direktive, zatim pravilnicima i nacionalnim programima kojima se omogućava primjena EU propisa te na kraju pravilnicima kojima se reguliraju područja civilnog zrakoplovstva koja nisu regulirana EU propisima (tzv. nacionalni pravilnici).

Republika Hrvatska je od 9. svibnja 1992. godine, na temelju pristupa (akcesije) stranka Konvencije o međunarodnom civilnom zrakoplovstvu, odnosno članica Organizacije međunarodnog civilnog zrakoplovstva (*International Civil Aviation Organization* – dalje u tekstu: ICAO) koja je osnovana istom Konvencijom u svrhu razvijanja načela, tehnologije te poticanja i razvoja međunarodnog civilnog zračnog prometa.

Republika Hrvatska članica je Europske organizacije za sigurnost zračne plovidbe (*European Organization for the Safety of Air Navigation* – dalje u tekstu: EUROCONTROL) od 1. travnja 1997. godine temeljem Odluke o pristupanju Međunarodnoj konvenciji o suradnji na sigurnosti zračne plovidbe – EUROCONTROL iz 1960., s Protokolima iz 1970., 1978. i 1981. i Mnogostranim sporazumom o rutnim naknadama iz 1981.

Republika Hrvatska je članica i Europske konferencije civilnog zrakoplovstva (*European Civil Aviation Conference* – dalje u tekstu: ECAC) od 2. srpnja 1992. godine.

Republika Hrvatska članica je Agencije Europske unije za sigurnost zračnog prometa (*European Union Aviation Safety Agency* – dalje u tekstu: EASA) od 1. srpnja 2013. godine temeljem članstva u EU. U tom smislu, Agencija aktivno sudjeluje u radu stručnih radnih tijela i grupa EASA-e. Sudjelovanje Agencije u radu EASA-e ključno je za utjecaj na donošenje i pravodobno praćenje zakonodavnih aktivnosti tijela EU u području civilnog zračnog prometa, a time i na ispunjavanje obaveza koje Republika Hrvatska ima kao država članica. Najvažnija obaveza Agencije u tom procesu je ispunjavanje svih standarda koji su propisani pravnom stečevinom Unije koja čini regulatorni temelj zajedničkog europskog zračnog prostora u području civilnog zračnog prometa.

Agencija u okviru svog djelokruga rada, u suradnji s Ministarstvom mora, prometa i infrastrukture sudjeluje u međunarodnim aktivnostima, uključujući i procese pregovaranja kod zaključivanja međunarodnih ugovora, sastancima i drugim oblicima suradnje vezanim za ICAO i druge međunarodne organizacije civilnog zračnog prometa, sudjeluje u radu njihovih stručnih tijela i radnih skupina te surađuje s inozemnim tijelima nadležnim za civilni zračni promet. Nadalje, Agencija vodi brigu o realizaciji aktivnosti i zadataka proizašlih iz sudjelovanja u radu navedenih međunarodnih organizacija, kao i drugih obaveza koje proizlaze iz međudržavnih ugovora.



Croatian Civil Aviation Agency

## HRVATSKA AGENCIJA ZA CIVILNO ZRAKOPLOVSTVO GODIŠNJI PROGRAM RADA ZA 2020. GODINU

Agencija je pravna osoba, koja na temelju javne ovlasti obavlja poslove određene Zakonom, kao djelatnost od interesa za Republiku Hrvatsku, te obavlja i druge poslove u skladu s propisima donesenim na temelju Zakona. Djelatnost Agencije obuhvaća poslove vezane za sigurnost i zaštitu civilnog zračnog prometa, a osobito certificiranje, nadzor i inspekciju u cilju osiguravanja kontinuiranog udovoljavanja zahtjevima za obavljanje zračnog prijevoza i drugih djelatnosti u zračnom prometu, vođenje propisanih registara i evidencija, izradu nacрта prijedloga propisa, te obavljanje drugih poslova utvrđenih Zakonom. Osnivač Agencije je Republika Hrvatska, a osnivačka prava u skladu s odredbama Zakona obavlja Vlada Republike Hrvatske. Agencija je samostalna u obavljanju poslova iz svojeg djelokruga, a za svoj rad odgovara Vladi Republike Hrvatske.

Agencija je stručna i operativna organizaciju koja prati i provodi međunarodne standarde nužne za ispunjenje obaveza Republike Hrvatske u području sigurnosti i zaštite civilnog zračnog prometa. Na nacionalnoj razini, Agencija je, uz Ministarstvo mora, prometa i infrastrukture i Agenciju za istraživanje nesreća u zračnom, pomorskom i željezničkom prometu, sastavni dio sustava nadležnih tijela za civilno zrakoplovstvo Republike Hrvatske. Pored toga, Agencija je i sastavni dio sustava nadležnih tijela za civilno zrakoplovstvo Europske unije čiji glavni cilj je izgradnja i održavanje visoke razine sigurnosti civilnog zrakoplovstva u Europi. Sustav tijela nadležnih za civilno zrakoplovstvo u Europskoj uniji čine Europska komisija, EASA te nadležne civilne zrakoplovne vlasti (*Competent Civil Aviation Authorities*) zemalja članica Europske unije. Agencija je „produžena ruka“ EASA-e, odnosno Europske komisije u implementaciji zakonodavstva Europske unije u području civilnog zrakoplovstva u Republici Hrvatskoj.

Na pitanja koja nisu uređena Zakonom primjenjuju se odredbe Zakona o ustanovama i Statut Agencije. Statutom Agencije pobliže je uređeno sljedeće: načela za unutarnje ustrojstvo, vrste unutarnjih ustrojstvenih jedinica i uvjeti za njihovo ustrojavanje, predstavljanje i zastupanje, financiranje, poslovno planiranje i godišnje izvještavanje, rad i poslovanje, ovlasti i način odlučivanja, opći akti, tajnost podataka, javnost rada te druga pitanja značajna za rad Agencije. Unutarnje ustrojstvo Agencije prikazano je u Prilogu 1. ovog Programa rada.

Resorno ministarstvo za područje rada Agencije je Ministarstvo mora, prometa i infrastrukture (u daljnjem tekstu: Ministarstvo ili MMPI).



## **2. STRATEŠKI OKVIR AGENCIJE ZA 2020. GODINU**

Ovim Programom rada utvrđuju se ciljevi i težišne aktivnosti Agencije u 2020. godini, u skladu sa Zakonom i Statutom Agencije. Temelj za godišnje planiranje poslovanja predstavlja strateški okvir za rad i razvoj Agencije u narednom razdoblju koji je usvojen na 42. sjednici Vijeća Agencije održanoj dana 14. studenoga 2019. godine. Strateški okvir proizlazi iz nadležnosti Agencije za obavljanje poslova utvrđenih Zakonom i propisima donesenima na temelju Zakona i u skladu s odgovarajućim EU propisima. Strateškim okvirom utvrđena je misija, vizija i temeljne odrednice strategije. Strateškim okvirom postavljaju se opći ciljevi, strateški ciljevi, te težišne aktivnosti Agencije koje u najvećoj mogućoj mjeri doprinose ispunjenju misije i ostvarenju vizije Agencije, primjenom temeljnih odrednica strategija. U nastavku slijedi prikaz strateškog okvira Agencije na kojem se bazira poslovanje Agencije u 2020. godini.

### **2.1 Misija, vizija i temeljne odrednice strategije**

#### **Misija**

Agencija u cilju osiguravanja sigurnosti, zaštite i prava svih sudionika u civilnom zračnom prometu i društva u cjelini, u okviru svojih nadležnosti na profesionalan, neovisan i transparentan način osigurava primjenu i sudjeluje u izradi prijedloga propisa te poduzima i druge aktivnosti koje vode unaprijeđenju cjelokupnog sustava, pri čemu surađuje sa zrakoplovnom zajednicom, nacionalnim i međunarodnim institucijama i organizacijama.

#### **Vizija**

Agencija je prepoznata kao bitan i konstruktivan element funkcioniranja i razvoja sustava civilnog zrakoplovstva na siguran i održiv način.

#### **Temeljne odrednice strategije**

Kontinuirana i sustavna komunikacija sa zrakoplovnom zajednicom, međunarodnim institucijama i organizacijama;

Kontinuirano i sustavno unaprjeđivanje kompetencija zaposlenika kroz suradnju s etabliranim zrakoplovnim vlastima, institucijama i organizacijama;

Razmjena iskustava, ekspertize i resursa s partnerskim organizacijama;

Sudjelovanje u međunarodnim projektima iz područja civilnog zrakoplovstva kao pružatelj usluga (Twinning, EASA Partnership Agreement);

Podrška zrakoplovnoj zajednici u razumijevanju implementacije standarda i poticanje inicijativa od zajedničkog interesa;

Zapošljavanje najkvalitetnijih kadrova koji su raspoloživi na tržištu;

Inzistiranje na jasno definiranim nadležnostima i odgovornostima na svim razinama Agencije;



## Temeljne odrednice strategije

Sustav upravljanja kvalitetom je temelj na kojem se gradi poslovanje i kontinuirano unaprjeđivanje rada Agencije;

U postupke izrade nacrtu propisa sustavno uključiti obveznike primjene propisa i raspoložive stručnjake iz zrakoplovne zajednice;

Mora biti osigurana transparentnost u svim aspektima poslovanja Agencije.

## 2.2 Ciljevi Agencije

### Opći ciljevi

1. Osiguravanje sigurnosti, zaštite i prava svih sudionika u civilnom zračnom prometu

2. Unaprjeđivanje i razvoj sustava civilnog zrakoplovstva

### Strateški ciljevi

Naziv cilja	Oznaka	Opis cilja
Provođenje dodijeljenih ovlasti	SC 01	Osigurati nesmetanu provedbu dodijeljenih ovlasti u skladu sa Zakonom o zračnom prometu i Statutom Agencije.
Osiguranje potrebnih resursa za obavljanje poslova iz nadležnosti Agencije	SC 02	Osigurati potrebne ljudske, financijske i materijalne resurse u cilju osiguravanja i razvoja sposobnosti za obavljanje poslova iz nadležnosti Agencije u skladu s međunarodnim standardima i preporučenim praksama.
Kontinuirano održavanje i unaprjeđivanje sustava upravljanja	SC 03	Kontinuiranim održavanjem i unaprjeđivanjem sustava upravljanja osigurati sukladnost procesa i procedura Agencije s međunarodnim standardima.
Jačanje institucionalnog položaja Agencije	SC 04	Ostvarivati i unaprjeđivati suradnju s domaćim i inozemnim nadležnim tijelima i institucijama, vezano uz sigurnost i zaštitu civilnog zračnog prometa. Sudjelovanje u međunarodnim projektima iz područja civilnog zrakoplovstva.

Strateški ciljevi		
Naziv cilja	Oznaka	Opis cilja
Uspostava i provedba pravnog okvira za civilno zrakoplovstvo	SC 05	Kontinuirano unaprjeđivanje pravnog okvira kojim se regulira civilno zrakoplovstvo s ciljem osiguranja visoke razine sigurnosti i zaštite civilnog zrakoplovstva u Republici Hrvatskoj. Razvijanje novih i unaprjeđivanje postojećih procedura za provedbu pravnog okvira u području civilnog zrakoplovstva.

### 2.3 Težišne aktivnosti Agencije u 2020. godini

Obveza godišnjeg planiranja poslovanja propisana je odredbama članka 5. stavka 4. Zakona te odredbama članka 9. stavka 2. i članka 37. stavka 2. Statuta Agencije. Godišnje planiranje poslovanja ostvaruje se izradom godišnjeg programa rada i financijskog plana za sljedeću kalendarsku godinu koje donosi Vijeće Agencije uz prethodno odobrenje Vlade Republike Hrvatske. U skladu s usvojenim strateškim okvirom utvrđuju se težišne aktivnosti Agencije za 2020. poslovnu godinu.

Težišne aktivnosti Agencije u 2020. godini koje se postavljaju ovim Programom rada predstavljaju nastavak nastojanja Agencije za kontinuiranim povećanjem sposobnosti i kapaciteta za obavljanje poslova iz svoje nadležnosti. U nastavku slijedi prikaz težišnih aktivnosti Agencije u 2020. godini.

R.br.	Aktivnosti Agencije u 2020. godini	Opis aktivnosti	Ključni pokazatelji uspješnosti	Poveznica sa strateškim ciljevima
1.	Kontinuirana provedba nadzora, certificiranja i licenciranja	Planiranje i provedba nadzora, certifikacije i licenciranja sukladno zakonskim obvezama i obvezama koje proizlaze iz međunarodnih sporazuma. Provedbu nadzora temeljiti na procjeni rizika za svakog pojedinog zrakoplovnog subjekta, gdje je primjenjivo.	Realizacija nadzora > 90% u svakoj ustrojstvenoj jedinici u odnosu na propisima određeni minimum i procjenu rizika. Provedba certificiranja i licenciranja u skladu sa zahtjevima zrakoplovnih subjekata.	SC 01
2.	Održavanje potrebne razine stručnosti	Provoditi Plan školovanja u cilju osiguranja propisane razine stručnosti zaposlenika.	Realizacija Plana školovanja > 75%.	SC 02
3.	Pravovremeno otklanjanje nalaza utvrđenih EC, ICAO i EASA nadzorima	Pravovremeno zatvaranje nalaza međunarodnih institucija koji su u nadležnosti Agencije.	EC, ICAO i EASA - nalazi za koje je nadležna HACZ zatvoreni u prihvaćenim rokovima; EASA - Nisu izdana suplementarna izvješća vezano	SC 01 SC 03

R.br.	Aktivnosti Agencije u 2020. godini	Opis aktivnosti	Ključni pokazatelji uspješnosti	Poveznica sa strateškim ciljevima
			uz nadležnost HACZ.	
4.	Implementacija softverskog paketa EMPIC	Projekt provoditi u skladu s revidiranim Planom implementacije.	Implementacija Projekta u predviđenim rokovima bez neopravdanih kašnjenja.	SC 02 SC 03
5.	Priprema nacrtu prijedloga podzakonskih propisa	Pripremati nacрте prijedloga podzakonskih propisa u skladu s regulatornim promjenama u Republici Hrvatskoj i EU, te potrebama zrakoplovne industrije.	Izrada nacrtu prijedloga podzakonskih propisa provedena u skladu s definiranim procesima te bez neopravdanih kašnjenja.	SC 01 SC 05
6.	Podrška zrakoplovnoj zajednici / zrakoplovnim subjektima	Održavati komunikaciju sa zrakoplovnom zajednicom / zrakoplovnim subjektima održavanjem stručnih skupova i drugih aktivnosti u svrhu promocije sigurnosti zračnog prometa i unaprjeđivanja zrakoplovne kulture.	Realizacija Plana održavanja stručnih skupova za zrakoplovnu zajednicu / zrakoplovne subjekte > 75%.	
		Dodjela sredstva udrugama i ustanovama čije su aktivnosti usmjerene na povećanje sigurnosti civilnog zračnog prometa te razvoj i unaprjeđenje civilnog zrakoplovstva.	Realizacija godišnjeg plana raspisivanja javnih natječaja za dodjelu sredstava.	SC 01 SC 04 SC 05
		Ustrojavanje Edukacijsko-informacijskog centra (EIC) u okviru Agencije s ciljem stvaranja centra izvrsnosti za transfer znanja zrakoplovnoj zajednici.	Donesen novi Pravilnik o unutarnjem ustrojstvu Agencije i početak rada EIC-a.	
7.	Provedba Projekta rekonstrukcije i sanacije poslovne zgrade	Provoditi Projekt u skladu s planom upravljanja projektom.	Revizija plana upravljanja Projektom.	SC 02
8.	Provedba Twinning projekta	Pružiti stručnu podršku Agenciji za civilno	Realizacija Projekta u skladu s Twinning ugovorom.	SC 04



R.br.	Aktivnosti Agencije u 2020. godini	Opis aktivnosti	Ključni pokazatelji uspješnosti	Poveznica sa strateškim ciljevima
	u Republici Sjevernoj Makedoniji	zrakoplovstvo Republike Sjeverne Makedonije u implementaciji međunarodnih standarda i EU propisa u području civilnog zrakoplovstva.		
9.	Sudjelovanje u EASA Partnership programu	Sudjelovati u projektima pružanja stručne podrške EASA-i dodijeljenima u okviru ugovora o suradnji (EASA Partnership Agreement)	Realizacija ugovorenih usluga u zadanim rokovima i traženoj kvaliteti.	SC 04
10.	Osiguranje dostatnih ljudskih resursa za obavljanje poslova iz nadležnosti Agencije	Zaposeliti i održavati dovoljan broj stručnog osoblja potrebnog za primjereno i efikasno izvršavanje obveza propisanih Zakonom o zračnom prometu.	Realizacija Plana zapošljavanja	SC 02
11.	Revizija internih dokumenata Agencije	Nastaviti s evaluacijom i revizijom internih priručnika, procedura i procesa u cilju povećanja učinkovitosti rada, pojednostavljenja poslovnih procesa i usklađenosti interne dokumentacije s aktualnim propisima.	Provedena evaluacija min. 75% internih dokumenata Agencije.	SC 01 SC 03 SC 05





### **3. POSLOVI SIGURNOSTI I ZAŠTITE CIVILNOG ZRAČNOG PROMETA**

Poslovi sigurnosti i zaštite civilnog zračnog prometa će i u 2020. godini biti prioritetni poslovi Agencije. Nadzor sigurnosti i zaštite civilnog zračnog prometa, certificiranje zrakoplovnih subjekata i licenciranje zrakoplovnog osoblja obavljat će se u cilju osiguravanja kontinuiranog udovoljavanja zahtjevima za obavljanje zračnog prijevoza i drugih djelatnosti u zračnom prometu od strane zrakoplovnih subjekata.

#### **3.1 Provedba nadzora, certificiranja i licenciranja**

Nadzor sigurnosti civilnog zračnog prometa provodit će osnovne unutarnje ustrojstvene jedinice Agencije – sektori: Sektor letačkih operacija, školstva, plovidbenosti i licenciranja i Sektor aerodroma, usluga u zračnoj plovidbi i upravljanja zračnim prometom sa svojim unutarnjim ustrojstvenim jedinicama. Nadzor zaštite civilnog zračnog prometa provodit će Ured zaštite zračnog prometa. Detaljni planovi nadzora izrađeni su na razini svakog sektora, odnosno odjela/odsjeka, u skladu s djelokrugom i područjima nadzora svake pojedine unutarnje ustrojstvene jedinice, i nalaze se u Prilogu 2. ovoga Programa rada. Pri izradi planova nadzora, uzeti su u obzir podaci i iskustva prikupljena tijekom provedenih nadzora iz prethodnih godina, temeljem kojih je utvrđen broj i učestalost, te opseg i trajanje pojedinih nadzora/inspekcija u skladu s primjenjivim propisima. Pri izradi planova nadzora vođeno je računa da se osigura ispunjavanje propisanih zahtjeva koji su ili će biti primjenjivi u smislu ispunjavanja obveza Agencije kao nadležnog tijela u provedbi nadzora zrakoplovnih subjekata (npr. EU propisi, nacionalni propisi, ICAO standardi).

Unutarnje ustrojstvene jedinice Agencije provode nadzore u skladu s odredbama Dijela 11. Zakona kao i primjenjivim odredbama nacionalnih i EU propisa ovisno o području, odnosno subjektu nadzora. Nadzori se provode prema odobrenim godišnjim planovima nadzora koji se utvrđuju na razini svakog odjela/odsjeka u okviru njihove nadležnosti i djelokruga rada, a uzimajući u obzir zahtjeve primjenjivih propisa vezano za ciklus, opseg, vrstu i frekvenciju nadzora koji je potrebno provoditi.

Pored toga, planovima nadzora planirani su i tzv. uvjetni nadzori u slučajevima potrebe certifikacije novih operatora, produljenja certifikata ili inicijalnog stjecanja certifikata ispitivača, pojave negativnih trendova ili narušavanja prihvatljive razine sigurnosti, zaprimanja informacija ili prijava o narušavanju sigurnosti, temeljem zahtjeva ovlaštenih organizacija vezano za promjene s obzirom na opseg odobrenja, promjene odgovornih osoba, dodavanje novih lokacija i prostora, temeljem zahtjeva za provjeru plovidbenosti zrakoplova ili temeljem zahtjeva za ishođenjem ovlaštenja za novu organizaciju, ishođenjem novih odobrenja za uporabu aerodroma, te u svrhu nadzora provedenih radova nadzora infrastrukture ili u svrhu recertifikacije organizacije za osposobljavanje.

Tijekom 2020. godine, Agencija će provoditi planove nadzora, kako slijedi.

##### **3.1.1 Sektor letačkih operacija, školstva, plovidbenosti i licenciranja**

Sektor letačkih operacija, školstva, plovidbenosti i licenciranja obavlja poslove kontinuiranog nadzora izvođenja letačkih operacija u zračnom prostoru Republike Hrvatske, tehničke ispravnosti zrakoplova kojima se izvode letačke operacije i poslove licenciranja zrakoplovnog osoblja, a u cilju osiguravanja udovoljavanja propisanim uvjetima za sigurnu uporabu zrakoplova u civilnom zračnom prometu.

Dodatno, Sektor obavlja certificiranje organizacija, uređaja i zrakoplovnog osoblja vezano za letačke operacije, osposobljavanje i tehničku ispravnost zrakoplova i zrakoplovnih dijelova i to operatora zrakoplova, organizacija za osposobljavanje i organizacija za utvrđivanje zdravstvene sposobnosti zrakoplovnog osoblja, certificira ispitivače



pilota i zrakoplovno-medicinske ispitivače, certificira uređaje za osposobljavanje koji simuliraju let te certificira organizacije za projektiranje, proizvodnju, vođenje kontinuirane plovidbenosti i održavanje zrakoplova i zrakoplovnih komponenti. Navedeni certificirani subjekti su predmet nadzora Sektora kako bi se osiguralo kontinuirano udovoljavanje primjenjivim propisima, odnosno potvrdila valjanost certifikata koji posjeduju.

U tablici koja slijedi daje se pregled ovlaštenih/certificiranih subjekata pod nadležnošću Sektora letačkih operacija, školstva, plovidbenosti i licenciranja.

Vrsta subjekta	Broj subjekata
Operatori zrakoplova	<b>12 od čega:</b> 6 operatora koji obavljaju komercijalni zračni prijevoz A-B (CAT) 2 operatora koji obavljaju komercijalni zračni prijevoz A-A (CAT) 1 operator koji obavlja komercijalne operacije balonom (BOP) 2 operatora koji obavljaju specijalizirane operacije (SPO) 1 operator složenih zrakoplova koji obavlja nekomercijalne operacije
Operatori sustava bespilotnih zrakoplova	<b>cca 3.000 od čega:</b> više od 2900 operatora sustava bespilotnih zrakoplova kategorije B2 20 operatora sustava bespilotnih zrakoplova kategorije C1 7 operatora sustava bespilotnih zrakoplova kategorije C2
Organizacije za osposobljavanje pilota aviona, helikoptera, balona i jedrilica u skladu s europskim propisima	<b>8 od čega:</b> 7 ATO (avion) 1 ATO (helikopter)
Organizacije za osposobljavanje padobranaca	<b>10</b>
Organizacije za osposobljavanje jedriličara	<b>8</b>
Organizacije za osposobljavanje ovjesnih jedriličara	<b>1</b>
Organizacija za osposobljavanje parajedriličara	<b>4</b>
Organizacije za osposobljavanje pilota sportsko - rekreativnih zrakoplova	<b>6</b>
Organizacija za osposobljavanje za opasne robe	<b>12</b>
Otpremnici opasnih roba	<b>16</b>
Pošiljatelji opasnih roba	<b>7</b>
Pružatelji zemaljskih usluga prihvata i otpreme tereta certificirani za opasne robe	<b>7</b>
Imenovani poštanski operatori	<b>1</b>



Vrsta subjekta	Broj subjekata
Organizacije za održavanje zrakoplova	11 od čega: 9 Part 145 2 Subpart F
Organizacije za održavanje Annex I zrakoplova	2
Organizacije za vođenje kontinuirane ploidbenosti zrakoplova	14
Organizacije za vođenje kontinuirane ploidbenosti Annex I zrakoplova	2
Organizacije za osposobljavanje osoba za održavanje zrakoplova	2
Operatori simulatora leta	2
Uređaji za osposobljavanje koji simuliraju let	5 od čega: 3 FNPT II (A) 1 FFS(D) (H) 1 FTD 3 (H)
Organizacije za utvrđivanje razine jezične sposobnosti pilota i kontrolora zračnog prometa	2
Ispitivači pilota zrakoplova u skladu s europskim propisima	46
Ispitivači pilota zrakoplova u skladu s nacionalnim propisima	19
Organizacije za utvrđivanje zdravstvene sposobnosti zrakoplovnoga osoblja	2
Zrakoplovno-medicinski ispitivači	20
<b>Ukupno</b>	<b>246</b> <b>&gt; 2.900 (SZP - B2)</b>

Tablica 1.: Pregled ovlaštenih/certificiranih subjekata pod nadležnošću Sektora letačkih operacija, školstva, ploidbenosti i licenciranja

Obzirom na nadležnost i djelokrug rada Sektora, izrađen je sljedeći Plan nadzora za 2020. godinu:

Plan nadzora Sektora letačkih operacija, školstva, ploidbenosti i licenciranja u 2020. godini			
Unutarnja ustrojstvena jedinica	Subjekt/područje nadzora	Broj nadzora	
		Plan	Uvjetni
Odjel letačkih operacija i školstva	Nadzor certificiranih operatora zrakoplova	22	5
	Nadzor operatora zrakoplova prema izjavljenoj aktivnosti	5	2

Plan nadzora Sektora letačkih operacija, školstva, plovidbenosti i licenciranja u 2020. godini			
Unutarnja ustrojstvena jedinica	Subjekt/područje nadzora	Broj nadzora	
		Plan	Uvjetni
Odjel letačkih operacija i školstva	Nadzor generalne avijacije, operatora zrakoplova koji nisu složeni u nekomercijalnim operacijama i padobranskih skokova	10	3
	Nadzor organizacija uključenih u prijevoz opasnih roba	19	3
	Nadzor operatora bespilotnih zrakoplova	5	15
	Nadzor operatora zrakoplova i organizacija za osposobljavanje članova posade zrakoplova u inozemstvu	7	4
	Nadzor zrakoplovnih priredbi	3	1
	Nadzor odobrenih organizacija za osposobljavanje pilota zrakoplova u skladu s EU propisima	9	5
	Nadzor organizacija za osposobljavanje pilota zrakoplova u skladu s EU propisima prema izjavljenoj aktivnosti	-	3
	Nadzor odobrenih organizacija za osposobljavanje pilota zrakoplova i padobranaca u skladu s nacionalnim propisima	16	3
Odjel plovidbenosti	Nadzor Part 145, Part M Subpart F, Annex I, Part M, Part 147 organizacija i FSTD operatora i uređaja	55	10
	Nadzor kontinuirane plovidbenosti zrakoplova	7	-
	Provjera plovidbenosti zrakoplova	87	-
	Nadzor zrakoplova u organizacijama u inozemstvu	5	-
Odjel licenciranja	Nadzor ovlaštenih ispitivača pilota zrakoplova u RH	5	10
	Nadzor ovlaštenih ispitivača pilota zrakoplova u inozemstvu	9	11
	Nadzor organizacija za utvrđivanje razine jezične sposobnosti pilota i kontrolora zračnog prometa	2	-
	Nadzor certificiranih zrakoplovno-medicinskih centara i zrakoplovno-medicinskih ispitivača	6	8
Odsjek SAFA/SACA inspekcija	RAMP inspekcije operatora zrakoplova	128	12
<b>Ukupno</b>		<b>409</b>	<b>95</b>

Tablica 2.: Broj planiranih nadzora u 2020. godini u Sektoru letačkih operacija, školstva, plovidbenosti i licenciranja



Planom nadzora za 2020. godinu nastavlja se praksa da se planiranje nadzora temelji ne samo na zahtjevima primjenjivih propisa za područje/predmet nadzora već i na procjeni rizika (*risk based oversight*) za svaku pojedinu ovlaštenu organizaciju u nadležnosti i djelokrugu rada Sektora.

Praksa nadzora temeljena na procjeni rizika usmjerava nadzore na područje odnosno subjekt nadzora gdje je to potrebnije, a što je bilo od utjecaja na određivanje odgovarajućeg ciklusa, opsega, vrste i frekvencije nadzora za svaku pojedinu ovlaštenu organizaciju odnosno aktivnost. Posljedično, nadzori su djelotvorniji i učinkovitiji, ali isto tako, u skladu s propisanim uvjetima omogućuju i povećanje ciklusa odnosno smanjenje frekvencija nadzora nad organizacijama za koje su prethodni nadzori utvrdili da su kontinuirano usklađene s primjenjivim propisima, kao i da imaju stabilan i efikasan sustav upravljanja sigurnošću.

Planom nadzora za 2020. godinu planirani su uvjetni nadzori u slučaju pojave negativnih trendova uočenih analizom koju Sektor kontinuirano provodi kao i u slučaju zaprimanja informacija ili prijava o narušavanju sigurnosti iz nadležnosti i djelokruga rada Sektora.

Isto tako, Planom nadzora za 2020. godinu planirani su uvjetni nadzori za eventualno certificiranje i posljedično nadzor novih ovlaštenih organizacija i operatora zrakoplova, te u slučaju potrebe nadzora određenog subjekta odnosno u određenom području nadzora.

### **Odjel letačkih operacija i školstva**

U 2020. godini nastavlja se dvogodišnji (2019/2020) ciklus nadzora operatora zrakoplova koji izvode letačke operacije komercijalnog zračnog prijevoza. Ciklus je utvrđen prema prethodno izrađenim procjenama rizika i smjernicama za planiranje ciklusa. Prije izrade Programa rada analizirani su pokazatelji uspješnosti operatora zrakoplova kao i realizacija plana i programa nadzora za prvi dio ciklusa. Pokazatelji uspješnosti operatora dobiveni su analizom bitnih parametara, poput nesukladnosti koje je kod operatora u proteklom razdoblju utvrdio Odjel ili strane zrakoplovne vlasti (SAFA/SACA), značajnih promjena unutar nadziranih operatora, izvješća o događajima povezanih sa sigurnošću i drugih elemenata. Fokus nadzora u 2020. godini bit će područje upravljanja, odnosno operatorov sustav upravljanja sigurnošću i kontinuiranog praćenja usklađenosti s primjenjivim propisima. Osim resursa potrebnih za provedbu nadzora operatora u Republici Hrvatskoj, Odjel je pri izradi plana vodio računa i o operatorima koji svoje aktivnosti obavljaju izvan teritorija Republike Hrvatske. Tako su osigurana potrebna sredstva za nadzor letačkih operacija, ali i osposobljavanja koje operatori obavljaju u inozemstvu.

Komercijalne specijalizirane letačke operacije (radovi iz zraka) i nekomercijalne letačke operacije složenim zrakoplovima na motorni pogon obavljaju se tzv. EASA ili Aneks I zrakoplovima. Kada se takve operacije izvode s EASA zrakoplovom, iste se moraju izvoditi temeljem valjane Izjave i u skladu s primjenjivim odredbama Uredbe (EU) br. 965/2012. Za razliku od EASA zrakoplova, operacije koje se izvode s Aneks I zrakoplovom izvode se u okviru nacionalnog regulatornog okvira temeljem valjane Svjedodžbe operatora zrakoplova, odnosno u skladu s primjenjivim odredbama Zakona o zračnom prometu i Pravilnika o zahtjevima za izvođenje operacija zrakoplovima i o organizacijskim zahtjevima kojima moraju udovoljavati operatori zrakoplova. Odjel je u postupku izrade nacрта propisa kojim bi se nacionalni regulatorni okvir uskladio s europskim standardom za letačke operacije kakav se primjenjuje na EASA zrakoplove, odnosno konceptom Izjave i Ovlaštenja za komercijalne specijalizirane operacije visokog rizika. Iako europski propis dozvoljava da nadzor ovih operatora ne mora obuhvatiti usklađenost sa svim primjenjivim zahtjevima propisa iz ovog područja i da se može provoditi jednom u četiri godine, Odjel se zbog malog broja hrvatskih operatora i zrakoplova u ovim letačkim operacijama odlučio na dvogodišnji ciklus nadzora za svakog od postojećih operatora. Unutar ciklusa, opseg nadzora ovih operatora planiran je uzimajući u obzir vrstu i složenost operacija, iskustvo operatora i rezultate prošlih nadzora, pa ti nadzori mogu biti fokusirane inspekcije ili audit punog opsega.



Bespilotni zrakoplovi su najprisutniji na tržištu i grana zrakoplovstva koja se najbrže razvija. Široko su dostupni građanstvu, ne ovise o površinama za uzlijetanje i slijetanje kao konvencionalno zrakoplovstvo i samim time predstavljaju izazov u nadzoru civilnog zrakoplovstva. Pri planiranju nadzora za 2020. godinu nastavit će se dosadašnja dobra praksa prema kojoj se nadzor planira na mjestima od javnog i medijski popraćenijeg interesa, a gdje se može očekivati prisustvo većeg broja operatora bespilotnih zrakoplova. Međutim, Odjel je isplanirao i sredstva za uvjetne nadzore, a koji su većinom usmjereni u ciljne inspekcije temeljem dojava o nepropisnom izvođenju letačkih operacija bespilotnim zrakoplovom. Uredba (EU) br. 2019/947 o pravilima i postupcima za rad bespilotnih zrakoplova stupila je na snagu 1. srpnja 2019. godine, a s primjenom će započeti 1. srpnja 2020. godine. Uredba će gotovo u potpunosti zamijeniti nacionalni propis, odnosno Pravilnik o sustavima bespilotnih zrakoplova, pa će resursni fokus Odjela u 2020. godini biti pravovremena i ispravna implementacija predmetne Uredbe. U tom smislu, predviđena su sredstva za promociju europskog regulatornog okvira i sigurne zrakoplovne kulture široj javnosti. Trenutno važeći nacionalni Pravilnik temeljen je na nacrtima gore navedene Uredbe i izrađen je na način da se prijelaz s nacionalnog na europski regulatorni okvir obavi bez otežavajućih okolnosti po industriju bespilotnih zrakoplova u Republici Hrvatskoj.

Aktivnosti operatora zrakoplova generalne i sportsko-rekreativne avijacije, kao i padobraskih skokova nastavit će se nadzirati na aerodromima s odobrenjem i registriranim površinama i u 2020. godini. Budući da u trenutku izrade plana nije moguće predvidjeti točne lokacije na kojima će se predmetne aktivnosti obavljati, a vodeći računa o brojnosti lokacija, plan nadzora je izrađen temeljem iskustava iz prošlih godina te sigurnosnih pokazatelja kojima raspolaže Agencija. Pritom se osobito vodilo računa o sezonalnom karakteru ovih aktivnosti te prijavama i izvješćima o događajima povezanih sa sigurnošću. Slijedom navedenog, predviđen je optimalan planski i uvjetni resurs za osiguravanje efikasnog nadzora, i to ne isključivo letačkih i padobraskih aktivnosti, već i održavanja zrakoplovnih priredbi u širem smislu.

Radi postizanja najvećeg mogućeg standarda u sigurnom prijevozu opasnih roba zrakom, Odjel je uspostavio plan nadzora koji obuhvaća sve subjekte koji sudjeluju u zračnom prijevozu opasnih roba. Nadzor operatora zrakoplova nastavit će se provoditi u okviru utvrđenog ciklusa nadzora i to kao jedno od područja programa nadzora operatora zrakoplova. Nadzor ostalih organizacija uključenih u prijevozni lanac opasnih roba: pošiljatelja, otpremnika, pružatelja usluga prihvata i otpreme te imenovanog poštanskog operatora provodi se u trogodišnjem ciklusu nadzora, a koji se za pojedine subjekte može skratiti na osnovu rezultata iz prethodnih nadzora i procjeni rizika. Osposobljavanje za opasne robe je od posebnog značaja za siguran prijevoz opasnih roba zrakom i zbog toga će se nadzor pružatelja usluge osposobljavanja za opasne robe provoditi u dvogodišnjem ciklusu nadzora. Na taj način osigurava se efikasan plan nadzora nad svim subjektima koji su u području opasnih roba certificirani od strane Agencije. Osim gore navedenog, planom nadzora za 2020. godinu predviđen je i optimalan broj inspekcija pošiljaka s opasnom robom koja je u dolasku i odlasku iz Republike Hrvatske.

S početkom 2020. godine za većinu organizacija za osposobljavanje pilota zrakoplova koje su odobrene u skladu s europskim propisom (ATO) započinje novi ciklus nadzora. Za ATO organizacije čiji se ciklus nadzora nastavlja u 2020. godini nadzori će se provoditi po već utvrđenom programu nadzora. Zbog toga je Odjel plan nadzora za 2020. godinu izradio temeljem već postojećih i revidiranih procjena rizika za pojedinu organizaciju, ali i novih procjena rizika koje se temelje na rezultatima iz prethodnog ciklusa nadzora, složenosti aktivnosti organizacije te na identificiranim opasnostima koje zahtijevaju posebnu pozornost tijekom narednog dvogodišnjeg ciklusa nadzora. Izmjenom Uredbe (EU) br. 1178/2011 organizacijama koje provode osposobljavanje samo u svrhu stjecanja dozvole pilota u nekomercijalnom zračnom prometu te povezanih posebnih ovlaštenja, privilegija i certifikata omogućeno je obavljanje osposobljavanja temeljem podnesene Izjave. Trenutno niti jedna takva organizacija Agenciji nije podnijela predmetnu Izjavu, ali je Odjel prepoznao takvu mogućnost i za 2020. godinu predvidio uvjetne nadzore za ove organizacije.



Za organizacije za osposobljavanje pilota zrakoplova i padobranaca koje su odobrene u skladu s nacionalnim propisima, a koje nisu bile nadzirane u 2019. godini, izrađen je plan nadzora za 2020. godinu. Ovdje treba naglasiti da je Odjel tijekom 2019. godine proveo sveobuhvatnu analizu stanja generalne i sportsko-rekrativne avijacije, a koja je uključivala i ove organizacije. Zaključci iz te analize implementirani su u plan nadzora za 2020. godinu, pa će tako fokus nadzora u 2020. godini biti na organizacijama koje aktivno provode osposobljavanje pilota zrakoplova i padobranaca, a sve sa svrhom poboljšanja kvalitete, kako teorijskog tako i praktičnog osposobljavanja.

### **Odjel plovidbenosti**

Odjel plovidbenosti obavlja poslove certifikacije i nadzora zrakoplova, kao i certifikaciju i nadzor organizacija za vođenje kontinuirane plovidbenosti i održavanje zrakoplova i zrakoplovnih komponenti temeljem odredbi Zakona te Uredbe Komisije (EU) br. 748/2012 od 3. kolovoza 2012. o utvrđivanju provedbenih pravila za certifikaciju plovidbenosti i ekološku certifikaciju zrakoplova i s njima povezanih proizvoda, dijelova i uređaja te za certifikaciju projektnih i proizvodnih organizacija (SL L 224, 21.8.2012.), Uredbe Komisije (EU) br. 1321/2014 od 26. studenoga 2014. o kontinuiranoj plovidbenosti zrakoplova i aeronautičkih proizvoda, dijelova i uređaja, te o odobravanju organizacija i osoblja uključenih u te poslove (SL L 362, 17.12.2014.), i Pravilnika o projektiranju, prihvaćanju, gradnji i održavanju zrakoplova na koje se ne primjenjuje Uredba (EU) br. 216/2008 («Narodne novine» broj 77/16) za slučaj kada se radi o Annex I zrakoplovima.

Zrakoplovni inspektori Odjela, u suradnji s ostalim odjelima Agencije, sudjeluju i u certificiranju i kontinuiranom nadzoru operatora sustava bespilotnih zrakoplova, provođenju SAFA/SACA i NCC/NCO nadzorima, za što je također ovim planom predviđen dio resursa. Priprema i provedba nadzora temelji se na konkretnim aktivnostima organizacija/zrakoplova i rizicima koji proizlaze iz svake od pojedinačnih aktivnosti pri čemu se uzima u obzir sljedeće:

- prevozi li zrakoplov druge osobe osim članova letачke posade, a posebno je li operacija otvorena za javnost;
- u kojoj bi mjeri aktivnost mogla ugroziti treće strane ili imovinu na tlu;
- složenost, performanse i operativne karakteristike dotičnog zrakoplova;
- svrhu leta, tip zrakoplova i vrstu zračnog prostora koji se upotrebljava;
- vrstu, opseg i složenost operacije ili aktivnosti, uključujući, prema potrebi, veličinu i vrstu prometa koji obavlja odgovorna organizacija ili osoba;
- koliko su osobe na koje utječu rizici povezani s operacijom sposobne procijeniti i kontrolirati te rizike;
- rezultati prijašnjih aktivnosti certifikacije i nadzora.

Mjere koje se poduzimaju nakon tih nadzora proporcionalne su ovisno o tome o kojoj je konkretnoj aktivnosti riječ.

U svrhu osiguravanja kontinuiranog udovoljavanja propisanim zahtjevima, planom nadzora obuhvaćene su sve ovlaštene organizacije (Part 145, Part M, Part M Subpart F, Annex I, Part 147 i FSTD) najmanje jednom u kalendarskoj godini pri čemu je uzeto u obzir da se u određenom dvogodišnjem ciklusu nadzora organizacije izvrši nadzor nad svim njenim aktivnostima u sklopu odobrenih ovlaštenja. Kompleksne organizacije bit će nadzirane parcijalno svake kalendarske godine, pri čemu se vodi posebna pozornost da su u dvogodišnjem ciklusu pregledane sve aktivnosti organizacije. Dodatno, takvim planiranjem smanjuje se negativan utjecaj na redovno poslovanje organizacije zbog toga što je ukupan broj potrebnih dana za nadzor takve organizacije podijeljen u dva dijela a time se osigurava i kvalitetnija priprema i nadzor od strane inspektora. Manje kompleksne organizacije bit će nadzirane na način da se izvrši jedan kompletan nadzor nad svim aktivnostima organizacije i jedan nenajavljeni parcijalni nadzor u određenom dvogodišnjem ciklusu nadzora organizacije.



Što se tiče FSTD organizacija, kod njih se jednom godišnje nadzire certificirani uređaj, dok se sama organizacija nadzire jednom u ciklusu od dvije godine (2 FSTD organizacije s ukupno 5 certificiranih uređaja).

Planom nadzora za 2020. godinu predviđeni su i dodatni nenajavljeni nadzori organizacija koji su određeni na temelju procjene rizika koji imaju mogući utjecaj na sigurnost gdje su uzete u obzir nepravilnosti utvrđene tijekom prijašnjih nadzora pojedine organizacije, kompleksnost same organizacije, starost organizacije, broj različitih tipova zrakoplova u odobrenim ovlaštenjima organizacije, promjene odgovornih osoba unutar organizacije, značajno povećanje ili smanjenje količine posla, uvođenje novih tipova zrakoplova, odlazak dugogodišnjih zaposlenika i prijem novih zaposlenika, financijska stabilnost organizacije i slično.

U slučaju postojanja sumnje ili prijave o narušavanju sigurnosti, Odjel će obavljati izvanredne inspekcijske nadzore.

Planom nadzora obuhvaćeno je 14 Part M, 2 Part M Subpart F, 9 Part 145, 2 Annex I, 2 Part 147 i 2 FSTD organizacije za koje je planirano 55 nadzora od kojih je većina nenajavljena i 10 uvjetno planiranih nadzora što ukupno iznosi 65 planiranih nadzora tijekom 2020. godine. Uvjetno planirani nadzori temelje se na analizi prethodnih godina o broju zahtjeva za certifikacijom ili proširenjem opsega ovlaštenja i broju izvanrednih inspekcijskih nadzora organizacija. Za napomenuti je da su obavljena 2 predaplikacijska sastanka vezano za nove Part 145 organizacije te postoji velika vjerojatnost da će zahtjev za certifikacijom biti rješavan početkom 2020. godine.

Nadzor kontinuirane plovidbenosti zrakoplova (ACAM) temelji se na godišnjoj analizi nalaza utvrđenih tijekom nadzora zrakoplova te procjenom rizika koji bi mogli utjecati na sigurnost letenja zrakoplovom prema sljedećim kriterijima:

- zrakoplovi čija je kontinuirana plovidbenost vođena od strane CAMO organizacije s velikim brojem zrakoplova;
- zrakoplovi održavani od strane Part 66 ovlaštenog mehaničara;
- zrakoplovi koji do sada nisu bili pregledani kroz ACAM program ili za koje HACZ ne obavlja provjeru plovidbenosti ili HACZ nije izdala ARC;
- zrakoplovi čiju kontinuiranu plovidbenost vodi nova CAMO organizacija ili zrakoplovi novog operatora;
- zrakoplovi koji operiraju izvan EU;
- zrakoplovi koji se nalaze u CAMO organizacijama koje su imale ili imaju više ustanovljenih nedostataka, ili koji su održavani od strane Part 145 koje su imale ili imaju više ustanovljenih nedostataka;
- relevantni uzorak zrakoplova CAT operatora.

Planom nadzora obuhvaćeno je ukupno 12 zrakoplova.

Prilikom planiranja ACAM pregleda za 2020. godinu nisu obuhvaćene kategorije zrakoplova kao što su jedrilice i baloni zbog toga jer zrakoplovni inspektori Odjela obavljaju veliki broj provjera plovidbenosti tih kategorija zrakoplova, a što se smatra dovoljnim nadzorom u smislu njihove kontinuirane plovidbenosti.

Planom provjere plovidbenosti zrakoplova predviđen je pregled ukupno 87 zrakoplova. Plan je izrađen na osnovi realizacije planova provjere plovidbenosti iz prethodnih godina, te je dosadašnje iskustvo u izradi planova na ovaj način pokazalo da su oni točni na razini cca +/-10%. Za 2020. godinu predviđen je povećan broj pregleda zrakoplova iz razloga što će vlasnici/operatori biti izuzeti od plaćanja troškova na ime dnevnica i troškova putovanja inspektora u slučaju organiziranog pregleda plovidbenosti većeg broja zrakoplova. Planom za 2020. godinu predviđena su 4 takva organizirana pregleda (Sinj, Čakovec, Osijek i Rijeka) određenih prema broju zrakoplova u regiji, te na način da je obuhvaćen veći dio Republike Hrvatske. Dodatno, tijekom organiziranog pregleda većeg broja zrakoplova planiraju se provoditi i mini radionice s vlasnicima/operatorima zrakoplova u svrhu promocije sigurnosti u zrakoplovstvu i edukacije.



U svezi ovog plana, potrebno je napomenuti da on ima samo orijentacijski karakter iz razloga što njegova realizacija u praksi ovisi o tome da li će vlasnici/operatori zrakoplova i podnijeti zahtjev za provjeru ploidbenosti svojeg zrakoplova te na kojoj će se lokaciji pregled obavljati.

### Odjel licenciranja

Odjel licenciranja nastavlja u 2020. godini s obavljanjem poslova koji se odnose na licenciranje zrakoplovnog osoblja (piloti aviona, helikoptera, jedrilica, ovjesnih jedrilica, parajedrilica, balona, sportsko-rekreativnih zrakoplova, padobranaca, kontrolori zračnog prometa, osobe za održavanje zrakoplova, dispečeri leta/operativni kontrolori zračnog prometa) te certifikaciju i nadzor ispitivača pilota, zrakoplovno-medicinskih ispitivača, zrakoplovno-medicinskih centara i organizacija za testiranje razine jezične sposobnosti u skladu s primjenjivim EU i nacionalnim propisima.

Broj važećih dozvola zrakoplovnog osoblja koje je izdao Odjel, a za koje će se provoditi redovni poslovi iz djelokruga Odjela, naveden je u sljedećoj tablici:

VRSTA DOZVOLE	BROJ DOZVOLA		UKUPNO
DOZVOLA PILOTA – AVION (PART-FCL)	PPL(A)	329	810
	CPL(A)	159	
	ATPL(A)	322	
DOZVOLA PILOTA – HELIKOPTER (PART-FCL)	PPL(H)	0	27
	CPL(H)	18	
	ATPL(H)	9	
DOZVOLA PILOTA – JEDRILICA (PART-FCL)	SPL	8	8
DOZVOLA PADOBRANACA	308		308
NACIONALNA DOZVOLA PILOTA JEDRILICE	117		117
DOZVOLA PILOTA BALONA	7		7
DOZVOLA PILOTA PARAJEDRILICE	496		496
DOZVOLA PILOTA OVJESNE JEDRILICE	78		78
DOZVOLA PILOTA SPORTSKO REKREATIVNOG ZRAKOPLOVA	138		138
KONTROLOR ZRAČNOG PROMETA (ATC)	ATC	283	317
	ATC - student	33	
DOZVOLA ODRŽAVANJA ZRAKOPLOVA (PART-66)	PART 66	416	416
DISPEČERI LETA/ OPERATIVNI KONTROLORI PROMETA	FDO/ FOO	41	41
<b>UKUPNO</b>			<b>2.763</b>

Tablica 3.: Pregled broja važećih dozvola zrakoplovnog osoblja u nadležnosti Odjela licenciranja

U području licenciranja zrakoplovnog osoblja u 2020. godini, Odjel će raditi na implementaciji EU propisa iz svog djelokruga rada. Najvažniji poslovi Odjela tiču se implementacije Provedbene Uredbe Komisije 2019/1747 o izmjeni Uredbe 1178/2011 u pogledu zahtjeva za određene dozvole i certifikate za letačku posadu te pravila o organizacijama za osposobljavanje i nadležnim tijelima. Najznačajnije izmjene odnose se na zahtjeve za pilote zrakoplova, instruktore i ispitivače te na osposobljavanje na tzv. Aneks I zrakoplovima (koji nisu u djelokrugu Osnovne Uredbe).

Odjel će tijekom 2020. godine, u suradnji s Odjelom letačkih operacija i školstva, nastaviti raditi na unaprjeđenju kvalitete nadzora ispitivača pilota zrakoplova. Krajem 2020. godine organizirat će se godišnji seminar osvježanja znanja za ispitivače pilota aviona i helikoptera.



Fokus seminara će biti regulatorne izmjene i novosti u tehnologijama i tehnikama ispitivanja te uočeni nedostaci prilikom provođenja nadzora ispitivača. Kroz primjere i praktične vježbe nastojat će se postići što viša razina standardiziranosti rada ispitivača te ukloniti bilo kakvi nedostaci u provođenju provjera koji su od strane zrakoplovnih inspektora uočeni tijekom nadzora.

Također, Odjel u suradnji sa zrakoplovnim inspektorima Odjela letačkih operacija i školstva planira organizirati i inicijalni standardizacijski tečaj za ispitivače pilota. Time će Agencija preuzeti znatan dio inicijalnog osposobljavanja ispitivača, koji su do sada radile isključivo organizacije za osposobljavanje pilota. Ovo će za posljedicu imati veću kontrolu Agencije nad ispitivačima koje certificira, unaprjeđenje standardiziranosti ispitivača, njihovo bolje poznavanje primjenjivih propisa i postupaka provođenja praktičnih provjera.

Odjel tijekom 2020. godine planira implementirati modul za izdavanje nacionalnih dozvola pilota zrakoplova (piloti sportsko-rekreativnih zrakoplova, parajedrilica, ovjesnih jedrilica) te dozvola padobranaca u softversku aplikaciju za dozvole pilota - EMPIC. Nakon završene implementacije, Odjel će sve dozvole izdavati putem EMPIC-a. To će dovesti do bržeg, efikasnijeg i sustavnijeg rada Odjela te unaprjeđenja administrativnih postupaka.

Odjel, u okviru svog djelokruga rada, nastavlja s redovitim poslovima provođenja teorijskih ispita za stjecanje dozvola i ovlaštenja pilota, dozvola osoblja za održavanje zrakoplova, dipečera leta/operativnog kontrolora zračnog prometa te ispita za rukovatelje bespilotnih zrakoplova. U tu svrhu, Odjel će obavljati poslove ažuriranja postojećih banaka pitanja i unaprjeđenja samog procesa provođenja ispita. Agencija je tijekom 2019. godine unaprijedila vlastitu aplikaciju za provođenje teorijskih ispita te je uvedeno polaganje ispita na računalu za stjecanje dozvola pilota aviona i helikoptera. Tijekom 2020. Odjel planira uvesti mogućnost polaganja ispita na računalu i za sve nacionalne dozvole pilota zrakoplova te za ispite za stjecanje Part-66 dozvole za održavanje zrakoplova.

Odjel nastavlja rad na posebnom projektu u kome djelatnici Agencije u suradnji s EASA-om provode procjenu pitanja za provođenje teorijskih ispita za stjecanje dozvola izdanih u skladu s EU propisom. Na taj način Agencija pridonosi poboljšanju kvalitete pitanja koja se koriste u svim europskim nadležnim civilnim zrakoplovnim vlastima.

Na temelju certifikata koje posjeduju ovlaštene organizacije i ispitivači, izuzev subjekata u području zrakoplovne medicine, a u cilju nadzora njihovog kontinuiranog udovoljavanja propisanim zahtjevima, izrađeni su planovi nadzora za 2020. godinu koji uključuju nadzor:

- Ispitivača pilota (Pilot Examiners - HR) koje je certificirala Agencija, a koji provode stručne provjere pilota na teritoriju Republike Hrvatske;
- Ispitivača pilota - (Pilot Examiners - INO) koje je certificirala Agencija, a koji provode stručne provjere pilota na teritoriju drugih država članica Europske unije;
- Organizacija za testiranje razine jezične sposobnosti za pilote i kontrolore zračnog prometa.

Pri planiranju nadzora naglasak je stavljen na zahtjeve primjenjivih propisa vezano za ciklus, opseg, vrstu i frekvenciju nadzora koji je potrebno provoditi. U Plan nadzora za 2020. godinu planirani su dodatni resursi za provođenje neplanskog nadzora (uvjetni nadzori) ispitivača pilota u slučaju pojave negativnih trendova utvrđenih tijekom provedenih nadzora, kao i u slučaju zaprimanja informacija ili prijava o narušavanju sigurnosti. Isto tako, Planom nadzora za 2020. godinu predviđeni su i dodatni resursi za certificiranje i posljedično nadzor novih organizacija i ispitivača kao i za eventualne zahtjeve za produljenje valjanosti certifikata ispitivača.

### Odsjek zrakoplovne medicine

Odsjek zrakoplovne medicine provodi poslove medicinske certifikacije zrakoplovnog osoblja (piloti aviona, helikoptera, jedrilica, ovjesnih jedrilica, parajedrilica, balona, sportsko-rekreativnih zrakoplova, padobranci, kontrolori zračnog prometa) te certifikaciju i nadzor zrakoplovno-medicinskih centara (AeMC) i zrakoplovno-medicinskih ispitivača (AME).

U nastavku slijedi broj izdanih certifikata/izvješća o zdravstvenoj sposobnosti u 2019. godini, a koji će biti predmet nadzora u 2020 godini:

VRSTA CERTIFIKATA/IZVJEŠĆA O ZDRAVSTVENOJ SPOSOBNOSTI	UKUPNO
Kategorija 1	489
Kategorija 2	184
LAPL	179
Medicinski izvještaj kabinske posade	73
Kategorija 3	217
<b>UKUPNO</b>	<b>1.142</b>

Tablica 4.: Pregled broja izdanih certifikata/izvješća o zdravstvenoj sposobnosti

Odsjek provodi nadzor zrakoplovno-medicinskih centara (AeMC) u ciklusu od 24 mjeseca, a zrakoplovno-medicinskih ispitivača (AME) u ciklusu od 36 mjeseci pri čemu se utvrđuje kontinuirano udovoljavanje zahtjevima. Pri izradi plana nadzora predviđeni su dodatni resursi za eventualno certificiranje i posljedično nadzor novih ovlaštenih organizacija i ispitivača te za nadzor u slučaju pojave negativnih trendova ustanovljenih analizom Odsjeka kao i eventualne zahtjeve za produljenje AeMC i AME certifikata.

Krajem 2020. Odsjek će organizirati Obuku za obnavljanje znanja iz zrakoplovne medicine (*AME Refresher Training*). Kao i svake godine, obuka će imati međunarodni karakter te se očekuje prisustvo velikog broja zrakoplovno-medicinskih ispitivača i specijalista zrakoplovne medicine iz zemalja u okruženju. Odsjek će u tu svrhu angažirati etablirane hrvatske i inozemne stručnjake iz područja zrakoplovne medicine kako bi se obuhvatio što širi spektar tema vezan uz zrakoplovnu medicinu.

Odsjek će u lipnju 2020. godine organizirati godišnji skup Europskog vijeća zrakoplovno-medicinskih procjenitelja (*European Aviation Medical Assessors Council*) u Splitu. Na ovom stručnom skupu sudjelovat će medicinski procjenitelji i voditelji zrakoplovno-medicinskih sekcija europskih nadležnih zrakoplovnih vlasti te će raspravljati o aktualnim temama i novostima u području zrakoplovne medicine.

U 2020. godini Odsjek će raditi na promociji i unaprijeđenju kulture sigurnosti kroz projekt „Promoviranje zdravog načina života i brige o zdravlju za zrakoplovno osoblje (prevencija kardio-vaskularnih bolesti i očuvanje mentalnog zdravlja)“. Ova inicijativa za cilj ima nižu incidenciju i prevenciju kardio-vaskularnih i duševnih/mentalnih poremećaja kod zrakoplovnog osoblja (bolja kvaliteta života, bolje socijalno funkcioniranje, bolje uklapanje u zrakoplovnu zajednicu). U tu svrhu, Odsjek će sudjelovati na radionicama za zrakoplovno osoblje gdje će kroz edukaciju raditi na povećanju kulture sigurnosti te će izraditi i distribuirati edukativne materijale (letke, postere, itd.) za zrakoplovnu industriju.



## Odsjek SAFA/SACA inspekcija

U cilju procjene sigurnosti inozemnih komercijalnih i nekomercijalnih operatora aviona i helikoptera koji slijeću/polijeću s međunarodnih zračnih luka u Republici Hrvatskoj, Odsjek SAFA/SACA inspekcija, obavlja poslove nadzora sigurnosti tih operatora i zrakoplova putem planiranih i nasumičnih inspeksijskih pregleda na stajanci zračne luke kada postoji sumnja da zrakoplov nije u skladu s primjenjivim zahtjevima (tzv. "Ramp inspekcija"), sukladno zahtjevima iz dijela ARO.RAMP. Uredbe Komisije (EU) br. 965/2012 o utvrđivanju tehničkih zahtjeva i upravnih postupaka u vezi s letačkim operacijama (SL L 296, 25.10.2012.) (u daljnjem tekstu: Uredba (EU) 965/2012).

Godišnji plan Ramp inspekcija nad inozemnim operatorima i zrakoplovima temelji se na usvojenoj sustavnoj koordinaciji (tzv. "System Wide Coordination") podjele broja inspeksijskih nadzora između država članica EU i država ne-članica EU potpisnica SAFA Radnog sporazuma, ovisno o ukupnom godišnjem broju slijetanja zrakoplova na zračne luke pojedinih država. Drugim riječima, svaka će država od EASA-e do kraja 2019. godine dobiti godišnji plan s ukupnim brojem potrebnih inspeksijskih pregleda zrakoplova za 2020. godinu s brojem pregleda po operatoru.

U sklopu ukupnog broja inspeksijskih pregleda na stajanci za 2020. godinu, sukladno Uredbi Komisije (EU) 2018/1042 od 23. srpnja 2018. o izmjeni Uredbe (EU) br. 965/2012 u pogledu tehničkih zahtjeva i upravnih postupaka u vezi s uvođenjem programa podrške, psihološke procjene letačke posade i sustavnog i nasumičnog testiranja na psihoaktivne tvari kako bi se osigurala zdravstvena sposobnost članova letačke i kabinske posade, s primjenom od 14. kolovoza 2020. godine, Odsjek planira prilikom inspeksijskog nadzora na stajanci zračne luke provesti nasumično testiranje letačke i kabinske posade zrakoplova na alkohol. Slijedom toga, Ramp zrakoplovni inspektori će, do primjene propisa u suradnji s Ministarstvom unutarnjih poslova, obaviti određeno školovanje oko korištenja alkotestera i postupka alkotestiranja. Dodatno, u cilju optimizacije i efikasnijeg provođenja nadzora, Odsjek će u koordinaciji s Odjelom plovidbenosti, izvršiti i nadzor zrakoplova planiranih za ACAM RAMP inspeksijski nadzor.

Obzirom na državu nadležnu za nadzor operatora zrakoplova, inspeksijski pregledi na stajanci mogu biti:

- SAFA inspeksijski pregledi zrakoplova i operatora iz trećih država (TCO) kod kojih se provjerava usklađenost zrakoplova i operatora s međunarodnim ICAO zahtjevima i standardima;
- SACA inspeksijski pregledi zrakoplova i operatora iz država članica EU i Norveške, Islanda i Švicarske kod kojih se provjerava usklađenost zrakoplova i operatora s europskim zahtjevima.

Osnovni parametri i zahtjevi koje Plan nadzora Odsjeka SAFA/SACA inspekcije obuhvaća su:

- Planiranje resursa za provođenje inspeksijskih pregleda na stajanci operatora i zrakoplova s EASA Liste prioritizacije pregleda zrakoplova i operatora u okviru EU Programa pregleda na stajanci, te putem kvartalnog izdanja SAFA analize koju izdaje i po državama distribuira EASA;
- Planiranje resursa za provedbu inspeksijskih pregleda na stajanci zrakoplova za koje postoji sumnja da nisu u skladu s primjenjivim EU/ICAO zahtjevima u skladu s analizom i procjenom rizika koju provodi Odsjek SAFA/SACA inspekcije;
- Fokus planiranja inspeksijskih pregleda na stajanci je na provođenju inspekcija u ljetnim mjesecima i vikendima na zračnim lukama uz obalu, kada je značajno povećan broj slijetanja/uzlijetanja inozemnih zrakoplova. Najveći broj izlazaka i inspeksijskog nadzora odvija se u periodu od početka travnja do kraja listopada;
- Obavljanje nadzora u koordinaciji s Odjelom letačkih operacija odnosno Odjelom plovidbenosti;
- Što veći uzorak operatora i zrakoplova koji slijeću na međunarodne zračne luke u Republici Hrvatskoj;

- Provođenje inspekcijskih pregleda na stajanci na svim međunarodnim zračnim lukama u Republici Hrvatskoj.

Prema prihvaćenoj EASA metodologiji potrebnog broja inspekcijskih pregleda na stajanci, ukupni planirani broj inspekcijskih pregleda inozemnih aviona i helikoptera po zračnim lukama u Republici Hrvatskoj u 2020. godini iznosi 140 pregleda. Planom nadzora za 2020. godinu predviđena su ukupno 23 izlaska na sve međunarodne zračne luke u Republici Hrvatskoj u svrhu izvršenja potrebnog broja inspekcijskih pregleda na stajanci.

### 3.1.2 Sektor aerodroma, usluga u zračnoj plovidbi i upravljanja zračnim prometom

Sektor aerodroma, usluga u zračnoj plovidbi i upravljanja zračnim prometom obavlja poslove kontinuiranog nadzora udovoljavanja propisanim zahtjevima od strane operatora aerodroma/helidroma, pružatelja zemaljskih usluga te ovlaštenih organizacija za stručno osposobljavanje za obavljanje poslova od značaja za sigurnost zračnog prometa na aerodromu, te poslove kontinuiranog nadzora udovoljavanja propisanim zahtjevima od strane pružatelja usluga u zračnoj plovidbi.

U tablici koja slijedi daje se pregled certificiranih subjekata pod nadležnošću Sektora aerodroma, usluga u zračnoj plovidbi i upravljanja zračnim prometom.

Vrsta subjekta	Broj subjekata
Aerodromi sa svjedodžbom aerodroma	9
Aerodromi/helidromi s odobrenjem za uporabu	26 od čega: 15 aerodroma 11 aerodroma na vodi 1 helidrom
Organizacije za stručno osposobljavanje za obavljanje poslova od značaja za sigurnost zračnog prometa na aerodromu	9
Pružatelji zemaljskih usluga	20
Pružatelj usluga u zračnoj plovidbi	1 od čega: Sjedište Hrvatske kontrole zračne plovidbe d.o.o. Podružnica Zagreb/Lučko Podružnica Split/Brač Podružnica Dubrovnik Podružnica Zadar Podružnica Pula Podružnica Osijek Podružnica Rijeka Podružnica Lošinj
Organizacije za osposobljavanje kontrolora zračnog prometa	2
<b>Ukupno</b>	<b>67</b>

Tablica 5: Pregled certificiranih subjekata pod nadležnošću Sektora aerodroma, usluga u zračnoj plovidbi i upravljanja zračnim prometom

Obzirom na nadležnost i djelokrug rada Sektora, izrađen je sljedeći Plan nadzora za 2020. godinu:

Plan nadzora Sektora aerodroma, usluga u zračnoj plovidbi i upravljanja zračnim prometom u 2020. godini			
Unutarnja ustrojstvena jedinica	Subjekt/područje nadzora	Broj nadzora	
		Plan	Uvjetni
Odjel aerodroma	Operatori aerodroma kojima je izdana Svjedodžba aerodroma	9	8
	Operatori aerodroma/helidroma kojima je izdano Odobrenje za uporabu	11	1
	Organizacije za stručno osposobljavanje	5	1
	Pružatelji zemaljskih usluga	12	4
Odjel usluga u zračnoj plovidbi i upravljanja zračnim prometom	HKZP Sjedište	3	1
	Podružnica HKZP - Dubrovnik	2	-
	Podružnice HKZP – Istra/Kvarner (Pula, Lošinj, Rijeka)	1	1
	Podružnica HKZP - Osijek	1	1
	Podružnica HKZP – Split/Brač	2	-
	Podružnica HKZP - Zadar	2	-
	Podružnica HKZP – Zagreb/Lučko	1	-
	Organizacije za osposobljavanje kontrolora zračnog prometa (HKZP)	2	3
	Organizacije za osposobljavanje kontrolora zračnog prometa (HUSK)	1	-
<b>Ukupno</b>		<b>52</b>	<b>20</b>

Tablica 6.: Broj planiranih nadzora u 2020. godini u Sektoru aerodroma, usluga u zračnoj plovidbi i upravljanja zračnim prometom

Planom nadzora za 2020. godinu nastavlja se praksa da se planiranje temelji ne samo na zahtjevima primjenjivih propisa za područje/predmet nadzora već i na procjeni rizika (*risk based oversight*) organizacija u nadležnosti i djelokrugu rada Sektora. Budući da sad već postoji iskustvo iz prethodnog razdoblja nadzora, pri planiranju će se težište stavljati na područja u kojima su uočeni nedostaci i tako racionalizirati ukupni opseg nadzora. U slučaju reaktivacije pojedinih aerodroma na vodi, za što postoji naznaka, planirat će se aktivnosti vezane za njihovo odobrenje. Planom nadzora za 2020. godinu iz područja ATM/ANS obuhvaćen je i nadzor promjena vezanih za implementaciju Provedbene uredbe Komisije (EU) 2017/373, a koja će se obaviti tijekom redovnih nadzora.

Planom nadzora za 2020. godinu planirani su uvjetni nadzori, i to za područje:

- aerodroma - eventualno certificiranje i posljedično nadzor novih organizacija; nadzor u slučaju pojave negativnih trendova ustanovljenih analizom Odjela te promjena za koje je identificirana potreba.



- ATM/ANS – ad hoc nadzor temeljem identificiranog rizika; obavijesti o promjenama od strane pružatelja usluga u zračnoj plovidbi koje sukladno Provedbenoj uredbi Komisije (EU) br. 1034/2011 o nadzoru sigurnosti u upravljanju zračnim prometom i uslugama u zračnoj plovidbi (SL L 271, 18.10.2011.) (u daljnjem tekstu: Uredba (EU) 1034/2011) moraju biti predmetom pregleda (identificirani hazardi razine 1 ili 2 te uvođenje novog zrakoplovnog standarda), odnosno za koje je identificirana potreba za pregledom (veliki opseg promjene, složenost promjene, nadzor dogovoren kroz vanjske asocijacije FAB CE ili COOPANS); uvjetni nadzor organizacija za osposobljavanje kontrolora zračnog prometa u svrhu odobrenja promjena sukladno Uredbi Komisije (EU) br. 2015/340 o utvrđivanju tehničkih zahtjeva i administrativnih postupaka koji se odnose na dozvole i certifikate kontrolora zračnog prometa (SL L 63/1, 06.03.2015.) (u daljnjem tekstu: Uredba (EU) 2015/340) te prema potrebi verifikaciju udovoljavanja zahtjevima primjenjivim na osobe prije izdavanja dozvole kontrolora zračnog prometa, ovlaštenja ili posebne ovlasti.

## Odjel aerodroma

Odjel aerodroma obavlja poslove certifikacije i nadzora aerodroma, helidroma, pružatelja zemaljskih usluga i ovlaštenih organizacija za stručno osposobljavanje za poslove od značaja za sigurnost zračnog prometa na aerodromu.

U skladu s člankom 18.b Zakona i ASO 2019-001, Odjel aerodroma registrira površine za slijetanje i uzlijetanje zrakoplova, te o njima vodi evidenciju. U 2020. godini započinje novi ciklus nadzora operatora aerodroma sa svjedodžbom aerodroma izdanom u skladu s Uredbom Komisije (EU) br. 139/2014. U svrhu osiguravanja kontinuiranog udovoljavanja propisanim zahtjevima područje nadzora Odjela u 2020. godini odnosit će se na sustav upravljanja operatora aerodroma, uključujući sustav upravljanja sigurnošću, upravljanje promjenama, usklađenost s propisima te sustav upravljanja kvalitetom i sustav upravljanja sigurnošću aeronautičkih podataka, kontrolu površine s ograničenjem prepreka oko aerodroma te usklađenost sadržaja objavljenih aerodromskih karata; označavanje prepreka; održavanje infrastrukturnih objekata aerodroma; spasilačko-vatrogasnu zaštitu na aerodromu; postupke za slučaj izvanrednog događaja na aerodromu; postupke zaštite zrakoplova od naleta ptica i drugih životinja na području aerodroma; postupke u slučaju smanjene vidljivosti u lošim vremenskim uvjetima; stanje svjetlosnih sustava koji služe za prilaženje, uzlijetanje i slijetanje zrakoplova te kretanje zrakoplova po zemlji; provedbe mjera sigurnosti zračnog prometa tijekom radova na aerodromu; upravljanje postupcima i sigurnošću na stajanci, održavanje vozila, sredstava i druge opreme koja se koristi u procesima prijvata i otpreme; organizacije za osposobljavanje, stručnu osposobljenost zaposlenika aerodroma; organizaciju i provedbu te dokumentiranost svih procesa u prijvatu i otpremi zrakoplova, putnika, prtljage, tereta i pošte; organizaciju i izvršenje operacija punjenja i pražnjenja goriva; te *follow up* nadzori.

Planom nadzora predviđeni su dodatni resursi za eventualno certificiranje i nadzor novih operatora aerodroma, helidroma, pružatelja zemaljskih usluga i organizacija za stručno osposobljavanje, te su uključeni dodatni resursi za provođenje neplanskog nadzora u slučaju pojave negativnih trendova kao i u slučaju zaprimanja informacija ili prijava o narušavanju sigurnosti iz područja nadležnosti Odjela.

Uz preglede i odobravanja projektne dokumentacije, a s obzirom na zahtjeve iz djelokruga rada Odjela u području planiranja, izgradnje, održavanja i rekonstrukcije infrastrukturnih objekata u zračnim lukama, Odjel će kroz 2020. godinu nadzirati i promjene koje mogu utjecati na sigurnost sukladno Uredbi Komisije (EU) br. 139/2014 o utvrđivanju zahtjeva i administrativnih postupaka u vezi s aerodromima (SL L 44, 14.2.2014) (u daljnjem tekstu: Uredba (EU) 139/2014).

Od radova na izgradnji, održavanju i rekonstrukciji infrastrukturnih objekata te pripremi dokumentacije za provedbu istih na zračnim lukama ističu se:



1. Završetak radova u sklopu projekta „Razvoj zračne luke Dubrovnik“;
2. Priprema dokumentacije i radovi na održavanju i rekonstrukciji dijela operativnih površina na Zračnoj luci Split;
3. Priprema dokumentacije za izgradnju sustava prilaznih svjetala za kategoriju I na Zračnoj luci Pula;
4. Nastavak radova na izgradnji podvožnjaka ispod staze za vožnju „G“ i premještanje postojećih instalacija te rušenje privremene staze za vožnju i rekonstrukcija pristupnih cesta na Zračnoj luci Zadar;
5. Priprema dokumentacije za produljenje uzletno-sletne staze na aerodromu Brač.

Kao dio redovitih poslova Odjel će nastaviti s aktivnostima odobravanja programa osposobljavanja pružatelja zemaljskih usluga i instruktora za pojedine predmete. Također će u suradnji s drugim odjelima Agencije nastaviti s odobravanjem cjenika naknada zračnih luka, poticajnih mjera i njegovih izmjena.

Tijekom 2020. godine Odjel će provoditi aktivnosti vezane uz izdavanje posebnih uvjeta građenja i potvrda glavnih projekata za objekte unutar zona zaštite od prepreka oko aerodroma i visokih objekata na cijelom području Republike Hrvatske kao što su vjetroelektrane, visoki antenski stupovi, dalekovodi i sl., koji svojom visinom mogu ugrožavati sigurnost zračnog prometa. Nastavlja se suradnja s Područnim uredima u svrhu izdavanja posebnih uvjeta potrebnih za legalizaciju postojećih objekata koji se nalaze u blizini aerodroma ili su u području zračnih koridora. Rješavanje i izdavanje prethodno navedenih posebnih uvjeta, mišljenja i potvrda ovisit će o količini i intenzitetu pristiglih zahtjeva te suradnji s Hrvatskom kontrolom zračne plovidbe d.o.o. Agencija je uključena u sustav eDozvola te će Odjel, za zahtjeve pristigle putem sustava eDozvole, izdavati posebne uvjeta građenja i potvrde glavnog projekta. Uz navedene aktivnosti Odjel će sudjelovati i u davanju posebnih uvjeta u postupcima izrade prostornih planova gradova, općina i županija.

U 2020. godini Odjel će sudjelovati u pripremi i provedbi natječaja za drugog pružatelja zemaljskih usluga na zračnim lukama Split i Dubrovnik.

### **Odjel usluga u zračnoj plovidbi i upravljanja zračnim prometom**

Odjel usluga u zračnoj plovidbi i upravljanja zračnim prometom provodi poslove nadzora nad pružateljima usluga u zračnoj plovidbi. U Republici Hrvatskoj je Hrvatska kontrola zračne plovidbe d.o.o. (HKZP) certificirana za pružanje usluga u zračnoj plovidbi, temeljem Provedbene uredbe Komisije (EU) br. 1035/2011 od 17. listopada 2011. o utvrđivanju zajedničkih zahtjeva za pružanje usluga u zračnoj plovidbi (SL L 271, 18.10.2011.) (u daljnjem tekstu: Uredba (EU) 1035/2011). Kako je od 2. siječnja 2020. godine primjenjiva Provedbena uredba Komisije (EU) 2017/373 o utvrđivanju zajedničkih zahtjeva za pružatelje usluga upravljanja zračnim prometom/pružatelje usluga u zračnoj plovidbi i drugih mrežnih funkcija za upravljanje zračnim prometom i za njihov nadzor (SL L 62, 8.3.2017.) (u daljnjem tekstu: Uredba (EU) 2017/373), po izvršenoj certifikaciji funkcija Upravljanja zračnim prometom (ASM) i Upravljanja protokom zračnog prometa (ATFM) ova Uredba će predstavljati standard za provođenje nadzora svih usluga i funkcija.

Odjel provodi nadzor nad:

- Operativnim uslugama u zračnom prometu (ATS);
- Uslugama komunikacije navigacije i nadzora (CNS);
- Uslugama zrakoplovne meteorologije (MET);
- Uslugama zrakoplovnog informiranja (AIS);
- Upravljanjem zračnim prometom (ASM);
- Upravljanjem protokom zračnog prometa (ATFM);
- Oblikovanjem i utvrđivanjem načina, postupaka i drugih uvjeta za sigurno uzlijetanje i slijetanje zrakoplova na kontrolirani aerodrom (PANS OPS).





Odjel provodi kontinuirani nadzor nad certificiranim organizacijama za osposobljavanje kontrolora zračnog prometa:

- Hrvatska kontrola zračne plovidbe d.o.o.;
- Hrvatsko učilišno središte za kontrolu zračnog prometa (HUSK).

U sklopu planiranja nadzora za 2020. godinu, a temeljem identificiranih rizika Odjel je izradio Plan nadzora za 2020. godinu kojim su obuhvaćene aktivnosti Odjela vezane za nadzor. Planom nadzora obuhvaćen je nadzor sukladnosti sa zajedničkim zahtjevima za pružatelje usluga Dio ATM/ANS.OR i, kako je primjenljivo, specifičnim zahtjevima definiranim u Dijelovima IV do XIII sukladno Uredbi (EU) br. 2017/373, kao i nadzor certificiranih organizacija za osposobljavanje kontrolora zračnog prometa u skladu s odredbama Uredbe (EU) 2015/340. Plan nadzora obuhvaća i ostale primjenjive propise koji se odnose na pružatelja usluga u zračnoj plovidbi. Planiranje ljudskih resursa potrebnih za provedbu nadzora u dvogodišnjem ciklusu provodi se u skladu s zahtjevima za nadležna tijela odgovarajućih Uredbi (Dio ATM/ANS.AR i Dio ATCO.AR).

Planirana su dva sveobuhvatna nadzora koji će se obaviti u središnjici pružatelja usluga po svim područjima nadzora i kraći komplementarni nadzori izdvojenih lokacija/podružnica pružatelja usluga.

Sveobuhvatni nadzori u pravilu trajat će po pet radnih dana i provodit će se u proljetnom i jesenskom dijelu godine uvažavajući sezonski karakter prometa (ljetno razdoblje), dok će se nadzori izdvojenih lokacija obaviti u ožujku, travnju i svibnju, te rujnu, listopadu i studenom. Svaki od nadzora obuhvaća provjeru jedne ili više cjelina (operativne usluge u zračnom prometu (ATS), upravljanje zračnim prostorom (ASM), protokom zračnog prometa (ATFM), utvrđivanje letnih procedura (PANS OPS), usluge zrakoplovnog informiranja (AIS), usluge zrakoplovne meteorologije (MET), usluge komunikacije, navigacije i nadzora (CNS), interoperabilnost u mreži upravljanja europskim zračnim prometom (IOP)) pri čemu će se o točnim područjima koje će biti predmetom nadzora odlučiti i temeljem analize rizika koja se obavlja na godišnjoj razini te prije svakog nadzora. U 2020. godini, Odjel započinje dvogodišnji ciklus provjere udovoljavanja pružatelja usluga u zračnoj plovidbi zahtjevima Uredbe (EU) 2017/373.

U 2020. godini završava ciklus dvogodišnjeg nadzora dviju organizacija za osposobljavanje (HUSK i HKZP) prema Uredbi 2015/340.

Odjel odobrava:

- planove i tečajeve osposobljavanja kontrolora zračnog prometa;
- programe osposobljavanja pomoćnog zrakoplovnog osoblja;
- promjene organizacija za osposobljavanje kontrolora zračnog prometa;
- promjene pružatelja usluga u zračnoj plovidbi;
- procedura pružatelja usluga u zračnoj plovidbi i organizacija za osposobljavanje kontrolora zračnog prometa koje zahtijevaju odobrenje.

U sklopu nadzora interoperabilnosti u mreži upravljanja zračnom prometom, a temeljem Uredbe (EZ) br. 552/2004 Europskog parlamenta i Vijeća o interoperabilnosti Europske mreže za upravljanje zračnim prometom (SL L 96, 31.3.2004.), Odjel će kontinuirano provjeravati sukladnosti dostavljenih EZ izvjava o sukladnosti te pripadajućih tehničkih dosjea podnijetih od strane pružatelja usluga u zračnoj plovidbi te će održavati bazu EZ izvjava o sukladnosti.

Odjel će u 2020. godini provesti nadzor notificiranih promjena funkcionalnog sustava pružatelja usluga za one promjene za koje je donesena odluka sukladno propisanoj proceduri.

### 3.1.3 Ured zaštite zračnog prometa

Nadzor u području zaštite civilnog zračnog prometa prvenstveno se temelji, pored aktivnosti u područjima zakonodavstva, dokumentacije, organizacije i osposobljavanja, na mjerama kontrole kvalitete zaštite civilnog zračnog prometa te institutima i ovlastima određenim člankom 133. Zakona. Mjere kontrole kvalitete zaštite civilnog zračnog prometa predstavljaju postupke procjene usklađenosti primijenjenih mjera zaštite zračnog prometa s Nacionalnim programom zaštite civilnog zračnog prometa, Izdanje 4 (Odluka Vlade Republike Hrvatske od 24. svibnja 2018. godine), kojim su propisani zahtjevi i metode primjene preventivnih mjera zaštite civilnog zrakoplovstva od djela nezakonitog ometanja. Mjere kontrole kvalitete određene su Nacionalnim programom kontrole kvalitete zaštite civilnog zračnog prometa, Izdanje 2 (Odluka Vlade Republike Hrvatske od 24. svibnja 2018. godine). Pored Nacionalnog programa kontrole kvalitete zaštite civilnog zračnog prometa metodologija, opseg i intenzitet kontrole kvalitete planira se u skladu s Uredbom (EU) br. 18/2010 o izmjeni Uredbe (EZ) br. 300/2008 Europskog parlamenta i Vijeća u vezi sa specifikacijama za nacionalne programe kontrole kvalitete u području zaštite civilnog zračnog prometa (SL L 7, 12.1.2010.) (u daljnjem tekstu: Uredba (EU) 18/2010). Od mjera kontrole kvalitete propisanih relevantnim zakonodavnim i provedbenim aktima, u cilju osiguranja implementacije, učinkovitosti i održivosti zahtjeva određenih Nacionalnim programom zaštite civilnog zračnog prometa, sljedeće su u isključivoj nadležnosti Agencije i predstavljaju eksplicitna sredstva u funkciji nadzora u području zaštite civilnog zračnog prometa:

1. Audit zaštite
2. Inspekcija zaštite
3. Test zaštite

Pored navedenih mjera kontrole kvalitete, kojima je svrha procjena usklađenosti s propisanim zahtjevima i kontinuiteta primjene svih mjera zaštite, u nadležnosti Agencije je i mjera prosudbe zaštite. Prosudbu zaštite Nadležno tijelo provodi u slučaju kada se utvrdi potreba nove procjene primijenjenih operacija/postupaka u cilju otkrivanja i definiranja mogućih ranjivosti te određivanja odgovarajućih mjera zaštite, poput završetka velikih infrastrukturnih radova na objektima zračnih luka.

Subjekti nad kojima se obavlja kontrola kvalitete određeni su Nacionalnim programom zaštite civilnog zračnog prometa i svrstavaju se u tri kategorije, sukladno vrsti preventivnih mjera zaštite koje primjenjuju, u tablici koja slijedi:

Vrsta subjekta	Broj subjekata
Operatori aerodroma	<b>34 od čega:</b> 9 - Uredba (EZ) 300/2008 25 - Uredba (EZ) 1254/2009
Operatori zrakoplova	<b>8 od čega:</b> 2 - Uredba (EZ) 300/2008 6 - NPZCZP
Ostali subjekti	<b>25 od čega:</b> 9 – teret i pošta, opskrba aerodroma Uredba (EZ) 300/2008 1 – pružatelj usluga u zračnoj plovidbi 4 – pružatelj usluga mjera zaštite 11 – osposobljavanje za zaštitu
<b>Ukupno</b>	<b>67</b>

Tablica 7: Pregled certificiranih subjekata pod nadležnošću Ureda zaštite zračnog prometa

Obzirom na nadležnost i djelokrug rada Ureda, izrađen je sljedeći Plan nadzora za 2020. godinu:

Plan nadzora Ureda zaštite zračnog prometa u 2020. godini			
Unutarnja ustrojstvena jedinica	Subjekt/područje nadzora	Broj nadzora	
		Plan	Uvjetni
Ured zaštite zračnog prometa	Mjere kontrole kvalitete zaštite CZP – operatori aerodroma	28	8
	Mjere kontrole kvalitete zaštite CZP – operatori zrakoplova	39	-
	Mjere kontrole kvalitete zaštite CZP – ostali subjekti	8	-
<b>Ukupno</b>		<b>75</b>	<b>8</b>

Tablica 8.: Broj planiranih nadzora u 2020. godini u Uredu zaštite zračnog prometa

Operatori aerodroma podijeljeni su u dvije grupe u ovisnosti o opsegu mjera zaštite koje su obvezni primjenjivati, odnosno aerodrome/zračne luke s punim opsegom preventivnih mjera zaštite i aerodrome na kojima se primjenjuju alternativne mjere zaštite. Grupe su određene Dodatkom II-1-4 Nacionalnog programa zaštite civilnog zračnog prometa.

U grupu operatora aerodroma na kojima se primjenjuje puni opseg preventivnih mjera zaštite zračnog prometa (u skladu s Uredbom (EZ) br. 300/2008 o zajedničkim pravilima u području zaštite civilnog zračnog prometa (SL L 97, 9.4.2008.) (u daljnjem tekstu: Uredba (EZ) 300/2008), Provedbenom uredbom Komisije (EU) 2015/1998 o utvrđivanju detaljnih mjera za provedbu zajedničkih osnovnih standarda iz područja zaštite zračnog prometa (SL L 299/1, 14.11.2015.) (u daljnjem tekstu: Uredba (EU) 2015/1998), i Nacionalnim programom zaštite civilnog zračnog prometa, te stalan nadzor propisanog ciklusa i intenziteta svrstani su:

1. Međunarodna zračna luka Franjo Tuđman
2. Zračna luka Dubrovnik
3. Zračna luka Split
4. Zračna luka Pula
5. Zračna luka Zadar
6. Zračna luka Rijeka
7. Zračna luka Osijek
8. Aerodrom Brač
9. Zračno pristanište Mali Lošinj

Grupi aerodroma na kojima se, sukladno Uredbi Komisije (EU) br. 1254/2009 o utvrđivanju mjerila na temelju kojih se državama članicama omogućuje odstupanje od zajedničkih osnovnih standarda zaštite civilnog zračnog prometa i o donošenju alternativnih mjera zaštite (SL L 338, 19.12.2009.), primjenjuju alternativne mjere zaštite sačinjava 25 aerodroma s Odobrenjem za uporabu. Prioritet za planiranje aktivnosti nadzora čine aerodromi na kojima se obavljaju komercijalne operacije. Ciklus i intenzitet nadzora ove grupe aerodroma nije propisan relevantnim zakonodavnim i provedbenim aktima i određuje se u skladu s procjenom ukupnog stanja zaštite i specifičnih okolnosti, a prvenstveno prema procjeni prijetnji/rizika te opsegu, značaju i složenosti operacija. Tijekom 2020. godine nadzor se planira na aerodromima Vrsar, Starigrad-Hvar i Zabok/Gubaševo.



Operatori zrakoplova također su, Dodatkom II-1-5 Nacionalnog programa zaštite civilnog zračnog prometa, podijeljeni u dvije grupe, u ovisnosti o vrsti i složenosti mjera zaštite koje primjenjuju. Prvu grupu sačinjavaju zračni prijevoznici obveznici izrade programa zaštite, nad kojima je obavezan stalan nadzor.

Nadzor u ovoj grupi obuhvaća domaće operatore zrakoplova (Croatia Airlines d.d. i Trade Air d.o.o.) te strane operatore odnosno zračne prijevoznike koji obavljaju operacije letenja u Republici Hrvatskoj, prvenstveno u linijskom zračnom prijevozu. U cilju usklađivanja s kriterijima i preporukama Europske komisije, danih temeljem analize aktivnosti nadzora tijekom 2016. i 2017. godine, broj nadzora stranih operatora značajno je povećan tijekom 2018. i 2019. godine (2017. – 11; 2018. – 34; 2019. - 30), s ciljem obuhvata svih stranih operatora u trogodišnjem ciklusu. Stoga se i 2020. godine planira značajan broj nadzora stranih operatora zrakoplova (2020. – 30).

Drugu grupu komercijalnih zračnih prijevoznika nižeg prioriteta u aktivnostima nadzora sačinjava 6 domaćih operatora zrakoplova koji mjere zaštite civilnog zračnog prometa, adekvatne karakteristikama zrakoplova (MTOM < 5.700 kg), složenosti operacija (u načelu poslovno zrakoplovstvo, taxi prijevoz) i potencijalnom utjecaju na sustav zaštite, obavljaju temeljem plana odobrenog u sklopu Operativnog priručnika. Ciklus i intenzitet nadzora ove grupe operatora zrakoplova nije propisan relevantnim zakonodavnim i provedbenim aktima i određuje se u skladu s procjenom ukupnog stanja zaštite i prisutnih specifičnih okolnosti, a prvenstveno prema procjeni prijetnji/rizika te značaju, opsegu i složenosti operacija. Tijekom 2020. godine planira se nadzor 3 operatora zrakoplova iz ove grupe.

Kategorija „Ostali subjekti“ predstavlja subjekte koji su obveznici primjene mjera zaštite u korelaciji s određenim uslugama, a obuhvaća pružatelja usluga u zračnoj plovidbi, organizacije i subjekte zaštite koji obavljaju određene mjere zaštite i osposobljavanje u području zaštite civilnog zrakoplovstva, te regulirane agente, poznate pošiljatelje i regulirane dobavljače opskrbe zrakoplova/aerodroma koji čine sustav šticećenog lanca dostave.

Uspostava sustava šticećenog lanca dostave započela je donošenjem 3. Izdanja Nacionalnog programa zaštite civilnog zračnog prometa (2013. godine), kojim su određeni bitno izmijenjeni i složeniji zahtjevi u području prijevoza tereta, pošte i opskrbe. U proteklom razdoblju status reguliranog agenta steklo je 6 pravnih osoba (operatori aerodroma MZLZ Franjo Tuđman, ZL Osijek, ZL Pula, ZL Rijeka, ZL Split i ZL Dubrovnik), status poznatog dobavljača tvrtka HS Produkt d.o.o. i status reguliranog dobavljača aerodromske opskrbe tvrtka Newrest Dubrovnik d.o.o. i operator aerodroma ZL Zadar.

Ciklus i intenzitet nadzora kategorije Ostalih subjekata nije propisan relevantnim zakonodavnim i provedbenim aktima i određuje se u skladu s procjenom ukupnog stanja zaštite i prisutnih specifičnih okolnosti.

Proces planiranja nadzora općenito mora obuhvatiti spoznaje i činjenice o razini prijetnje civilnom zrakoplovstvu, vrsti, prirodi i opsegu operacija, rezultate prethodnih nadzora, stanje implementacije propisanih zahtjeva kao i druge faktore koji mogu utjecati na učestalost nadzornih aktivnosti. Stanje implementacije propisanih zahtjeva te novosti u sustavu i mjerama zaštite prevladavajući su faktor u procesu planiranja i određivanja učestalosti nadzornih aktivnosti tijekom 2020. godine.

Dana 14. studenog 2015. godine objavljena je Uredba (EU) 2015/1998. Navedenom Uredbom stavljena je izvan snage Uredba Komisije (EU) br. 185/2010 o utvrđivanju detaljnih mjera za provedbu zajedničkih osnovnih standarda o zaštiti zračnog prometa (SL L 55 5.3.2010.), što je uvjetovalo potrebu usklađivanja Nacionalnog programa zaštite civilnog zračnog prometa, izradu i odobravanje posebnih programa zaštite operatora i ostalih subjekata, implementaciju novih operativnih zahtjeva te nadzor razine i kvalitete operativne implementacije.

Ocjenjuje se kako aktivnosti nadzora u planskom razdoblju određuju sljedeći bitni elementi i ciljevi:

1. Inicijalni nadzori u području kibernetičke sigurnosti u skladu s Direktivom (EU) br. 2016/1148 od 6. srpnja 2016. o mjerama za visoku zajedničku razinu sigurnosti mrežnih i informacijskih sustava širom Unije (SL L 194, 19.7.2016.) (u daljnjem tekstu: NIS direktiva),
2. Podizanje razine kvalitete u područjima kontrole pristupa, zaštitnih kontrola aerodromske opskrbe i osposobljavanja zaštitnog osoblja, temeljem analize prethodnih nadzora i rezultata certifikacijskih aktivnosti,
3. Inspekcija Europske komisije nad jednim od operatora aerodroma u Republici Hrvatskoj koje se očekuje tijekom 2020. godine.

Stoga se planom nadzora za 2020. godinu većina aktivnosti kontrole kvalitete zaštite zračnog prometa, a ujedno i nadzora i inspekcija zaštite, usmjerava na nadzor svih aerodroma u grupi koja primjenjuje puni opseg mjera zaštite i zračnih prijevoznika u linijskom zračnom prometu. Kao prioritet druge razine određen je nadzor subjekata u grupi aerodroma koji primjenjuju alternativne mjere zaštite civilnog zračnog prometa, odnosno komercijalnih zračnih prijevoznika koji mjere zaštite primjenjuju temeljem plana odobrenog u sklopu Operativnog priručnika. Tijekom 2020. godine prosudba zaštite, uvažavajući svrhu i ciljeve u korelaciji s glavnom karakteristikom stanja predstojećeg razdoblja, obavit će se u slučaju eventualne potrebe.

Tijekom 2020. godine planira se obaviti ukupno 75 nadzora/mjere kontrole kvalitete, od kojih 28 u kategoriji operatora aerodroma, 39 u kategoriji operatora zrakoplova i 8 u kategoriji ostalih subjekata. Pored navedenog broja aktivnosti planom se rezerviraju sredstva i kapaciteti za 8 uvjetnih aktivnosti, u funkciji „follow up“ nadzora, nadzora novih subjekata u sustavu zaštite i obavljanja novih mjera kontrole kvalitete – testa zaštite. Svi nadzori u kategorijama operatora aerodroma i zrakoplova, koji se temelje na mjeri inspekcije zaštite planirani su kao nenajavljeni, sukladno točki 4.4 Nacionalnog programa kontrole kvalitete zaštite civilnog zračnog prometa i točki 7.3 Priloga II Uredbe (EU) 18/2010.

### 3.1.4 Sveukupni pregled planiranih nadzora Agencije u 2020. godini

U tablici koja slijedi daje se sveukupni pregled planiranih nadzora sigurnosti i zaštite civilnog zračnog prometa koje će Agencija provoditi u 2020. godini.

Pregled planiranih nadzora Agencije u 2020. godini		
Unutarnja ustrojstvena jedinica	Broj nadzora	
	Plan	Uvjetni
Sektor letačkih operacija, školstva, plovidbenosti i licenciranja	409	95
Sektor aerodroma, usluga u zračnoj plovidbi i upravljanja zračnim prometom	52	20
Ured zaštite zračnog prometa	75	8
<b>Ukupno</b>	<b>536</b>	<b>123</b>

Tablica 9.: Sveukupni pregled planiranih nadzora Agencije u 2020. godini



### ***3.2 Posebni poslovi u području zaštite civilnog zračnog prometa***

Aktivnosti Agencije u području zaštite civilnog zračnog prometa u prethodnom razdoblju bile su fokusirane na regulatorna pitanja, suradnju s tijelima koja čine sustav zaštite civilnog zračnog prometa, nadzor primjene preventivnih mjera zaštite, kontrolu kvalitete zaštite civilnog zračnog prometa, uvođenje nove tehničke opreme i izmjene infrastrukture za zaštitu civilnog zračnog prometa.

Tijekom 2020. godine, Agencija će nastaviti provoditi značajne regulatorne i operativne aktivnosti u cilju unaprijeđivanja dostignute razine implementacije i učinkovitosti mjera zaštite civilnog zrakoplovstva u Republici Hrvatskoj te daljnjeg usklađivanja s novim međunarodnim standardima i novim regulatornim zahtjevima Europske unije.

#### **REGULATORNI POSLOVI**

##### **1. Nacionalni program zaštite civilnog zračnog prometa**

Zakonom o izmjenama i dopunama Zakona o zračnom prometu («Narodne novine» broj 84/11) utvrđena je obaveza izrade Nacionalnog programa zaštite civilnog zračnog prometa. Temeljem navedene obaveze, kao i obaveze kontinuiranog usklađivanja hrvatskog zakonodavstva s propisima EU, Vlada Republike Hrvatske donijela je dana 24. lipnja 2018. godine Izdavanje 4 Nacionalnog programa zaštite civilnog zračnog prometa.

Europska komisija donijela je Provedbenu uredbu (EU) 2019/1583 od 25. rujna 2019. o izmjeni Provedbene uredbe (EU) 2015/1998 o utvrđivanju detaljnih mjera za provedbu zajedničkih osnovnih standarda iz područja zaštite zračnog prometa u pogledu mjera kibernetičke sigurnosti (SL L 246/15, 26. 9. 2019.) (u daljnjem tekstu: Uredba (EU) 2019/1583). Provedbenom uredbom utvrđuju se detaljni zahtjevi iz područja kibernetičke sigurnosti u domeni zaštite civilnog zračnog prometa, potpuno kompatibilni s NIS direktivom, koje trebaju primjenjivati operatori aerodroma, zračni prijevoznici i ostali subjekti koji su određeni u nacionalnom programu zaštite civilnog zračnog prometa. Uredba stupa na snagu 31. prosinca 2020. godine.

Zbog potrebe usklađivanja s navedenom Uredbom te usklađivanja s operativnim zahtjevima i mogućnostima operatora u području zaštite tajnosti podataka, tijekom 2020. godine planira se izrada revizije Nacionalnog programa i odobravanja potrebnih izmjena posebnih programa zaštite operatora i ostalih subjekata.

#### **OPERATIVNI POSLOVI**

##### **1. Certifikacija zaštitnog osoblja**

Certifikacija određenih kategorija zaštitnog osoblja obveza je Nadležnog tijela određena Poglavljem 11 Priloga 1 Uredbe (EU) 2015/1998 i Poglavlja 11 Dio 4 Nacionalnog programa zaštite civilnog zračnog prometa.

Sposobnost i kapacitet Agencije za testiranje/certificiranje RTG operatora i ostalih kategorija zaštitnog osoblja, što uključuje nabavu planiranih modula sredstva/aplikacije za test provjere kompetencije prepoznavanja objekata prijetnje, tj. testiranje/certificiranje RTG operatora (Casra X-Ray CAT – Competency Assessment Test) te izradu potrebnih protokola i testova za teorijske i praktične ispite za sve kategorije zaštitnog osoblja koje su obvezne proći postupak certifikacije od strane nadležnog tijela, kontinuirano se unaprjeđuje. U 2020. godini obnovit će se potrebna računalna oprema za testiranje/certificiranje RTG operatora zbog unaprjeđenih tehničkih zahtjeva nastalih razvojem aplikacije.

Tijekom 2015. godine obavljena je inicijalna certifikacija zaštitnog osoblja pružatelja usluga – zaštitarskih tvrtki, prvenstveno u dijelu poslova zaštitnog pregleda putnika i ručne prtljage, u korelaciji s procesom prijenosa poslova zaštitnog pregleda putnika i ručne prtljage.



Pružatelji usluga iskazali su u drugom polugodištu 2017. godine, kao i tijekom cijele 2018. godine, neplanirane potrebe za certifikacijom novog osoblja, zbog izmjena statusa ugovora s operatorima aerodroma, preuzimanja novih ugovornih obveza te značajne fluktuacije radne snage, zbog povoljnijih uvjeta rada u određenim državama članicama Europske unije. Trend visoke razine fluktuacije zadržan je i tijekom 2019. godine.

Zbog navedenih okolnosti i potrebe recertifikacije postojećeg osoblja, tijekom 2020. godine ponovo su planirani uvećani vremenski kapaciteti za poslove recertifikacije zaštitnog osoblja, uvažavajući propisani rok od 3 godine, te neplanirane inicijalne certifikacije (2019. godine: 6 ispitnih rokova u trajanju od 5 dana, održano 1.023 zasebna ispita po svim modulima osposobljavanja).

## 2. Kibernetička sigurnost

Sigurnosni incidenti u području mrežnih i informacijskih sustava u porastu su, razmjerom i brojem. Izdanjem 4 Nacionalnog programa zaštite civilnog zračnog prometa određene su temeljne mjere zaštite u području kibernetičke sigurnosti kao i odgovornosti subjekata za zaštitu kritičnih informacijskih sustava u području civilnog zrakoplovstva.

Na razini Europske unije, donošenjem NIS direktive, pokrenut je globalan i ujednačen pristup za djelotvoran odgovor na prijetnje mrežnim i informacijskim sustavima.

Donošenjem Zakona o kibernetičkoj sigurnosti operatora ključnih usluga i davatelja digitalnih usluga («Narodne novine» broj 64/18) obavljen je prijenos NIS direktive u nacionalno zakonodavstvo.

Tijekom 2018. i 2019. godine Agencija je sudjelovala u aktivnostima implementacije Zakona o kibernetičkoj sigurnosti operatora ključnih usluga i davatelja digitalnih usluga, kroz članstvo u Podskupini za zračni promet, prvenstveno u dijelu određivanja kriterija za utvrđivanje važnosti negativnog učinka incidenta i pragova za utvrđivanje važnosti negativnog učinka te identifikacije operatora ključnih usluga. Temeljem propisanih kriterija u Republici Hrvatskoj u podsektoru zračnog prometa identificirano je 5 operatora ključnih usluga: MZL Franjo Tuđman, ZL Split, ZL Dubrovnik, Hrvatska kontrola zračne plovidbe i nacionalni zračni prijevoznik „Croatia Airlines“.

Tijekom 2019. godine ostvareno je i unaprjeđenje sposobnosti Agencije za izvršenje specifičnih odgovornosti koje će nastati primjenom Zakona, i to: intenziviranim osposobljavanjem, uspostavljanjem suradnje s ostalim nacionalnim tijelima nadležnim u području sigurnosti mrežnih i informacijskih sustava, te organizacijskim pripremama za nadzor operatora ključnih usluga iz područja zračnog prometa.

Pored aktivnosti na nacionalnoj razini, koje koordinira Ured Vijeća za nacionalnu sigurnost, kao Nadležno tijelo, Agencija također sudjeluje i u aktivnostima razvoja regulatornih i operativnih zahtjeva za kibernetičku sigurnost u području civilnog zrakoplovstva, koje provode Europska komisija i EASA. U okviru tih aktivnosti Europska komisija donijela je Uredbu (EU) 2019/1583).

Sukladno dinamici implementacije NIS direktive određenoj na nacionalnoj razini tijekom 1. tromjesečja 2020. godine, Agencija će, u suradnji sa Zavodom za sigurnost informacijskih sustava, započeti nadzore nad identificiranim operatorima ključnih usluga. Tijekom 2020. godine obaviti će se i neophodno usklađivanje Nacionalnog programa zaštite civilnog zračnog prometa s odredbama Uredbe 2019/1583 te pružiti podrška operatorima aerodroma, zrakoplova i ostalim subjektima u pripremama za operativnu implementaciju utvrđenih zahtjeva u propisanom roku.



## POSLOVI KOMUNIKACIJE, SURADNJE I KOORDINACIJE S OSTALIM SUBJEKTIMA ZAŠTITE CIVILNOG ZRAČNOG PROMETA

### 1. Radni sastanci s osobama odgovornim za zaštitu civilnog zračnog prometa

U cilju upoznavanja s razvojem prijetnji, novim preventivnim mjerama, metodama i postupcima, razvojem nacionalnog i međunarodnog odnosno zakonodavstva, razmjene iskustava i ujednačavanja metodologije i kvalitete primijenjenih mjera zaštite, tijekom 2020. godine održat će se 2 sastanka s osobama odgovornim za zaštitu civilnog zračnog prometa u svim relevantnim subjektima i nadležnim državnim tijelima, u organizaciji Ureda.

U skladu s nadležnostima određenim točkama 2.3.6.1. i 2.3.6.2 Nacionalnog programa zaštite civilnog zračnog prometa i funkcijom Agencije kao Nadležnog tijela ostvarena je aktivna suradnja tijela nadležnih za procjenu prijetnji civilnom zračnom prometu, Sigurnosno-obavještajne agencije, Ministarstva unutarnjih poslova i Agencije, uz sudjelovanje predstavnika operatora zrakoplova i aerodroma. U koordinaciji Agencije, održavat će se redoviti sastanci ili usmene konzultacije, s ciljem utvrđivanja i upoznavanja s razinom prijetnje te donošenja odgovarajućih i adekvatnih mjera reakcije ili dodatnih mjera zaštite. Sastanci se održavaju najmanje 1 mjesečno s ciljem kontinuirane procjene prijetnji.

### 2. Sudjelovanje u radu tuzemnih i inozemnih radnih tijela

Nacionalno povjerenstvo za zaštitu civilnog zračnog prometa: radnik Ureda, kao predstavnik Agencije, sudjelovat će u radu Nacionalnog povjerenstva za zaštitu civilnog zračnog prometa tijela odgovornog za implementaciju preventivnih mjera zaštite civilnog zračnog prometa u Republici Hrvatskoj. Poslovníkom o radu Povjerenstva propisane su najmanje 4 sjednice tijekom godine.

EC Regulatory Committee: radnik Ureda, kao predstavnik Agencije, sudjelovat će u radu Regulatornog odbora Europske komisije za zaštitu civilnog zračnog prometa (Regulatory Committee for Civil Aviation Security).

EC Regulatory Committee – Inspection Working Group: radnik Ureda, kao predstavnik Agencije, sudjelovat će na sastancima radne grupe Regulatornog odbora Europske komisije za zaštitu civilnog zračnog prometa (Regulatory Committee for Civil Aviation Security), formirane za aktivnosti uređenja u području inspekcija zaštite CZP.

ECAC Security Forum: Sudjelovat će se na 2 sjednice ECAC Security Forumu, tijela ECAC-a nadležnog za razvoj i stručne odluke u dijelu izrade preporuka i predlaganja inicijativa u području zaštite civilnog zračnog prometa.

ECAC Guidance Material Task Force: predstavnik Ureda sudjelovat će, kao stalan član, na 3 radna sastanka ECAC GMTF – specijalizirane radne grupe za izradu priručnika i procedura iz područja zaštite civilnog zračnog prometa.

ECAC Workshop: predstavnici Ureda sudjelovat će na 1 radionici ECAC-a u cilju usvajanja najbolje prakse i uputa za operativnu implementaciju preventivnih mjera zaštite civilnog zračnog prometa.

EASA Network of national focal points: predstavnik Ureda sudjeluje u radu mreže nacionalnih kontakata za razmjenu podataka o kibernetičkoj sigurnosti.

EASA European Conflict Zone Alerting System: predstavnik Ureda sudjeluje u radu mreže nacionalnih kontakata (NAA RCZ) za razmjenu i distribuciju EASA SIB-ova.





### ***3.3 Provedba Nacionalnog programa sigurnosti u zračnom prometu***

Nacionalni program sigurnosti u zračnom prometu (u daljnjem tekstu: Program sigurnosti) je dokument na razini države koji opisuje regulatorne zahtjeve i aktivnosti koje prepoznati subjekti poduzimaju u cilju održavanja i unaprjeđenja sigurnosti u zračnom prometu, a razvijen je u skladu sa standardima Organizacije međunarodnog civilnog zrakoplovstva (ICAO) i odgovarajućim EU propisima.

U skladu s odredbama Zakona, Program sigurnosti predlaže Povjerenstvo za upravljanje sigurnošću u zračnom prometu (u daljnjem tekstu: Povjerenstvo), a donosi ga Vlada Republike Hrvatske. Agencija prati provedbu Programa sigurnosti u područjima iz svoje nadležnosti, te obavlja stručne poslove za Povjerenstvo sukladno Odluci o osnivanju Povjerenstva («Narodne novine» broj 129/17 i 25/19). S obzirom na usvojenu politiku sigurnosti, Agencija je u skladu sa svojim nadležnostima odlučna u nastojanjima da razvija, implementira, održava i stalno unaprjeđuje svoje procese kako bi se aktivnosti u civilnom zrakoplovstvu na teritoriju i u zračnom prostoru Republike Hrvatske održavale na najvišoj mogućoj razini sigurnosti. Primjena načela dobrog upravljanja sigurnošću ključna je za kontinuirano poboljšanje sigurnosti civilnog zrakoplovstva, proaktivno upravljanje sigurnosnim rizicima i najbolje moguće iskorištavanje ograničenih tehničkih resursa. Stoga je kroz Osnovnu Uredbu (EU) 2018/1139 o zajedničkim pravilima u području civilnog zrakoplovstva i osnivanju Agencije Europske unije za sigurnost zračnog prometa (SL L 212, 22.8.2018.) (u daljnjem tekstu: Uredba (EU) 2018/1139) definiran zajednički okvir za planiranje i provedbu mjera za poboljšanje sigurnosti na razini Europske unije, te formalno reguliran status Europskog programa i Plana sigurnosti zračnog prometa. Temeljem zahtjeva iz Uredbe (EU) 2018/1139 države članice su dužne izraditi nacionalni program sigurnosti u skladu sa standardima ICAO Annexa 19 Čikaške konvencije, kao i adekvatan plan sigurnosti u kojem se opisuju mjere koje država članica namjerava poduzeti radi ublažavanja utvrđenih sigurnosnih rizika.

Trenutno je u Republici Hrvatskoj na snazi Nacionalni program sigurnosti iz 2015. godine koji razrađuje elemente povezane s odgovornostima upravljanja sigurnošću na nacionalnoj razini kako je definirano u međunarodnim standardima i preporučenim praksama. Uzimajući u obzir obveze koje proizlaze iz Uredbe (EU) 2018/1139 i Europskog plana sigurnosti, izmjene koje donosi drugo izdanje ICAO Annex-a 19, te na činjenicu da su ciljevi iz trenutnog Plana sigurnosti u većoj mjeri izvršeni, Agencija će u suradnji s Povjerenstvom uspostaviti radnu grupu sa zadatkom pripreme novog izdanja Programa sigurnosti i Plana sigurnosti. Svoj prijedlog Programa sigurnosti i Plana sigurnosti Agencija će predstaviti Povjerenstvu u trećem kvartalu 2020. godine. U skladu sa standardima koji proizlaze iz ICAO Annex 19, novim Programom sigurnosti će se detaljnije pojasniti veza između komponenata Nacionalnog programa i „osam kritičnih elemenata“ sustava nadzora sigurnosti (State safety oversight (SSO) system), dok će se Plan sigurnosti uskladiti s obvezama koje proizlaze iz Europskog plana sigurnosti za razdoblje 2020.-2024.

U skladu s poglavljem II Uredbe (EU) 2018/1139 države članice moraju razviti Plan sigurnosti prema zadacima iz Europskog plana sigurnosti uzimajući u obzir specifičnosti i kompleksnost svog okruženja i industrije koju nadziru, te pružiti odgovarajuće obrazloženje za zadatke koje ne smatraju relevantnim, te za koje neće poduzimati aktivnosti za osiguranje provedbe.

Europski plan sigurnosti definira zadatke koji su u nadležnosti zemalja članica (Member State Task - MST), a koji su temeljeni na sigurnosnim prioritetima utvrđenima u suradnji s državama članicama. Većina ih je vezana uz kontinuirano praćenje temeljnih sigurnosnih rizika kao što su: CFIT (Controlled flight into terrain - Kontrolirani let u teren), LOCF (Loss of control in flight - Gubitak kontrole nad zrakoplovom u letu), MAC (Mid air collision - Opasno približavanje/gubitak separacije/ sudar zrakoplova u zraku), RI (Runway Incursion - Neodobreni upad na uzletno-sletnu stazu), RE (Runway Excursion - Izlijetanje sa uzletno-sletne staze) itd., te redovito izvješćivanje o napretku u provedbu MST aktivnosti.



Novim izdanjem Plana sigurnosti razradit će se aktivnosti potrebne za kvalitetnu i efektivnu provedbu MST. zadataka iz Europskog plana sigurnosti za razdoblje 2020.-2024., koji od država članica tijekom idućeg razdoblja između ostalog zahtjeva nastavak rada na unaprjeđenju Programa sigurnosti (MST.001), i to:

- osiguravanju učinkovite provedbe zahtjeva koji se odnose na nadležno tijelo (Authority Requirements),
- otklanjanju nedostataka vezanih uz sposobnost države članice da provede adekvatan nadzor sigurnosti, kao preduvjeta za učinkovitu provedbu Programa sigurnosti,
- osiguravanju učinkovite koordinacije između državnih tijela koja imaju ulogu u upravljanju sigurnošću,
- osiguravanju da zrakoplovni inspektori imaju odgovarajuće kompetencije za razvoj i implementaciju sustava nadzora temeljenog na riziku i performansama,
- uspostavljanju politike i postupaka za implementaciju nadzora temeljenog na rizicima i performansama (risk and performance based oversight) uključujući i smjernice kako prihvaćati i nadzirati SMS,
- uspostavljanju politike i postupaka za prikupljanje, analizu, razmjenu i zaštitu sigurnosnih podataka u skladu s Uredbom (EU) br. 376/2014 o izvješćivanju, analizi i naknadnom postupanju u vezi s događajima u civilnom zrakoplovstvu (SL L 122, 24.4.2014.) (u daljnjem tekstu: Uredba (EU) 376/2014),
- unaprjeđenju procesa definiranja pokazatelja performanse sigurnosti na državnoj razini,
- osiguravanju redovitog preispitivanja politike sigurnosti, te preispitivanja učinkovitosti i ažurnosti Programa sigurnosti, itd.

Ostali MST. zadaci su vezani uz sve domene zrakoplovstva kao npr. pomoćna sustava upravljanja sigurnošću (MST.002), održavanje redovitog dijaloga s nacionalnim operatorima zrakoplova na temu FDM programa (program praćenja podataka o letu) (MST.003), bolje razumjevanje strukture vlasništva nadziranih subjekata (MST.019), guditak civilno-vojnog razdvajanja (MST.024), implementacija SESAR RWY safety solutions (MST.029) itd., te će razrada aktivnosti za njihovu provedbu zahtijevati aktivno učešće svih relevantnih subjekata prepoznatih kroz Program sigurnosti.

U svezi provedbe trenutno važećeg Programa sigurnosti i Plana sigurnosti obveze Agencije će tijekom 2020. godine biti usmjerene na nastavak rada na definiranju mjera potrebnih za ublažavanje rizika na temelju provedene procjene, te kontinuiranom nadzoru nad provedbom učinkovitosti dogovorenih mjera za ublažavanje rizika.

Sudjelovanjima na međunarodnim sastancima i radionicama Agencija će aktivno pratiti teme vezane uz prevenciju pojedinih rizika, poduzimati odgovarajuće mjere, te raditi na unaprjeđenju kulture sigurnosti kroz kontinuiranu distribuciju relevantnih informacija prema zrakoplovnoj industriji.

Agencija će i tijekom 2020. godine nastaviti obavljati stručne poslove vezane za sustav izvješćivanja o događajima povezanim sa sigurnošću u zračnom prometu, statistički pratiti trendove sigurnosti, pripremati periodička izvješća o sigurnosti, te koordinirati i pratiti provedbu zadataka koje Povjerenstvo dodijeli Agenciji.

### ***3.4 Upravljanje sigurnosnim rizicima***

ICAO definira sustav upravljanja sigurnošću (SMS) kao "sustavni pristup upravljanja sigurnosti, koji uključuje potrebnu organizacijsku strukturu, odgovornosti, politike i postupke". Proces upravljanja sigurnosnim rizicima je bitan element tog sustava.

U skladu s internim sustavom upravljanja sigurnošću, u Agenciji se od početka 2010. godine sustavno prikupljaju i obrađuju sva izvješća o događajima vezanima za sigurnost zračnog prometa, a periodička izvješća o sigurnosti se dostavljaju Odboru za sigurnost Agencije (Safety Board) i Povjerenstvu za upravljanje sigurnošću zračnog prometa.



Svaki se zaprimljeni događaj o ugrožavanju sigurnosti analizira u cilju identifikacije opasnosti, procjene rizika i definiranja mjera za ublažavanje rizika, ukoliko je primjenjivo, a prikupljeni podaci se prate radi definiranja pokazatelja sigurnosti (safety indicator) i ciljeva sigurnosti (safety target), kao važnih elemenata Nacionalnog programa sigurnosti u zračnom prometu. Izvešća predstavljaju statistički obrađeni podaci prikupljeni putem reaktivnog i proaktivnog procesa upravljanja sigurnošću, tj. podaci o događajima povezanim sa sigurnošću prijavljeni putem sustava obaveznog i dobrovoljnog izvješćivanja. Svi prijavljeni događaji razvrstavaju se po pokazateljima definiranim u Nacionalnom programu sigurnosti zračnog prometa. Za svaki pokazatelj određene su granične vrijednosti, a trendovi kretanja istih se prate i analiziraju. Značajnija odstupanja se detaljnije analiziraju i u slučaju prepoznavanja opasnosti omogućavaju definiranje aktivnosti usmjerenih na smanjivanje rizika i po potrebi predlaganje izmjene Nacionalnog programa sigurnosti u zračnom prometu.

Prva razina pokazatelja performanse sigurnosti (Safety Performance Indicators - SPI) su podaci o broju nesreća i ozbiljnih nezgoda u određenom vremenskom razdoblju. Druga razina SPI su podaci o broju događaja kategoriziranih kao nezgode u određenom vremenskom razdoblju. Nezgode se razvrstavaju prema kategorijama događaja u skladu s ICAO ADREP taksonomijom. Za potrebe praćenja relevantnih pokazatelja performanse sigurnosti na ovoj razini se prate sljedeće kategorije rizika: CFIT (Kontrolirani let u teren), LOCF (Gubitak kontrole nad zrakoplovom u letu), MAC (Opasno približavanje/gubitak separacije/ sudar zrakoplova u zraku), RI (Neodobreni upad na uzletno-sletnu stazu), RE (Izlijetanje sa uzletno-sletne staze), BS (Sudar s pticom), ADRM (Događaj vezan uz dizajn aerodroma, usluge ili funkcionalnosti) i RAMP (događaj povezan s pružanjem zemaljskih usluga). Treća razina SPI su pokazatelji vezani uz praćenje definiranih specifičnih događaja prema određenim kategorijama, kako je definirano u Nacionalnom programu sigurnosti zračnog prometa. To su događaji koji mogu predstavljati rizik za sigurnost civilnog zrakoplovstva, a koji prema procjeni rizika nisu kategorizirani kao nezgode. Izvor podataka je ECCAIRS baza - softver koji koriste države članice i Europska središnja baza podataka za pohranu izvješća o događajima.

I tijekom 2020. godine Agencija će nastaviti održavati redovite sastanke Odbora za sigurnost Agencije koji na strateškoj razini analizira periodična izvješća o sigurnosti, prati performanse sigurnosti, definira prioritete i osigurava provedbu aktivnosti za kontrolu i ublažavanje rizika.

Na temelju dugogodišnjeg iskustva praćenja performansi sigurnosti Odbor za sigurnost je prepoznao prostor za poboljšanja postojećeg sustava, kao što je: definiranje granične linije na temelju prosjeka zadnje dvije godine, praćenje indikatora na temelju broja ciklusa (umjesto sadašnjih broja sati naleta), jasnije definiranje hazarda koji se uzimaju u obzir pri razmatranju pojedinih indikatora itd., te će svoje prijedloge razraditi kroz nacrt novog Programa sigurnosti.

U skladu s zahtjevima koji uređuju sustav upravljanja nadležnih tijela (ARx zahtjevi), Agencija je uspostavila proces identifikacije i kontrole internih rizika koji bi mogli utjecati na sposobnosti Agencije u provođenju aktivnosti nadzora. Sve identificirane opasnosti se sustavno i proaktivno analiziraju kroz Registar rizika (tzv. Hazard Log) uzimajući u obzir ljudske faktore i organizacijske čimbenike Agencije, ključne procese, interno i vanjsko okruženje i točke suradnje, promjene itd. Provedba aktivnosti za kontrolu i ublažavanje rizika, te praćenje njihove efektivnosti će se i tijekom 2020. godine sustavno pratiti kroz svakodnevni rad Ureda upravljanja kvalitetom i sigurnosti zračnog prometa, te sastanke Odbora za sigurnost Agencije.

Predstavnici Agencije će tijekom 2020. godine aktivno sudjelovati u radu Mreže analitičara EASA-e (Network of analysts – NoA) te kontinuirano razmjenjivati informacije o sigurnosti s EASA-om i ostalim državama članicama kroz NoA grupu kako bi se omogućila adekvatna analiza podataka o sigurnosti na europskoj razini.



U skladu sa Sporazumom o suradnji Agencije i Agencije za istraživanje nesreća u zračnom, pomorskom i željezničkom prometu, Agencija ima pristup Nacionalnoj bazi podataka o događajima povezanim sa sigurnošću, nesrećama, ozbiljnim nezgodama i nezgodama zrakoplova. Nacionalna baza podataka je dio ECCAIRS sustava. Agencija administrira podatke o događajima u bazi putem instalirane aplikacije ECCAIRS Browser uključujući reviziju podataka, unos preliminarne analize i završne analize (kada je primjenjivo). Uredba (EU) 376/2014 godine zahtijeva standardizaciju podataka radi olakšavanja njihove razmjene, kao i kompatibilnost sa softverom ECCAIRS i klasifikacijom ICAO ADREP-a, te će se i tijekom iduće godine raditi na daljnjem usklađivanju i implementaciji Uredbe (EU) 376/2014 u svim domenama. S tim u svezi, planirano je u prvoj polovici 2020. godine u suradnji s Agencijom za istraživanje organizirati radionicu sa svim većim subjektima (ANSP, komercijalni operatori zrakoplova i operatori aerodroma) na kojoj bi se raspravljalo o prednostima i nedostacima sadašnjeg sustava izvješćivanja, te na kojoj bi se dogovorile mjere koje je potrebno poduzeti u svrhu unaprjeđenja kvalitete izvješća, osiguranja potpunosti obveznih polja i pravovremene dostave analiza kao glavnog preduvjeta za sustavnije praćenje sigurnosnih rizika.

Agencija u suradnji s Agencijom za istraživanje aktivno prati rad grupe koja u okviru EASA-e radi na razvoju i testiranju nove verzije ECCAIRS 2.0 (EC2) sustava koja bi trebala donijeti poboljšanja u pojedinim funkcionalnostima sustava posebno onima vezanim uz prikupljanja i procesuiranja podataka, te učiniti postojeći sustav lakšim za korištenjem (user -friendly).

Agencija kontinuirano prati aktivnosti koje Europska komisija i EASA-a poduzimaju u svezi uspostave zajedničkog europskog sustava klasifikacije rizika koji bi trebao osigurati integrirani i usklađeni pristup upravljanju rizicima u europskom sustavu zrakoplovstva, te na taj način omogućiti organizacijama, državama članicama, Komisiji i EASA-i da usklađeno djeluju u smjeru poboljšanja sigurnosti. U svrhu osiguranja pravovremene, kvalitetne i ujednačene implementacije ovog novog sustava klasifikacije rizika Agencija zajedno s ostalim zemljama iz FAB-a i EASA-om planira organizaciju radionice s ciljem detaljnog upoznavanja stručnjaka sa značajkama zajedničkog europskog sustava klasifikacije rizika.

Mreža za promidžbu sigurnosti (SPN) dobrovoljno je partnerstvo između EASA-e, država članica i zrakoplovnih organizacija. Cilj je Mreže poboljšati sigurnost zrakoplovstva u Europi pružanjem okvira za suradnju u pogledu aktivnosti promocije sigurnosti u svim državama članicama. Uključivanjem predstavnika Agencije u rad ove Mreže, koja za cilj ima obostranu korist i zajedničke ciljeve vezane uz:

- razmjenu informacija,
- koordinaciju aktivnosti promocije svih uključenih subjekata,
- suradnju, koordinaciju i podjelu zajedničkih aktivnosti, te
- suradnju u cilju povećanju kapaciteta za provedbu pojedinih aktivnosti,

osigurati će se dodatni resursi za promociju i unaprjeđenje kulture sigurnosti na kojima Agencije intenzivno radi proteklih godina.

Agencija sudjeluje i u radu EUROCONTROL AST radne grupe čija je zadaća, između ostalog, da među zemljama članicama EUROCONTROL-a osigura unaprjeđivanje procesa izvješćivanja o sigurnosti događaja iz domene ATM/ANS, te poboljša razmjenu i analizu informacija o nacionalnim ključnim područjima rizika u ovoj domeni.

U skladu sa Sporazumom između Agencije i HKZP-a Agencija ima pravo pristupa i ovlasti istražitelja u TOKAI (Toolkit for ATM Occurrence Investigation) korisničkom računu za potrebe zajedničkog korištenje RAT (Risk Analysis Tool) alata koji je sastavni dio TOKAI software-a. RAT software je razvio EUROCONTROL kako bi pružio alat za procjenu rizika za incidente povezane s ATM sustavom. Agencija će i tijekom 2020. godine u suradnji s HKZP-om aktivno sudjelovati u analizi i ocjeni airborne i ukupne (overall) komponente ozbiljnosti rizika u RAT alatu, te pravodobno pripremati i podnositi izvješća prema EUROCONTROL-u.



## **4. DRUGI ZNAČAJNI POSLOVI IZ DJELATNOSTI AGENCIJE**

### **4.1 Rad na izradi nacrtu prijedloga podzakonskih propisa**

Tijekom 2020. godine Agencija će kontinuirano analizirati potrebu za izradom nacrtu prijedloga podzakonskih propisa u skladu s potrebama zrakoplovne industrije, rezultatima provedenih nadzora kao i regulatornim promjenama u Republici Hrvatskoj i EU. Pod izradom nacrtu prijedloga podzakonskih propisa podrazumijeva se izrada nacrtu prijedloga novih pravilnika iz nadležnosti Agencije, kao i izmjene i dopune postojećih.

Uzimajući u obzir činjenicu da je većina zahtjeva iz područja civilnog zrakoplovstva inkorporirana u EU propise, Agencija sukladno internoj proceduri prati nacрте EU propisa, postupak njihovog donošenja pred tijelima EU i njihovu objavu u Službenom listu EU, te provodi analizu potrebe donošenja provedbenih propisa. Osim toga, Agencija sukladno internim procedurama prati i druge regulatorne promjene, kao i sigurnosne standarde i potrebe zrakoplovne industrije temeljem čega procjenjuje potrebu izmjena i/ili dopuna postojećih ili donošenja novih propisa.

I u 2020. godini Agencija će voditi računa o potrebama zrakoplovne industrije pri izradi nacrtu prijedloga podzakonskih propisa, ali i u okviru svoga rada u tehničkim tijelima EASA-e i EASA Odboru. U tom cilju, poticati će se sudjelovanje zrakoplovnih subjekata pri izradi nacrtu prijedloga podzakonskih propisa kroz raznovrsne oblike savjetovanja, specijaliziranih sastanaka, radionica i drugih oblika komunikacije koji imaju za cilj pridonijeti kvaliteti budućih propisa. Nacrti prijedloga pravilnika objavljuvat će se na internetskim stranicama Agencije, a Agencija tijekom 2020. godine planira savjetovanja sa zainteresiranom javnošću početi obavljati putem portala „e-savjetovanja“ radi kvalitetnije provedbe javne rasprave i savjetovanja te prikupljanja komentara i prijedloga.

#### **4.1.1 Pravilnici i ostale regulatorne aktivnosti**

Tijekom 2017. godine započeo je rad na izmjenama i dopunama Zakona o zračnom prometu, a odlukom resornog ministra donesenom 28. veljače 2017. godine tri predstavnika Agencije imenovana su članovima radne grupe za izradu Nacrtu prijedloga Zakona o izmjenama i dopunama Zakona o zračnom prometu. Sukladno navedenom, unutar Agencije identificirana su pitanja koja bi bilo potrebno navedenim izmjenama i dopunama Zakona adresirati. Tako su pojedine radne grupe unutar same Agencije dosad sačinile prijedlog izmjena dosadašnjih odredbi Zakona koji se odnose na državne zrakoplove, sustav upravljanja sigurnošću, status i pravni položaj Agencije, naknade zračnih luka, zaštitu okoliša, uskratu pružanja usluge u zračnoj plovidbi, postupanje i ovlasti inspektora, međunarodni sporazumi, registar civilnih zrakoplova, registrirane površine, kao i pojedine ovlasti za donošenje propisa te prekršajne odredbe. Ukoliko će rad na izmjenama i dopunama Zakona biti nastavljen u 2020. godini, a pojedine promjene mogu znatno utjecati na daljnje regulatorne aktivnosti same Agencije, po usvajanju konačnog nacrtu prijedloga Zakona provest će se analiza novih odredbi i sukladno tome identificirati potreba za izradom nacrtu prijedloga podzakonskih propisa. Do tada, za narednu godinu planirana je izrada nacrtu prijedloga 7 pravilnika budući da isti nisu u korelaciji s planiranim izmjenama i dopunama Zakona. Agencija će tako raditi na nacrtima sljedećih pravilnika koji se potom upućuju resornom ministru na donošenje (nazivi pravilnika ne moraju nužno biti identični):

1. Pravilnik o padobranstvu;
2. Pravilnik o sustavima bespilotnih zrakoplova;
3. Pravilnik o sadržaju i načinu vođenja Hrvatskog registra civilnih zrakoplova;
4. Pravilnik o izdavanju svjedodžbe aerodroma i odobrenja za uporabu aerodroma;
5. Pravilnik o pružanju zemaljskih usluga;



6. Pravilnik o aerodromima na vodi;
7. Pravilnik o implementaciji Uredbe 2017/373 o utvrđivanju zajedničkih zahtjeva za pružatelje usluga upravljanja zračnim prometom/pružatelje usluga u zračnoj plovidbi i drugih mrežnih funkcija za upravljanje zračnim prometom i za njihov nadzor.

Zbog sve opsežnijih i razrađenijih propisa na EU razini, proces implementacije većine novih EU propisa je složen i obuhvaća niz aktivnosti kao što su izrada novih procedura i pripadajućih lista provjere, osposobljavanje zrakoplovnih inspektora, pripremu logističkih elemenata (izrada baza podataka, izrada obrazaca), ali i pravovremeno informiranje i edukaciju svih zainteresiranih subjekata u civilnom zrakoplovstvu.

U skladu sa zakonskim ovlastima, Agencija će tijekom 2020. godine izdavati naredbe o zrakoplovnoj sigurnosti (*Air Safety Order – ASO*) u pitanjima iz područja civilnog zrakoplovstva u kojima je izdavanje istih potrebno kako bi se omogućila provedba zakona i pravilnika, odnosno zrakoplovne sigurnosne informacije (*Air Safety Information Letter – ASIL*) kako bi se zainteresiranim subjektima dale detaljnije informacije o zahtjevima iz važećih pravilnika ili europskih pravila u nekom području ili kako bi ih se informiralo o stvarima od interesa za sigurnost civilnog zračnog prometa.

Agencija će nastaviti pratiti ICAO državna pisma (ICAO State Letters) i upućivati ih nadležnim unutarnjim ustrojstvenim jedinicama radi pravodobnog informiranja o izmjenama ICAO standarda i sukladno tome potrebnim intervencijama u važeće propise.

Agencija će davati i mišljenja na nacрте prijedloga propisa iz nadležnosti drugih državnih tijela i pravnih osoba s javnim ovlastima, na zahtjev istih.

#### 4.1.2 Praćenje EU propisa i nacрта EU propisa

Praćenje EU propisa omogućuje pravovremeno planiranje njihove implementacije. EU propisi se dinamično razvijaju u gotovo svim područjima civilnog zrakoplovstva i mora se osigurati mehanizam praćenja još u fazi prije njihove objave u Službenom listu EU. U Agenciji je uspostavljena procedura praćenja i analize nacрта EU propisa koja uređuje način praćenja i obavezne aspekte analize nacрта EU propisa iz područja nadležnosti Agencije.

Praćenje i analiza nacрта EU propisa u skladu s ovom procedurom je obveza svih unutarnjih ustrojstvenih jedinica Agencije te će se u 2020. godini nastaviti pravovremeno i kontinuirano praćenje zakonodavnih postupaka u EU kako bi se na vrijeme provela stručna analiza i utvrdila potreba donošenja provedbenog podzakonskog propisa, što podrazumijeva i eventualnu potrebu izmjena odredbi postojećih provedbenih propisa.

Podaci prikupljeni kroz ovaj postupak koristit će se za pravovremenu reakciju na razini države, u sklopu raznovrsnih radnih tijela koja sudjeluju u zakonodavnim postupcima Europske unije. U tom smislu Agencija će pružati stručnu pomoć resornom Ministarstvu pri izradi prijedloga stajališta Republike Hrvatske za potrebe sudjelovanja u radu Vijeća Europske unije, a djelatnica Agencije bit će angažirana i kao zamjenica predsjedatelja AVIA radne skupine Vijeća za vrijeme predsjedanja Republike Hrvatske Vijećem Europske unije.

#### 4.2 Ekonomska regulacija u zračnom prometu

Agencija će u 2020. godini nastaviti obavljati poslove ekonomske regulacije u području civilnog zračnog prometa. Poslovi ekonomske regulacije obuhvaćaju sljedeće:

- Utvrđivanje jediničnih cijena rutnih i terminalnih naknada;
- Odobranje cjenika naknada zračnih luka i visine naknade za zaštitni pregled;
- Nadzor ekonomske sposobnosti subjekata u civilnom zrakoplovstvu Republike Hrvatske.



#### 4.2.1 Utvrđivanje jediničnih cijena rutnih i terminalnih naknada

U skladu s odredbama Pravilnika o utvrđivanju rutnih i terminalnih naknada («Narodne novine» broj 91/13), Agencija utvrđuje jedinične cijene rutnih i terminalnih naknada za naplatne zone u Republici Hrvatskoj, u skladu s EUROCONTROL-ovim Sustavom rutnih naknada i odgovarajućim EU propisima. Tijekom 2020. godine, Agencija će u propisanom postupku utvrditi prijedlog jedinstvene konačne baze troškova i konačnu jediničnu cijenu rutnih naknada Republike Hrvatske za 2021. godinu, te iste uputiti u daljnji postupak donošenja pred Proširenim odborom za rutne naknade (*Enlarged Committee for Route Charges*) EUROCONTROL-a. Isto tako, Agencija će utvrditi konačne baze troškova i konačne jedinične cijene terminalnih naknada Republike Hrvatske za 2021. godinu. Jedinične cijene rutnih i terminalnih naknada objavljuju se na način uobičajen u zračnom prometu putem Zbornika zrakoplovnih informacija Republike Hrvatske (AIP) i EUROCONTROL-ovih okružnica (*Information Circulars*).

Agencija je stalni član Proširenog odbora za rutne naknade (*Enlarged Committee for Route Charges*) koji je dio nadzorne strukture EUROCONTROL-a, a sastoji se od predstavnika država članica. Također, u okviru ovog odbora djeluje i stalna radna grupa (Study group) čiji zadaci se sastoje u razmatranju različitih financijskih pitanja u organizaciji procesa prikupljanja i obrade podataka koje zemlje članice dostavljaju EUROCONTROL-u i Europskoj komisiji. Agencija ima stalnog predstavnika u okviru ove radne grupe.

#### 4.2.2 Odobranje cjenika naknada zračnih luka i visine naknade za zaštitni pregled

Agencija temeljem članka 42. Zakona odobrava cjenike naknada zračnih luka, kao i njihove izmjene. Sustav nadzora nad naknadama zračnih luka uspostavljen je od strane ICAO-a te je postao obvezujući za sve države članice Europske unije Direktivom 2009/12/EZ Europskoga parlamenta i Vijeća od 11. ožujka 2009. o naknadama zračnih luka (SL L 70, 14. 3. 2009) (u daljnjem tekstu: Direktiva 2009/12/EZ). Navedena Direktiva transponirana je u hrvatski pravni sustav Pravilnikom o naknadama zračnih luka («Narodne novine» broj 65/15). Pojam naknada zračnih luka odnosi se na davanje koje se naplaćuje u korist upravnog tijela zračne luke i koje plaćaju korisnici zračnih luka za korištenje objekata, sredstava, uređaja i usluga koje isključivo pruža tijelo zračne luke i koje se odnose na slijetanje, uzlijetanje, sustave rasvjete, boravak parkiranog zrakoplova, te skrb putnika i prtljage. Takve naknade, odnosno cjenici (ili njihov dio), podložni su odobrenju Agencije kao i pripadajuće poticajne mjere. Cilj ovakvog regulatornog okvira jest osigurati transparentnost poslovanja i naplatu stvarnih troškova te spriječiti diskriminaciju pojedinih korisnika zračnih luka kroz redovan sustav konzultacija s korisnicima zračne luke i nadzor Agencije putem odobravanja cjenika. Iz istog razloga, a sukladno člancima 42. i 120. Zakona, naknada koja se naplaćuje radi provođenja zaštitnog pregleda putnika i njihove ručne prtljage te predane putničke prtljage se također odobrava.

#### 4.2.3 Nadzor ekonomske sposobnosti subjekata u civilnom zrakoplovstvu Republike Hrvatske

##### Operatori aerodroma

Na osnovu Pravilnika o izdavanju svjedodžbe aerodroma i odobrenja za uporabu aerodroma («Narodne novine» broj 14/16), utvrđuje se potreba procjenjivanja financijskog položaja operatora aerodroma u okviru izdavanja i redovitog nadzora imatelja svjedodžbe aerodroma. Navedenim Pravilnikom propisano je da operator aerodroma dokazuje svoju ekonomsku sposobnost dostavljanjem potrebne financijske dokumentacije tj. dokaze o ekonomskoj sposobnosti. Isto tako imatelji svjedodžbe aerodroma kontinuirano su dužni dostavljati dokaze o ekonomskoj sposobnosti operatora za prethodnu kalendarsku godinu.



Pregled financijskih izvješća uključuje i pregled planova poslovanja za buduće razdoblje u kojem se glavni naglasak stavlja na kontinuitet poslovanja i financijsku sposobnost u području sigurnosti operacija na aerodromima.

#### Zračni prijevoznici

U skladu sa zahtjevima Uredbe (EZ) br. 1008/2008 o zajedničkim pravilima za obavljanje zračnog prijevoza u Zajednici (preinaka) (SL L 293, 31.10.2008.) i Uredbe 2019/2 o izmjeni Uredbe (EZ) br. 1008/2008 o zajedničkim pravilima za obavljanje zračnog prijevoza u Zajednici (SL L 11, 14.1.2019.), Agencija je ovlaštena utvrđivati financijski položaj zračnih prijevoznika. Agencija je gore navedeni EU propis razradila internim dokumentom „Postupak za izdavanje, kontinuirano praćenje valjanosti, privremeno oduzimanje ili trajno oduzimanje Operativne Licencije“ u okviru kojeg se utvrđuju obveze zračnog prijevoznika i procedura procjenjivanja financijskog položaja ovisno o tipu operativne licencije. Postupak razrađuje prikupljanje specifične dokumentacije koja obuhvaća financijska izvješća, izvještaje o bonitetu, planove poslovanja i drugu propisanu dokumentaciju zračnog prijevoznika koja služi provjeri ispunjenja uvjeta financijske sposobnosti u trenutku izdavanja i tijekom kontinuiranog praćenja valjanosti operativne licencije. Isto tako predviđene radnje obuhvaćanju i možebitne promjene tijekom rada operatora (tehničke i financijske) kao i slučajeve privremenog ili trajnog oduzimanja operativne licencije. Prema navedenoj proceduri, za svakog operatora zrakoplova procjenjuje se financijski položaj radi utvrđivanja financijske sposobnosti udovoljavanja tekućim i eventualnim budućim zahtjevima iz područja sigurnosti operacija. Operatori zrakoplova se kontaktiraju osobno i primjenjuje se individualni pristup, jer se i obim njihovih operacija znatno razlikuje.

#### Pružatelji zemaljskih usluga

Pružanje zemaljskih usluga uređeno je Direktivom Vijeća 96/67/EZ od 15. listopada 1996. o pristupu tržištu zemaljskih usluga u Zajednici (SL L 272, 25.10.1996) (u daljnjem tekstu: Direktiva 96/67/EZ) koja je implementirana Pravilnikom o pružanju zemaljskih usluga («Narodne novine» broj 61/15) i Naredbom o zrakoplovnoj sigurnosti ASO-2010-005 Rev.2 - Postupak i kriteriji za izdavanje Odobrenja za pružanje zemaljskih usluga. Smisao navedenog pravnog okvira jest uvođenje slobode samostalnog obavljanja zemaljskih usluga na svim zračnim lukama otvorenim za komercijalni zračni prijevoz te otvaranje tržišta ostalim pružateljima zemaljskih usluga na zračnim lukama čiji godišnji promet nije manji od 2 milijuna putnika ili 50.000 tona tereta. Pružatelj zemaljskih usluga (koji može biti i zračni prijevoznik), ako je registriran za pružanje zemaljskih usluga, može započeti s obavljanjem tih usluga nakon što dobije odobrenje od Agencije, osim ako na pojedinoj zračnoj luci nije na snazi ograničenje broja pružatelja zemaljskih usluga, a kako je predviđeno gore navedenim propisima. U postupku izdavanja odobrenja Agencija će, između ostalog, provjeriti i financijsku sposobnost pružatelja zemaljskih usluga na način da izvrši uvid u dokumentaciju poput godišnjih i kvartalnih financijskih izvješća, izvješća ovlaštenog revizora, plana poslovanja za sljedeće tri godine, dokaze o bonitetu, izvješća i plana investicija za tekuću i tri naredne godine i drugu dokumentaciju koju Agencija ocijeni potrebnom.

### **4.3 Odobravanje letova**

Ured za odobravanje letova će u 2020. godini obavljati poslove iz svojeg djelokruga rada na odobravanju obavljanja komercijalnog zračnog prijevoza u/iz Republike Hrvatske zračnim prijevoznicima iz trećih zemalja te odobravanje letačkih operacija i aktivnosti za koje propisano da se smiju izvoditi samo uz odobrenje Agencije.





## Odobrenja za obavljanje komercijalnog zračnog prijevoza zračnim prijevoznicima iz trećih zemalja

Sukladno članku 15. Zakona inozemni zrakoplovi smiju letjeti u hrvatskom zračnom prostoru na temelju odobrenja, a uvjeti i način izdavanja odobrenja propisani su Pravilnikom o odobravanju letova u hrvatskom zračnom prostoru («Narodne novine» broj 50/17) (u daljnjem tekstu Pravilnik).

Ured će izdavati odobrenja za obavljanje usluga linijskog i povremenog zračnog prijevoza kojima se odobravaju prometna prava, dok provjeru sigurnosti i izdavanje sigurnosnog (tehničkog) odobrenja (EASA TCO odobrenje) obavlja EASA u skladu s Uredbom Komisije (EU) br. 452/2014 od 29. travnja 2014. o utvrđivanju tehničkih zahtjeva i upravnih postupaka u vezi s letačkim operacijama operatora iz trećih zemalja (SL L 133, 6.5.2014.) (u daljnjem tekstu: Uredba 452/2014).

EASA TCO odobrenje osnovni je uvjet za izdavanje odobrenja za prometna prava operatorima treće zemlje koji namjeravaju obavljati komercijalni zračni prijevoz u Republiku Hrvatsku, a njihov status se provjerava u EASA-inoj internetskoj bazi koja sadrži sve relevantne podatke o operatoru i njegovim zrakoplovima.

Ured u postupku izdavanja odobrenja za prometna prava osigurava da su ispunjeni svi ostali propisani uvjeti. Ured surađuje s Uredom zaštite zračnog prometa kada je potrebno provjeriti usklađenost programa zaštite zračnog prijevoznika s propisima iz područja zaštite civilnog zračnog prometa te izvršiti provjeru uspostave i valjanost ACC3 statusa prijevoznika koji prevozi robu i poštu iz zračne luke treće zemlje.

Ured će provjeravati i sukladnost potvrda o obveznom osiguranju zračnih prijevoznika od odgovornosti za štetu prouzročenu putnicima, prtljazi, teretu i trećim osobama s odredbama Uredbe (EZ) 785/2004 o zahtjevima za zračne prijevoznike i operatore zrakoplova u vezi s osiguranjem i Zakonom o obveznim osiguranjima u prometu («Narodne novine» broj 76/13, 75/09, 36/09 i 151/05) te udovoljavanje propisima o buci zrakoplova.

Pravni okvir za odobravanje prometnih prava u međunarodnom linijskom zračnom prijevozu putnika, robe i pošte zračnim prijevoznicima iz trećih zemalja jesu dvostrani ili mnogostrani međunarodni sporazumi o zračnom prometu koji obvezuju Republiku Hrvatsku, a koje je sklopila ili Europska unija ili Republika Hrvatska s pojedinom trećom zemljom. Prometna prava obuhvaćaju odredbe sporazuma o imenovanju (određivanju) zračnog prijevoznika, operativna prava, odredbe o kapacitetu, raspored linija i dr.

Kako je resorno Ministarstvo tijelo nadležno za pitanja vezana za uspostavljanje i pružanje usluga linijskog zračnog prijevoza te za osiguravanje pravilne primjene sporazuma, Ured će obavljati konzultacije i prema potrebi, pribavljati prethodno mišljenje Uprave za zračni promet, elektroničke komunikacije i poštu.

Odobrenja za obavljanje usluga u linijskom zračnom prijevozu izdaju se dva puta godišnje i to za ljetno i zimsko IATA prometno razdoblje. Odobrenja se izdaju i kada se letovi obavljaju na temelju ugovora o letovima sa skupnom oznakom (*code-share*) koje zračni prijevoznici trećih zemalja obavljaju kao marketinški prijevoznici, stavljanjem svojeg broja leta na letove operativnih prijevoznika.

Prometna prava u povremenom zračnom prijevozu odobravaju se sukladno odredbama Pravilnika ili međunarodnih sporazuma ukoliko su njima regulirani. Odobrenja se izdaju za pojedinačne letove ili za seriju letova za prijevoz putnika ili robe, a na temelju sklopljenog ugovora o prijevozu između naručitelja leta i zračnog prijevoznika koji obavlja prijevoz. Letovi u povremenom prometu odobravat će se u svrhu prijevoza putnika u organizaciji turističkih agencija (paket aranžmani), za posebne događaje sportskog, kulturnog, profesionalnog i drugog karaktera, prijevoza robe (*cargo*) te za obavljanje poslovnih letova, *ad hoc* charter letova, taksi letova i dr.

Sukladno Pravilniku, prometna prava četvrte, pete i sedme zračne slobode u povremenom prometu mogu se odobriti zračnim prijevoznicima ukoliko udovoljavaju propisanim uvjetima te na temelju prethodnog pozitivnog mišljenja resornog Ministarstva / Uprave za zračni promet, elektroničke komunikacije i poštu.



Prijevoz opasne robe zrakom Ured će odobravati zračnim prijevoznicima iz trećih zemalja u skladu s posebnim propisima donesenim na temelju standarda utvrđenih Konvencijom o međunarodnom civilnom zrakoplovstvu. Za prijevoz opasne robe zabranjene za prijevoz zrakom u normalnim okolnostima, Ured će izdati odobrenje za prelet i/ili slijetanje nakon što je prijevoznik od inspektora za opasne robe u posebnom postupku ishodio izuzeće za prijevoz takve robe.

U sklopu Akcijskog plana Europske komisije za izvanredne situacije u slučaju izlaska Ujedinjene Kraljevine Velike Britanije i Sjeverne Irske (u daljnjem tekstu Ujedinjena Kraljevina) iz Europske unije bez dogovora („*no deal*“ *Contingency Action Plan*), u ožujku 2019. godine donesene su dvije Uredbe važne za zrakoplovstvo: Uredba (EU) 2019/502 o zajedničkim pravilima kojima se osigurava osnovna zračna povezanost s obzirom na povlačenje Ujedinjene Kraljevine Velike Britanije i Sjeverne Irske iz Unije te Uredba (EU) 2019/494 o određenim aspektima sigurnosti zrakoplovstva (SL, L 85 I od 27.03.2019).

U slučaju izlaska bez dogovora, Ujedinjena Kraljevina postaje treća zemlja pa se ovim Uredbama želi izbjeći potpuni prekid zračnog prometa između država članica Europske unije i Ujedinjene Kraljevine te osigurati kontinuitet valjanosti certifikata važnih za sigurno odvijanje zračnog prometa.

Uredba (EU) 2019/502 donosi privremeni skup mjera kojima se uređuje zračni prijevoz između Europske unije i Ujedinjene Kraljevine te čini pravnu osnovu i daje uvjete za izdavanje odobrenja za prometna prava britanskim zračnim prijevoznicima za obavljanje linijskog i povremenog zračnog prijevoza. Britanskim zračnim prijevoznicima Uredbom se dodjeljuje pravo prometovanja samo između Ujedinjene Kraljevine i određene države članice.

Uredba se primjenjuje od dana koji slijedi nakon dana prestanka primjene prava Europske unije na Ujedinjenu Kraljevinu, a prestaje se primjenjivati 31. ožujka 2020. godine. No, s obzirom na Odluke Europskog vijeća o produljenju razdoblja iz članka 50. stavka 3 Ugovora o Europskoj uniji, a kako bi se osiguralo da Uredba (EU) 2019/502 ostvari svoj cilj u vidu razdoblja njezine primjene, Europska komisija je predložila produljenje razdoblja njene valjanosti do 24. listopada 2020. godine, odnosno do kraja ljetnog IATA prometnog razdoblja.

### **Odobrenja za letačke operacije i aktivnosti za koje je potrebno odobrenje**

Kada je to propisano europskim i/ili nacionalnim propisima, pojedine letačke operacije i aktivnosti u zračnom prostoru Republike Hrvatske smiju se obavljati samo na temelju odobrenja. Kako bi ishodili odobrenje, operatori zrakoplova moraju dokazati da se takvim letovima i aktivnostima ne ugrožava sigurnost zračnog prometa, a osobito trećih osoba na tlu.

Ured će i u 2020. godini izdavati odobrenja za: izvanaerodromsko slijetanje i uzlijetanje aviona, helikoptera, balona s posadom, sportsko-rekreativnih zrakoplova, izvanaerodromske skokove padobranom, obavljanje radova iz zraka inozemnih operatora zrakoplova, letove ispod minimalnih visina, izbacivanje i raspršivanje predmeta i drugih tvari iz zrakoplova operatorima iz trećih zemalja, letove ispod mostova i sličnih građevina, dalekovoda i antena, letenje neupravljivih letećih objekata s vlastitim pogonom (pirotehnički objekti i raketni modeli), puštanje slobodnih balona bez posade i korištenje vezanih balona.

U postupku odobravanja obavljat će se evaluacija certifikata, odobrenja ili svjedodžbi operatora zrakoplova relevantnih za specifičnu operaciju za koju se traži odobrenje, svjedodžbi o plovidbenosti zrakoplova, pilotskih dozvola, ovlaštenja i certifikata o zdravstvenoj sposobnosti, a koji moraju biti u skladu s primjenjivim europskim i nacionalnim propisima. Za izvođenje pojedinih operacija operatori moraju izraditi zadovoljavajuću procjenu rizika s obzirom na vrstu i područje operacija. U postupku odobravanja letačkih operacija, Ured će pribavljati stručna mišljenja od nadležnih zrakoplovnih inspektora letačkih operacija. U ovisnosti o vrsti operacija, odobrenja mogu sadržavati posebne uvjete i ograničenja za njihovo obavljanje, a s obzirom na sigurnost operacija.



Obavljanje specijaliziranih operacija radova iz zraka u svrhu snimanja, iskakanja padobranaca, radova u poljoprivredi i sl. odobrvat će se inozemnim operatorima zrakoplova iz trećih zemalja, a europskim operatorima samo ukoliko iste obavljaju sa zrakoplovima na koje se ne primjenjuje Uredba (EU) 2018/1139 o zajedničkim pravilima u području civilnog zrakoplovstva i osnivanju Agencije Europske unije za sigurnost zračnog prometa.

Letovi ispod minimalnih sigurnih visina te ispod mostova i sličnih građevina, dalekovoda i antena odobrvat će se na temelju zadovoljavajuće procjene rizika operatora zrakoplova u svrhu obavljanja poslova koji zahtijevaju niske letove (npr. snimanje, zaprašivanje u poljoprivredi i sl.).

Odobrenja za izbacivanje i raspršivanje predmeta i drugih stvari iz zrakoplova u letu Ured će odobravati operatorima iz trećih zemalja u svrhu obavljanja radova iz zraka (npr. distribucija cjepiva za lisice, raspršivanje stvari za suzbijanje komaraca i sl.) ukoliko posjeduju certifikat zrakoplovnih vlasti ili drugi jednakovrijedan dokument kojim dokazuju sposobnost za obavljanje operacije.

Odobrvat će se operacije izvanaerodromskih slijetanja ili uzlijetanja helikoptera u privatne (nekomercijalne) svrhe, za komercijalni prijevoz putnika te za potrebe obavljanja specijaliziranih operacija radova iz zraka. Odobrvat će se i izvanaerodromska slijetanja i uzlijetanja helikoptera koji polijeću s plovila usidrenih u teritorijalnim vodama Republike Hrvatske.

Odobrenja za izvanaerodromska slijetanja i uzlijetanja zrakoplova na kopnenim površinama izdat će se za nekomercijalne operacije (osim za balone s posadom) ako operator zrakoplova, uz ostale propisane uvjete, dokaže opravdanost potrebe za izvođenjem operacija i broja operacija slijetanja i uzlijetanja te vremenskog razdoblja za koje se traži odobrenje. Odobrenja za izvanaerodromska slijetanja i uzlijetanja izdat će se i za potrebe specijaliziranih operacija (radovi iz zraka) te za slijetanje i uzlijetanje s vodenih površina.

Uvjet za izdavanje odobrenja za izvođenje određenih aktivnosti u zračnom prostoru (izvanaerodromski skokovi padobranom, ispaljivanje raketa i pirotehničkih objekata, letenje slobodnih balona bez posade) je odobrenje za uspostavu *Ad hoc* strukture koju izdaje HKZP kako je propisano Pravilnikom o upravljanju zračnim prostorom («Narodne novine» broj 32/18 i 104/18) koju mora ishoditi voditelj aktivnosti. *Ad hoc* struktura uspostavlja se zbog sigurnosnih i/ili operativnih razloga kako ne bi došlo do nepredviđenih događaja koji mogu negativno utjecati na sigurnost zračnog prometa.

U skladu s odredbama Zakona, Ured će sudjelovati u postupku izdavanja pojedinačnih i godišnjih diplomatskih odobrenja za prelete i slijetanja inozemnih državnih zrakoplova u hrvatskom zračnom prostoru. Diplomatsko odobrenje za letenje izdaje ministarstvo nadležno za vanjske poslove.

U suradnji s Odjelom plovidbenosti, odobrvat će se preleti i slijetanja inozemnih zrakoplova koji nemaju standardnu svjedodžbu o plovidbenosti već imaju specijalnu ili ograničenu svjedodžbu o plovidbenosti, dopuštenje za letenje ili sličan dokument kojeg je izdala zrakoplovna vlast države registracije zrakoplova.

Ured će voditi evidenciju izdanih odobrenja za komercijalni zračni prijevoz za potrebe pregleda na stajanci (SAFA) te odobrenja letačkih operacija za koje je potrebno odobrenje kako bi isti bili dostupni nadležnim inspektorima za provođenje inspeksijskih nadzora.

U svrhu poboljšanja kvalitete i učinkovitosti rada, planira se evaluacija i izmjena Priručnika procedura Ureda, pripadajućih obrazaca i lista provjera.

#### **4.4 Vođenje Hrvatskog registra civilnih zrakoplova**

U skladu s člankom 5. stavak 7. točka 7. Zakona Agencija je nadležna za vođenje Hrvatskog registra civilnih zrakoplova (dalje u tekstu: Registar).



Vođenje Registra obuhvaća: upis zrakoplova, dodjeljivanje registarskih oznaka, upis podataka i upis promjene podataka, ispis zrakoplova iz Registra, izdavanje rješenja i potvrda o registraciji i brisanju zrakoplova iz Registra te kontinuirano praćenje i ažuriranje podataka (vlasništvo, založno pravo, operator, podaci o zrakoplovu). Registar je javna knjiga za koju se smatra da potpuno i istinito odražava činjenično i pravno stanje zrakoplova. Izvadci iz Registra imaju dokaznu snagu javnih isprava.

U 2020. godini Agencija će nastaviti s vođenjem elektronskog oblika Registra uspostavljenog temeljem Pravilnika o sadržaju i načinu vođenja Hrvatskog registra civilnih zrakoplova («Narodne novine» broj 137/12). Takav način vođenja Registra omogućava lakši i brži upis podataka, uvid u upisane podatke i stavljanje istih na raspolaganje zainteresiranim subjektima.

Agencija će u 2020. godini nastaviti voditi Registar kroz EMPIC-EAP softver, podmodul Aircraft Registration (AR) i Aircraft Ownership (AO). Navedenim softverom unapređuje se sustav elektronskog vođenja Registra i usklađivanje podataka između Registra i Odjela plovidbenosti, što je od posebne važnosti za neodvojiv dio procesa registracije zrakoplova i procesa nadzora kontinuirane plovidbenosti zrakoplova.

Zbog velikog broja upita vezanih uz upis stvarnih prava na motorima zrakoplova koji su potaknuti konstantnom potrebom za financijskim sredstvima prilikom nabavljanja zrakoplova, a sukladno tome i potrebom za zaštitom osiguranog vjerovnika, Agencija će u 2020. godini nastaviti raditi na postupku ratifikacije Konvencije o međunarodnim stvarnopravnim osiguranjima na pokretnoj opremi, potpisane 16. studenog 2001. godine (poznatija kao Cape Town Konvencija) s nadležnim Ministarstvom. Naime, motori i propeleri zrakoplova, koji imaju veliku tržišnu vrijednost, nisu prepoznati u nacionalnom zakonodavstvu kao posebni dijelovi zrakoplova na kojima se može zasnovati pravo vlasništva ili založno pravo, a s obzirom na sve veći broj zahtjeva za zaštitom prava vlasnika i vjerovnika, ratifikacija navedene Konvencije bila bi dobar mehanizam za osiguranje financiranja zrakoplova te bi služila kao potpora zrakoplovnoj industriji.

Nadalje, Agencija će, u skladu s potpisanim Sporazumom o suradnji i Protokolom za razmjenu podataka između Agencije i Porezne uprave, nastaviti s dostavom svake promjene podataka i informacija o zrakoplovima Poreznoj upravi. Cilj navedene razmjene podataka je pravovremena dojava novog upisa zrakoplova kao i promjena u evidencijama Agencije, sa svrhom stvaranja imovinske kartice za potrebe Porezne uprave.

#### ***4.5 Rješavanje o pritužbama za zaštitu prava putnika***

Agencija je, prema članku 5. stavku 7. točki 15. Zakona, nadležna za nadzor, inspekciju, mirenje te poduzimanje drugih aktivnosti u svezi sa zaštitom prava putnika, osoba s invaliditetom i osoba smanjene pokretljivosti te pripremanje podloge za izradu propisanih izvješća nadležnim tijelima Europske unije.

U tom smislu internetska stranica Agencije sadrži detaljne informacije da bi zainteresirane osobe, koje smatraju da su im povrijeđena prava zajamčena Uredbom (EZ) br. 261/2004 Europskog parlamenta i Vijeća od 11. veljače 2004. o utvrđivanju općih pravila odštete i pomoći putnicima u slučaju uskraćenog ukrcanja i otkazivanja ili dužeg kašnjenja leta u polasku (SL L 46, 17.2.2004.) (u daljnjem tekstu: Uredba (EZ) 261/2004) i Uredbom (EZ) br. 1107/2006 Europskog parlamenta i Vijeća od 5. srpnja 2006. o pravima osoba s invaliditetom i osoba smanjene pokretljivosti u zračnom prijevozu (SL L 204, 26.7.2006.) (u daljnjem tekstu: Uredba (EZ) 1107/2006), mogle poduzeti korake da ostvare prava koja im kao putnicima u zračnom prijevozu pripadaju.

S obzirom na sve veću informiranost putnika o svojim pravima i kontinuirano povećanje broja putnika u zračnom prijevozu, došlo je do velikog povećanja broja prigovora vezanih uz zaštitu putničkih prava. U tablici koja slijedi daje se pregled broja prigovora vezanih uz zaštitu prava putnika po godinama.

Prigovor	Otkazan let	Duže kašnjenje	Uskraćen ukrcaj	Premještaj u niži razred	Osoba sa smanjenom pokretljivošću	Ukupno
2012.	-	1	1		-	2
2013.	7	27	2		-	36
2014.	8	39	1		1	49
2015.	38	110	12		-	160
2016.	49	104	5		1	159
2017.	75	157	6		-	238
2018.	172	254	11		1	438
2019. (I-XI)	185	429	33	1	2	650

Tablica 10: Pregled broja prigovora vezanih uz zaštitu prava putnika

Odjel zrakoplovnog prava i međunarodnih poslova očekuje nastavak trenda rasta broja prigovora i u 2020. godini. Važno je naglasiti da je osim povećanja prigovora došlo i do znatnog povećanja broja upita vezanih uz putnička prava putem e-maila i telefona. Agencija će sve zahtjeve rješavati po ubrzanom postupku, sa što manje proceduralnih zahtjeva prema putnicima podnositeljima zahtjeva, te će u tom smislu i dalje nastaviti posredovati između putnika i zračnog prijevoznika kako bi putnik što prije saznao ima li pravo koje potražuje, odnosno kako bi dobio kompenzaciju od zračnog prijevoznika ako se utvrdi da mu ona pripada.

U cilju što boljeg poznavanja propisa, u organizaciji Agencije će se i u 2020. godini održati dvije radionice. Cilj radionica je upoznavanje svih sudionika koji na različite načine primjenjuju propise o zaštiti prava putnika sa postojećim međunarodnim i domaćim regulatornim okvirom, primjerima iz prakse, utvrđenje međusobnih prava i obveze, te razrješenje svih nejasnih ili otvorenih pitanja.

Bitno je napomenuti kako navedene radionice i uopće prikupljeno iskustvo kroz rad na zaštiti prava putnika u zračnom prijevozu doprinose i samom radu Agencije, koja u okviru tijela Europske unije radi na reviziji Uredbe (EZ) 261/2004 kojom se, između ostalog, nadležnost Agencije širi i na prigovore putnika glede povrede prava koja za njih proizlaze iz Uredbe Vijeća (EZ) br. 2027/97 od 9. listopada 1997. o odgovornosti zračnih prijevoznika u slučaju nesreća (SL L 285, 17.10.1997.) koja se odnosi na naknadu štete u slučaju smrti ili ozljede putnika, kao i gubitka, oštećenja ili uništenja putnikove prtljage.

#### 4.6 *Stručni poslovi za potrebe Nacionalnog povjerenstva za upravljanje zračnim prostorom*

Temeljem odredbi članka 95. Zakona te Pravilnika o upravljanju zračnim prostorom («Narodne novine» broj 32/18), Povjerenstvo za upravljanje zračnim prostorom obavlja sljedeće stalne funkcije:

- Priprema prijedloge bitne za strateško upravljanje zračnim prostorom;
- Predlaže nacionalnu politiku upravljanja zračnim prostorom i strateške planove za upravljanje zračnim prostorom, uzimajući u obzir zahtjeve nacionalnih i međunarodnih korisnika zračnog prostora, te zahtjeve pružatelja usluga u zračnoj plovidbi.

Stručne poslove za potrebe Povjerenstva obavlja Agencija, temeljem Odluke Vlade Republike Hrvatske o osnivanju Nacionalnog povjerenstva za upravljanje zračnim prostorom («Narodne novine» broj 116/09, 93/10, 126/10, 91/11, 76/12, 28/13, 76/14 i 129/17).



Croatian Civil Aviation Agency

HRVATSKA AGENCIJA ZA CIVILNO ZRAKOPLOVSTVO  
GODIŠNJI PROGRAM RADA ZA 2020. GODINU

Obzirom da je upravljanje zračnim prostorom (ustroj i struktura, klasifikacija, fleksibilna uporaba zračnog prostora te druge funkcije s ciljem maksimalnog korištenja raspoloživog zračnog prostora) u nadležnosti ministra nadležnog za civilni zračni promet uz suglasnost ministra nadležnog za poslove obrane, Povjerenstvo je u ulozi savjetodavnog tijela koje priprema sve relevantne prijedloge za što učinkovitije upravljanje zračnim prostorom.

## **5. PROVEDBA AKTIVNOSTI VEZANIH UZ JEDINSTVENO EUROPSKO NEBO**

### **5.1 Lokalni plan implementacije Jedinog europskog neba**

Obzirom na obaveze koje proističu iz članstva u EUROCONTROL-u (Zakon o potvrđivanju Protokola s usuglašenom Međunarodnom konvencijom o suradnji na sigurnosti zračne plovidbe EUROCONTROL – («Narodne novine», Međunarodni ugovori broj 8/05), Republika Hrvatska, je između ostalog, dužna sudjelovati na donošenju i provođenju Europskog plana Jedinog europskog neba (European Single Sky Implementation Plan - u daljnjem tekstu ESSIP), koji također podrazumijeva izradu Lokalnog plana implementacije Jedinog europskog neba za Republiku Hrvatsku (Local Single Sky Implementation Plan - u daljnjem tekstu LSSIP).

ESSIP predstavlja skup stratezijskih ciljeva (sigurnosni, tehnički/tehnološki, regulatorni i dr.) koje je potrebno dostignuti u cilju implementacije zahtjeva projekta Jedinog europskog neba, a LSSIP predstavlja način na koji će Republika Hrvatska dostignuti stratezijske ciljeve koji su definirani u ESSIP-u.

Uloga Agencije u izradi LSSIP dokumenta je prvenstveno predlaganje regulatornih rješenja, tj. nacrtu prijedloga podzakonskih propisa u civilnom zrakoplovstvu. Do kraja siječnja 2020. godine pripremit će se tekstualni dio LSSIP-a i urediti LSSIP baza podataka (regulatorni okviri pojedinih ciljeva LSSIP).

U cilju što kvalitetnije implementacije pojedinih ciljeva LSSIP-a, bit će potrebno tijekom 2020. godine organizirati više stručnih sastanaka kako bi se harmonizirali zahtjevi svih zainteresiranih subjekata (Agencija, Hrvatska kontrola zračne plovidbe d.o.o., Ministarstvo obrane, zračne luke te po potrebi operatori zrakoplova).

Posebna pozornost će se obratiti na ciljeve LSSIP-a koji su u statusu „kašnjenja“ (*Late*) i u statusu „bez plana“ (*No Plan*), u cilju poticanja svih uključenih dionika na što bržu implementaciju ciljeva s navedenim statusima.

### **5.2 Funkcionalni blok zračnog prostora Središnje Europe**

Temeljem Odluke o proglašenju Zakona o potvrđivanju sporazuma o uspostavi Funkcionalnog bloka zračnog prostora Srednje Europe («Narodne novine», Međunarodni ugovori broj 5/12), predstavnici Republike Hrvatske sudjeluju u radnim tijelima osnovanim od strane Vijeća Funkcionalnog bloka zračnog prostora Srednje Europe (FAB CE Council).

Sukladno tome, Agencija je, kao Nacionalno nadzorno tijelo (*National Supervisory Authority – NSA*), putem resornog Ministarstva imenovala svoje predstavnike u tijela FAB CE te pripadajuće radne grupe. Putem svojih predstavnika, Agencija sudjeluje u radu delegacije Republike Hrvatske u Vijeću Funkcionalnog bloka zračnog prostora Srednje Europe, kao i u radu Koordinacijskog odbora nacionalnih nadzornih tijela (NSA CC).

#### **Vijeće Funkcionalnog bloka zračnog prostora Središnje Europe (FAB CE Council)**

Vijeće Funkcionalnog bloka zračnog prostora Središnje Europe osnovano je kao zajedničko tijelo za donošenje odluka u svrhu implementacije, rada i budućeg razvoja FAB CE. Sastavljeno je od predstavnika zemalja potpisnica Sporazuma u svrhu poduzimanja potrebnih radnji kako bi se osiguralo ostvarenje ciljeva u skladu s propisima Jedinog europskog neba (*Single European Sky – SES*). Opći cilj FAB CE je zajedničko djelovanje članica funkcionalnog bloka na europskoj razini. Predstavnik Agencije sudjelovat će u radu delegacije Republike Hrvatske u Vijeću FAB CE.

U 2020. godini težišne aktivnosti Agencije bit će usmjerene na praćenje implementacije Plana mjerenja učinkovitosti za treće referentno razdoblje (PP RP3 2020.-2024.). Izrada plana performansi za RP3 je obavljena tijekom 2019. godine, a početkom 2020. godine očekuje se njegovo usvajanje od strane Europske komisije.



Croatian Civil Aviation Agency

HRVATSKA AGENCIJA ZA CIVILNO ZRAKOPLOVSTVO  
GODIŠNJI PROGRAM RADA ZA 2020. GODINU

FAB CE nije za RP3 razdoblje izrađivao zajednički plan već su se planovi performansi za sljedeće referentno razdoblje usuglašavali na nacionalnom nivou.

Nadalje, predstavnik Agencije u Vijeću FAB CE sudjelovat će u formuliranju i potvrđivanju principa, ciljeva i politike na strateškoj razini; analizi rada tijela uspostavljenih od strane Vijeća FAB CE, analizi dostizanja postavljenih ciljeva Jedinstvenog europskog neba; razvoju zajedničkih projekata i racionalizaciji uporabe zračnog prostora, te donošenju odluka o potvrđivanju planova i mjera koje se odnose na budući rad i razvoj FAB CE.

### **Koordinacijski odbor nacionalnih nadzornih tijela (NSA CC)**

Obzirom na nadležnosti, od posebnog interesa za rad Agencije je sudjelovanje u radu Koordinacijskog odbora nacionalnih nadzornih tijela (NSA CC). Odbor je sastavljen od predstavnika nacionalnih nadzornih tijela zemalja članica FAB CE koje provode nadzor u zračnom prostoru zemalja članica. U 2020. godini, predstavnici Agencije će sudjelovati u ujednačavanju nacionalnih planova, nadzoru sigurnosti na razini FAB CE, razmjeni informacija vezanih za sigurnost, ujednačavanju i razmjeni pravila i procedura koje primjenjuju nacionalna nadzorna tijela u procesu certifikacije i kontinuiranog nadzora pružatelja usluga u zračnoj plovidbi. Odborom u 2020. godini predsjedavat će hrvatski NSA.

Za 2020. godinu predviđeno je usvajanje izvještaja o mjerenju učinkovitosti u 2019. godini. Predstavnici Agencije sudjelovat će i na radionicama organiziranim od strane FAB CE, prema planu aktivnosti za 2020. godinu.

### ***5.3 Izvještavanje o izvršenju Plana mjerenja učinkovitosti za RP2***

U skladu s člankom 18. Provedbene uredbe Komisije (EU) 390/2013 o utvrđivanju plana performansi za usluge u zračnoj plovidbi i mrežne funkcije (SL L 128 9.5.2013.) (u daljnjem tekstu: Uredba (EU) 390/2013) nacionalna nadzorna tijela i Europska komisija prate provedbu Plana mjerenja učinkovitosti za RP2.

Plan mjerenja učinkovitosti i procedure praćenja (monitoriranja) odobrene su od strane Europske komisije za drugo referentno razdoblje (FAB CE PP RP2 2015-2019), a nacionalna nadzorna tijela izvještavaju Europsku komisiju putem dogovorenog obrasca izvješća koji se objedinjava na FAB razini. Nakon prikupljanja svih podataka PRB izrađuje završni godišnji izvještaj (Annual Monitoring Report) za pojedinu godinu koji se prezentira SSC-a i javno objavljuje na stranicama Europske komisije.

Europska komisija na osnovu zaprimljenih izvješća izdaje odluke o dosljednosti/nedosljednosti u provedbi ciljeva iskazanih u Planu mjerenja učinkovitosti na nacionalnoj i FAB razini. U slučaju kada Komisija ustanovi značajan i ustrajan pad zacrtanih ciljeva iskazanih u Planu može tražiti od država i nacionalnih nadzornih tijela primjenu korektivnih mjera.

Agencija je u protekle četiri godine (praćenje i izvršenje Plana mjerenja učinkovitosti za 2015., 2016, 2017. i 2018. godinu) provodila redovni postupak praćenja i izvještavanja prema Europskoj komisiji, tako da će i tijekom 2020. godine obaviti završno izvještavanje o procesu praćenja provedbe Plana mjerenja učinkovitosti za 2019. godinu, te za cijelo drugo referentno razdoblje.

Sam proces praćenja na nacionalnoj razini je uspostavljen izradom internih procedura unutar Hrvatske kontrole zračne plovidbe d.o.o. i Agencije. Agencija izradu završnih godišnjih izvješća koordinira na nacionalnoj razini te sudjeluje u izradi završnog godišnjeg FAB CE izvješća za područje kapaciteta u izračunu visine poticaja kao i u izvještavanju o investicijama na FAB CE razini.



#### **5.4 Praćenje izvršenja Plana mjerenja učinkovitosti za treće referentno razdoblje (RP3)**

Člankom 5. stavkom 11. Zakona propisano je da Agencija djeluje kao Nacionalno nadzorno tijelo i obavlja poslove koji se odnose na izradu, praćenje i nadzor provedbe Plana mjerenja učinkovitosti u skladu s propisima kojima se regulira Jedinostveno europsko nebo.

Tijekom 2019. godine Agencija je izradila Plan mjerenja učinkovitosti za treće referentno razdoblje (RP3) koje obuhvaća razdoblje od 2020. do 2024. godine, a u skladu s novom Uredbom (EU) 2019/317 od 11. veljače 2019. o utvrđivanju programa performansi i sustava utvrđivanja naknada u okviru jedinstvenog europskog neba i stavljanju izvan snage provedbenih uredbi (EU) br. 390/2013 i (EU) br. 391/2013.

Stupanjem na snagu nove Uredbe, treće referentno razdoblje postalo je znatno složenije u smislu provedbe i praćenja, tako da će Agencija tijekom 2020. godine uložiti dodatne napore u pogledu izrade novog provedbenog propisa, odnosno Pravilnika o provedbi Provedbene uredbe Komisije (EU) 2019/317 o utvrđivanju programa performansi i sustava utvrđivanja naknada u okviru jedinstvenog europskog neba.

Novi provedbeni propis bi izvan snage stavio postojeće propise koji sada reguliraju ovo područje: Pravilnik o utvrđivanju rutnih i terminalnih naknada («Narodne novine», broj 91/13) i Pravilnik o provedbi Provedbene uredbe Komisije (EU) br. 390/2013 od 9. svibnja 2013. o uspostavljanju programa mjerenja učinkovitosti usluga u zračnoj plovidbi i mrežnih funkcija («Narodne novine», broj 8/14).

Plan mjerenja učinkovitosti, odnosno Plan performansi za usluge u zračnoj plovidbi i mrežne funkcije, ima za cilj doprinijeti održivom razvoju sustava zračnog prijevoza poboljšanjem cjelokupne učinkovitosti usluga u zračnoj plovidbi na ključnim područjima performansi u vezi sa sigurnošću, okolišem, kapacitetom i troškovnom učinkovitošću, a u skladu s okvirom performansi europskoga glavnog plana upravljanja zračnim prometom (ATM), uvažavajući pritom prevladavajuće ciljeve sigurnosti.

Tijekom 2020. godine odvijat će se sljedeće aktivnosti u pogledu:

- Rada na gore navedenom provedbenom propisu,
- Dostave Europskoj komisiji eventualnih potrebnih dopuna Plana mjerenja učinkovitosti za RP3 do njegovog potpunog usvajanja koje se očekuje početkom 2020. godine,
- Monitoriranje i održavanje konzultacija s korisnicima na nacionalnoj razini,
- Obavješćavanje Europske komisije o svim eventualnim odstupanjima od odobrenih nacionalnih ciljeva tijekom 2020. godine.

Navedene aktivnosti odvijat će se kroz sljedeća radna tijela/grupe i prema postupcima i rokovima iz regulative:

- Europska komisija će dostaviti na Single Sky Committee EU prijedlog usvajanja/eventualnih zahtjeva za izmjenama nacionalnih PP za RP3 i te će se Odluke Europske komisije proslijediti državama članicama;
- Države članice dužne su redovno obavješćivati Europsku komisiju o svim eventualnim odstupanjima od odobrenih nacionalnih ciljeva i ako im nacionalni Planovi mjerenja učinkovitosti za RP3 nisu odobreni morat će ih uskladiti sa zahtjevima Europske komisije.
- NCP PERF WG radna grupa za performans je glavna platforma suradnje NSA i Europske komisije na području implementacije regulative u području performansi, kao i distribucije potrebnih materijala i vodiča za ispunjavanje zahtjeva. Agencija redovito sudjeluje u radu predmetne grupe kao i u razvoju sve potrebne dodatne dokumentacije, a posebice na području ekonomskog/financijskog nadzora u dijelu utvrđivanja opravdanosti baza troška.



## **6. SURADNJA S DOMAĆIM I INOZEMNIM NADLEŽNIM TIJELIMA**

Pri obavljanju poslova iz svoje nadležnosti Agencija ostvaruje suradnju s domaćim i inozemnim nadležnim tijelima, temeljem odredbi zakona ili sklopljenih sporazuma o suradnji.

### **6.1 Suradnja s domaćim nadležnim tijelima**

I tijekom 2020. godine, Agencija će nastaviti surađivati s tijelima državne uprave, prije svega s resornim Ministarstvom i Agencijom za istraživanje nesreća u zračnom, pomorskom i željezničkom prometu, a koja su uz Agenciju, nadležna tijela za civilno zrakoplovstvo u Republici Hrvatskoj, sukladno odredbama Zakona. Suradnja s resornim Ministarstvom odvijat će se kao i prethodnih godina u skladu s nadležnostima za civilno zrakoplovstvo propisanih Zakonom. S Agencijom za istraživanje nesreća u zračnom, pomorskom i željezničkom prometu nastavit će se suradnja u skladu sa zajedničkim operativnim procedurama za postupanje o događajima povezanim sa sigurnošću, te protokola i procedura vezano uz pristup, korištenje, unos i razmjenu podataka u ECCAIRS bazu podataka. Temeljem Sporazuma o suradnji između Ministarstva obrane i Agencije nastavit će se suradnja s Ministarstvom obrane u području nadzora nad vojnim objektima i vojnom opremom u dijelu u kojem se koriste za civilni zračni promet i to kroz djelovanje Zajedničkog civilno - vojnog odbora za zračni promet. Suradnja će se ostvarivati i po ostalim pitanjima u svezi sigurnosti i zaštite zračnog prometa od zajedničkog interesa. Agencija će u 2020. godini nastojati ostvariti suradnju s Državnom geodetskom upravom vezano uz projekt „Electronic Terrain and Obstacle Data“ (ETOD) koji je obveza Republike Hrvatske sukladno Lokalnom planu implementacije Jedinog europskog neba – LSSIP. Suradnja i koordinacija obavlja se u području zaštite civilnog zračnog prometa sa Sigurnosno-obavještajnom agencijom i Ministarstvom unutarnjih poslova, u dijelu praćenja stanja zaštite, procjene prijetnji i definiranja dodatnih mjera zaštite civilnog zračnog prometa. S Ministarstvom unutarnjih poslova suradnja i koordinacija obavlja se i u dijelu kontrole kvalitete zaštite civilnog zračnog prometa i događajima povezanim s letenjem sustavima bespilotnih zrakoplova. Agencija surađuje s Carinskom upravom u dijelu razmjene podataka o ovlaštenim gospodarskim subjektima, reguliranim agentima i poznatim pošiljateljima. Agencija ostvaruje suradnju i s drugim tijelima državne uprave za potrebe obavljanja poslova tih državnih tijela ili za potrebe Agencije, u skladu s propisanim nadležnostima. Temeljem Sporazuma o suradnji i Protokola za razmjenu podataka između Agencije i Porezne uprave, Agencija će nastaviti s dostavom svake promjene podataka i informacija o zrakoplovima Poreznoj upravi iz Hrvatskog registra civilnih zrakoplova.

Predstavnici Agencije sudjeluju u radu sljedećih povjerenstava i radnih skupina:

- Povjerenstvo za upravljanje sigurnošću u zračnom prometu;
- Nacionalno povjerenstvo za upravljanje zračnim prostorom;
- Nacionalno povjerenstvo za olakšice;
- Nacionalno povjerenstvo za zaštitu civilnog zračnog prometa;
- Nacionalno povjerenstvo za prijevoz opasnih stvari;
- Povjerenstvo za međusektorsku koordinaciju za nacionalni sustav za praćenje emisije stakleničkih plinova;
- Povjerenstvo za sprečavanje sudara zrakoplova i ptica;
- Radna skupina za izradu procjene rizika od katastrofa u Republici Hrvatskoj.
- Radne skupine za implementaciju Zakona o kibernetičkoj sigurnosti operatora ključnih usluga i davatelja digitalnih usluga (NIS Direktive) - Podskupina za zračni promet.



## **6.2 Suradnja s inozemnim nadležnim tijelima**

Predstavnici Agencije će aktivno sudjelovati na redovitim sastancima i aktivnostima, prije svega, europskih te drugih međunarodnih organizacija i institucija, u radu njihovih stručnih tijela i radnih grupa te će ostvarivati suradnju s inozemnim nadležnim tijelima u području sigurnosti i zaštite civilnog zračnog prometa, sukladno odredbama Zakona. Suradnja s EASA-om, nadležnim tijelima Europske komisije, EUROCONTROL-om te Europskom konferencijom civilnog zrakoplovstva (ECAC) od posebnog je interesa za obavljanje poslova iz nadležnosti Agencije. Temeljem članstva Republike Hrvatske u Europskoj uniji, Agencija je obavezna aktivno sudjelovati u radu mnogobrojnih tijela i radnih grupa iz područja civilnog zrakoplovstva/civilnog zračnog prometa, u ulozi predstavnika Republike Hrvatske kao punopravne članice Europske unije. Obzirom na značaj navedenog sudjelovanja, Agencija je izradila Plan sudjelovanja u radu međunarodnih organizacija i institucija u 2020. godini koji se nalazi u Prilogu 4. ovog Programa rada. Iz Plana je vidljivo kako su značajni resursi Agencije planirani za ispunjenje ove obveze iz nadležnosti Agencije.

Sudjelovanje u radu tijela i radnih grupa Funkcionalnog bloka zračnog prostora Središnje Europe (FAB CE), naročito u radu Vijeća Funkcionalnog bloka zračnog prostora Srednje Europe (FAB CE Council) i Koordinacijskog odbora nacionalnih nadzornih tijela (NSA CC) je važan dio aktivnosti Agencije u području zračne plovidbe.

Pored sudjelovanja u radu tijela i radnih grupa EUROCONTROL-a, Agencija ostvaruje bilateralnu suradnju s EUROCONTROL-om vezano uz unaprjeđivanje sposobnosti za obavljanje funkcije Nacionalnog nadzornog tijela (*National Supervisory Authority - NSA*).

Poseban vid suradnje Agencija ostvaruje s nadležnim tijelima za civilno zrakoplovstvo drugih država (Austrija, Slovenija, Bosna i Hercegovina, Crna Gora, Kosovo i Sjeverne Makedonije) vezano uz obavljanje poslova nadzora, certifikacije i licenciranja, školovanja i osposobljavanja te provedbu zajedničkih projekata. Suradnja se ostvaruje razmjenom i/ili stavljanjem na raspolaganje stručnjaka iz različitih područja civilnog zrakoplovstva drugoj strani temeljem sklopljenih sporazuma o suradnji.

### **Predsjedanje Republike Hrvatske Vijećem Europske unije**

Tijekom nadolazećeg predsjedanja Republike Hrvatske Vijećem Europske unije, Agencija će u okviru svojih nadležnosti i uzevši u obzir ekspertizu kojom raspolaže, aktivno sudjelovati u radu AVIA radne skupine Vijeća Europske unije. U dogovoru s resornim Ministarstvom, predstavnica Agencije obnašat će dužnost zamjenika predsjedatelja AVIA radne skupine, a Agencija će biti na raspolaganju i za sve druge obveze i događanja koji se tijekom predsjedanja očekuju, kako u Bruxellesu tako i u Republici Hrvatskoj (npr. Aviation Summit).

S obzirom na očekivane aktivnosti AVIA radne grupe tijekom hrvatskog predsjedanja (revizija pravnog okvira za zaštitu prava putnika u zračnom prijevozu, naknade zračnih luka, zakonodavni paket kojim se uređuje Jedinstveno europsko nebo), ovakav angažman Agencije je jasan i nužan te se tijekom predsjedanja očekuje značajan angažman pojedinih djelatnika Agencije.



## **7. UNAPRJEĐIVANJE RADA I SPOSOBNOSTI ZA OBAVLJANJE POSLOVA IZ DJELATNOSTI AGENCIJE**

### **7.1 Sustav upravljanja kvalitetom**

U skladu s odredbama europskih propisa, nadležna tijela su dužna uspostaviti i održavati sustav upravljanja, koji uključuje dokumentirane politike i postupke za opisivanje njegove organizacije, načina i metoda za postizanje sukladnosti s Uredbom (EU) 2018/1139 i njezinim provedbenim pravilima u odnosu na obveze certificiranja, nadzora i osiguranja provedbe primjenjivih zahtjeva.

Agencija je uspostavila sustav upravljanja opisan u Priručniku sustava upravljanja (QSM-MAN-001) kako bi definirala radni okvir za provedbu poslova u okviru dodijeljenih nadležnosti na području sigurnosti i zaštite civilnog zrakoplovstva, te kako bi unaprijedila učinkovitost i efikasnost svoga djelovanja usmjerenog na poboljšanje sigurnosti civilnog zrakoplovstva u Republici Hrvatskoj. Agencija je posvećena razvoju i praćenju vlastitih standarda upravljanja i učenja iz najboljih međunarodnih praksi.

Sustav upravljanja kvalitetom (Quality Management System – QMS) kao dio sveukupnog sustava upravljanja je temelj na kojem se gradi poslovanje Agencije. Uspostavljeni Sustav upravljanja Agencije slijedi principe upravljanja procesima i principe upravljanja kvalitetom definirane u međunarodnim ISO standardima.

U skladu s primjenjivim propisima sustav upravljanja Agencije uključuje:

- opis organizacijske strukture Agencije, nadležnosti i odgovornosti;
- dokumentirane politike i postupke za opisivanje organizacije, načina i metoda za postizanje sukladnosti s Uredbom (EU) br. 2018/1139 i njezinim provedbenim pravilima;
- definiranje resursa potrebnih za obavljanje poslova iz nadležnosti Agencije;
- funkciju praćenja sukladnosti sustava upravljanja s relevantnim zahtjevima i prikladnosti postupaka, uključujući uspostavljanje postupka internih audita; i
- proces upravljanja sigurnosnim rizicima itd.

Ciljevi sustava upravljanja Agencije su osigurati:

- standardizaciju izvršenja postupaka kako bi se postigla efektivna primjena i ujednačeno razumijevanje primjenjivih zahtjeva;
- kontinuirano udovoljavanje propisima o zrakoplovnoj sigurnosti na način da su pravilno, jedinstveno i dosljedno primijenjeni;
- prikladnosti definiranih postupaka, te transparentan i sistematiziran pristup obavljanju poslova iz nadležnosti Agencije;
- potpunu sljedivost procesa Agencije;
- primjenu načela upravljanja rizicima u obavljanju poslova iz nadležnosti Agencije;
- održavanje, kontinuirani razvoj i poticanje poboljšavanja učinkovitosti sustava upravljanja itd.

Agencija nastoji unaprijediti svoje aktivnosti kroz učinkovitu primjenu integriranog sustava upravljanja koji povezuje sve organizacijske komponente kao što su sustav upravljanja kvalitetom i sustav upravljanja sigurnošću u jedan koherentan (povezan) sustav čime se osigurava i efektivna provedba procesa upravljanja sigurnosnim rizicima itd.

Rezultat primjene sustava upravljanja kvalitetom se ogleda u sposobnosti Agencije da kontinuirano i standardizirano izvršava svoje obveze na način koji osigurava ispunjavanje svih primjenjivih zahtjeva i zadovoljava očekivanja svih involviranih subjekata, te u konačnici osigurava i prihvatljivu razinu sigurnosti civilnog zrakoplovstva.



Efikanan sustav upravljanja daje Agenciji temelj za kontinuirano poboljšavanje procesa koji omogućuju prilagodbu promjenama i modernizaciju sustava (upravljanje promjenama, nadzor temeljen na performansama, obučavanje temeljeno na kompetencijama itd.), povećanje učinkovitosti i jači fokus na zrakoplovnu industriju. Agencija kontinuirano provodi evaluaciju i reviziju internih priručnika, procedura i procesa u cilju povećanja učinkovitosti rada, pojednostavljenja poslovnih procesa i usklađenosti interne dokumentacije s aktualnim propisima.

U skladu s primjenjivim propisima koji se odnose na sustav upravljanja nadležnih zrakoplovnih tijela, Agencija je uspostavila funkciju praćenja sukladnosti sustava upravljanja s relevantnim zahtjevima, te praćenja efikasnosti i pravovremenosti poduzimanja potrebnih korektivnih i preventivnih mjera. Praćenje sukladnosti uključuje i sustav povratnih informacija kojim se na redovitoj dvotjednoj bazi rukovodstvo Agencije izvješćuje o statusu provedbe definiranih mjera, eventualnim odstupanjima i potrebnim resursima.

U skladu s uspostavljenim postupcima, početkom 2020. godine planira se provedba preispitivanja sustava upravljanja kvalitetom i Politike kvalitete od strane rukovodstva Agencije tzv. Ocjena uprave (Management Review). Ocjenom uprave će se, između ostalog, obraditi teme vezane uz follow-up zadataka s prethodne ocjene uprave, analizu i status nalaza internih nadzora, analizu i status nalaza vanjskih nadzora, realizaciju plana osposobljavanja, status realizacije ciljeva za tekuću godinu, promjene koje mogu utjecati na sustav upravljanja i procese Agencije. Ocjena uprave rezultira preporukama za daljnja poboljšanja radnih procesa i sustava upravljanja Agencije.

Agencija će tijekom 2020. godine nastaviti raditi na otklanjanju nalaza s prethodnih internih nadzora i provedbi zaključaka s prethodne Ocjene uprave (Management Review), koji između ostalog uključuju i reviziju unutarnjeg ustrojstva Agencije, te razradu koncepta koji će Agenciji omogućiti razvoj vlastitih kadrova od specijaliste do zrakoplovnog inspektora.

Predstavnici Agencije će nastaviti aktivno sudjelovati u radu EASA radne skupine nacionalnih koordinatora (National Standardisation Coordinators) koja za cilj ima osigurati standardiziranu implementaciju propisa, učinkovitu razmjenu relevantnih informacija, poboljšati kvalitetu podataka, te osigurati razmjenu iskustva i najbolje prakse među državama članicama.

### **7.1.1 Nadzori/inspekcije međunarodnih organizacija i institucija**

Agencija je kao nadležna zrakoplovna vlast predmet nadzora međunarodnih organizacija i institucija kao što su Europska Komisija, EASA i ICAO. Svrha ovih nadzora je ocjena sukladnosti sustava s važećim međunarodnim propisima i standardima.

Sve se nesukladnosti ili preporuke utvrđene tijekom takvih nadzora u Agenciji sustavno analiziraju, te se kroz sustav upravljanja osigurava provedba odgovarajućih korektivnih i preventivnih mjera. Tijekom 2020. godine Agencija će nastaviti otklanjati nalaze sa standardizacijske inspekcije provedene od strane EASA-e u travnju 2019. godine u području sustava upravljanja (SYS.HR.04.2019). Korektivne mjere su uglavnom usmjerene na osiguranje provedbe obveza proizašlih iz Uredbe 376/2014 Europskog Parlamenta i Vijeća o izvješćivanju, analizi i naknadnom postupanju u vezi s događajima u civilnom zrakoplovstvu, koja od država članica traže da njihova nadležna zrakoplovna tijela i njihova nadležna pravosudna tijela surađuju međusobno putem prethodnih administrativnih dogovora. Ti administrativni dogovori nastoje s jedne strane osigurati ispravnu ravnotežu između potrebe za ispravnim provođenjem prava, a s druge strane nužnu kontinuiranu dostupnost informacija povezanih sa sigurnošću.

Područje upravljanja zračnim prometom ATM/ANS bilo je predmet EASA nadzora u lipnju 2019. godine, kada su utvrđene manje nesukladnosti vezane uz notifikaciju i objavljivanje razlika između EU propisa i ICAO standarda.



S tim u vezi, Agencija će raditi na jačanju sustava koordinacije i pravodobne razmjene informacija s resornim Ministarstvom kao nacionalnim koordinatorom za ove poslove. Kako bi se otklonile utvrđene nesukladnosti, Agencija tijekom 2020. godine planira provesti i sveobuhvatni pregled svih razlika objavljenih u odnosu na zahtjeve Provedbene Uredbe Komisije (EU) 2016/1185 o izmjeni Provedbene uredbe (EU) br. 923/2012 u pogledu ažuriranja i dovršenja zajedničkih pravila zračnog prometa i operativnih odredaba u vezi s uslugama i postupcima u zračnoj plovidbi (SERA dio C), te reviziju istih objaviti u Zborniku zrakoplovnih propisa.

EASA provodi kontinuirano praćenje država članica kroz CMR (Continuous Monitoring Report) program prema profilu rizika kojim se određuje učestalost i prioriteti standardizacijskih inspekcija. Uzimajući u obzir postignute rezultate na do sada provedenim EASA nadzorima, veličinu zrakoplovne industrije i efikasnost u provedbi korektivnih mjera u sklopu programa standardizacijskih inspekcija (Standardisation Inspection Annual Programme - SIAP) za 2020. godinu, EASA ne planira provoditi nadzore nad radom Agencije.

S obzirom da je zadnji nadzor Organizacije međunarodnog civilnog zrakoplovstva (ICAO) u Republici Hrvatskoj proveden još 2010. godine, te uzimajući u obzir činjenicu da je tada postignut rezultat efektivne implementacije (EI) od 76,15%, što je danas niže od prosječne razina implementacije EU država članica od 83,01%, za očekivati je da će se ICAO nadzor u sklopu ICAO USOAP CMA (Continuous Monitoring Approach) programa kontinuiranog praćenja sukladnosti i učinkovitosti provedbe ICAO standarda i preporučene prakse (SARP) ponoviti u dogledno vrijeme. Ukoliko se audit u Republici Hrvatskoj ne uvrsti u ICAO plan za razdoblje 2020.-2021., Agencija će resornom Ministarstvu predložiti da se prema ICAO-u uputi zahtjev za verifikaciju korektivnih mjera na nalaze s ICAO nadzora iz 2010. godine, a čije je rješavanje u nadležnosti Agencije. Zatvaranje nalaza nesukladnosti je preduvjet za podizanje razine efektivne implementacije ICAO standarda (EI) prema prosjeku EASA članica.

Bez obzira da li će se sljedeći ICAO nadzor provesti prema ICAO planu ili na zahtjev Republike Hrvatske, neophodno je pravovremeno pristupiti opsežnim pripremama, zbog čega tijekom 2020. godine Agencija planira izdvojiti resurse za snimku trenutnog stanja udovoljavanja po određenim ICAO Annexima (APQ - audit protocol questions) čija je provedba u nadležnosti Agencije.

Agencija je već ranije uspostavila postupke osiguravanja kontinuirane ažuriranosti ICAO Compliance Checklists (CCL) za svaki pojedinačni ICAO Annex. Kontinuirano ažuriranje CCL-a je obveza svake zemlje članice kada god usvoji neku promjenu. Ažuriranje tih podataka i notifikacija razlika preduvjet je i za ažuriranje AIP-a.

### 7.1.2 Program internih nadzora Agencije

U skladu s obvezom uspostave funkcije praćenja sukladnosti sustava upravljanja s relevantnim zahtjevima i prikladnosti uspostavljenih postupaka, Agencija kontinuirano provodi interne nadzore i analizira svoje postupke. Svrha internih nadzora je osiguranje kontinuirane usklađenosti i kontinuiranog napretka, kao i identifikacija nesukladnosti, potencijalnih slabosti i opasnosti koji mogu utjecati na realizaciju postavljenih ciljeva. Sustav praćenja sukladnosti uključuje i sustav povratnih informacija o nalazima koje se dostavljaju direktoru Agencije, kako bi se osigurala učinkovita provedba korektivnih mjera.

Agencija je posvećena održavanju sustava dobrog upravljanja i kontinuiranog poboljšanja svih svojih aktivnosti. U tom smislu, a u skladu s primjenjivim propisima koji se odnose na sustav upravljanja nadležnih zrakoplovnih tijela (Authority Requirements), Ured upravljanja kvalitetom i sigurnosti zračnog prometa u skladu s planom internih nadzora koji se temelji na dvogodišnjem ciklusu provodi interne nadzore svih područja Agencije kao i njenih ključnih procesa i procedura. Osim što interni nadzori za cilj imaju pravovremeno utvrđivanje i otklanjanje eventualnih nesukladnosti sustava s relevantnim zahtjevima, oni su i izvor informacija koji olakšava organizaciji prepoznavanje potrebnih poboljšanja, smanjenje sustavnih rizika i veću efikasnost.



Slijedom toga, a u skladu s Programom internih nadzora Agencije, Ured upravljanja kvalitetom i sigurnosti zračnog prometa planira tijekom 2020. godine provesti interne nadzore Odjela plovidbenosti, Odjela licenciranja i zrakoplovne medicine, Odjela aerodroma, Ureda Agencije – u dijelu osposobljavanja i Odjela pravnih poslova, ljudskih resursa i pisarnice. Kako je interni nadzor Odjela usluga u zračnoj plovidbi i upravljanja zračnim prometom odgođen zbog implementacije Provedbene Uredbe Komisije (EU) 2017/373 o utvrđivanju zajedničkih zahtjeva za pružatelje usluga upravljanja zračnim prometom/pružatelje usluga u zračnoj plovidbi i drugih mrežnih funkcija za upravljanje zračnim prometom i za njihov nadzor, o stavljanju izvan snage Uredbe (EZ) br. 482/2008 i provedbenih uredbi (EU) br. 1034/2011, (EU) br. 1035/2011 i (EU) 2016/1377, te značajnih organizacijskih promjena u ovom Odjelu, provedba internog nadzora u ovom segmentu se planira za prvi kvartal 2020. godine. Prije provedbe ovoga nadzora potrebno je osigurati odgovarajuće kompetencije internih auditora, zbog čega se početkom 2020. godine planira osposobljavanje novih auditora u ovom području.

Skupnom analizom pojedinačnih izvješća s internih nadzora iz 2019. godine utvrđeno je kako postoji potreba za dodatnim poboljšanjima u području sustava osposobljavanja (optimizacija utroška vremena, smanjenje kompleksnosti, podizanje kvalitete), sustavu dokumentiranja procesa nadzora, te kvaliteti nadzora i efektivnosti sustava upravljanja. Agencija će tijekom 2020. godine nastaviti raditi na otklanjanju nalaza s prethodnih internih nadzora.

Tijekom 2020. godine Agencija će nastaviti s provedbom osposobljavanja zrakoplovnih inspektora i podizanja njihovih kompetencija po pitanjima sustava upravljanja (management system), praćenja sukladnosti (compliance monitoring) i upravljanja sigurnošću (safety management) sukladno planu osposobljavanja i zahtjevima EU propisa. Model praćenja kompetencija (znanje, vještine i stav) koji je uspostavila Agencija usredotočen je posebno na potrebe vezane uz osiguranje kvalitetnog nadzora te efektivnost sustava upravljanja u pojedinim tehničkim domenama. Te kompetencije danas trebaju svakom zrakoplovnom inspektoru kako bi mogao adekvatno procijeniti robusnost i učinkovitost sustava upravljanja nadziranih organizacija, te njihovu usklađenost s propisima.

Unaprjeđenje inspektorskih kompetencija je glavni fokus i izazov EASA-e i zrakoplovnih vlasti država članica i to ne samo u smislu održavanja stručnosti zrakoplovnih inspektora, već i sposobnosti praćenja razvoja novih tehnologija u zrakoplovstvu, ažuriranja znanja i vještina te prilagodbi novom okruženju.

### 7.1.3 Inspekcija zaštite Europske komisije

Postupci za provođenje inspekcija Europske komisije u cilju praćenja primjene Uredbe (EZ) 300/2008 u državama članicama utvrđeni su Uredbom Komisije (EU) br. 72/2010 o utvrđivanju postupaka za provođenje inspekcija Komisije u području zaštite zračnog prometa (SL L 23 27.1.2010.). Inspekcije Europske komisije obuhvaćaju nadležna tijela država članica, odabrane zračne luke te operatore i subjekte koji primjenjuju standarde zaštite zračnog prometa, a najavljuju se tri mjeseca prije aktivnosti. Inspekcijama Europske komisije obavlja se pregled primijenjenih mjera i postupaka te struktura u području zaštite i kontrole kvalitete civilnog zračnog prometa. Države članice obvezne su surađivati s Europskom komisijom pri obavljanju njezinih inspektorskih poslova, tijekom pripreme faze, faze provođenja inspekcije i faze izvješćivanja o otklanjanju utvrđenih nesukladnosti. U razdoblju nakon stjecanja statusa punopravne članice, Europska komisija obavila je u Republici Hrvatskoj 9 inspekcija, od čega 7 u odabranim zračnim lukama (ZL Zagreb – 2 inspekcije, ZL Dubrovnik, ZL Split, ZL Pula ZL Zadar) i 2 inspekcije nadležnog tijela, Hrvatske agencije za civilno zrakoplovstvo, tijekom 2014. i 2018. godine. Tijekom 2019. godine nije obavljena inspekcija Europske komisije. Sukladno utvrđenoj praksi i ciklusima rada Europske komisije tijekom 2020. godine očekuje se inspekcija jedne od zračnih luka u Republici Hrvatskoj, vjerojatno Zračne luke Split zbog nove infrastrukture, odnosno novog putničkog terminala.



## 7.2 Školovanje i stručno usavršavanje kadrova

Agencija predstavlja stručnu i operativnu organizaciju koja sukladno brzom tehničko-tehnološkom razvoju u području civilnog zrakoplovstva prati i provodi međunarodne standarde nužne za ispunjenje obaveza Republike Hrvatske u području sigurnosti i zaštite civilnog zračnog prometa. U skladu s odredbama članka 5. stavka 19. Zakona, Agencija je obvezna zapošljavati i održavati dovoljan broj stručnog osoblja potrebnog za primjereno i efikasno izvršavanje obaveza propisanih Zakonom. Ista obveza propisana je međunarodnim zahtjevima (ICAO) i EU propisima kroz zahtjeve koji se odnose na nadležna tijela za civilno zrakoplovstvo (*Authority Requirements*).

Zrakoplovni inspektori moraju biti visoko kvalificirani i osposobljeni stručnjaci, koji u ime Agencije obavljaju stručne i tehničke zadatke i čije je uloga presudna za nadzor sigurnosti i zaštite civilnog zračnog prometa. Školovanje i stručno osposobljavanje zrakoplovnih inspektora Agencije obavlja se u skladu s internim dokumentom Agencije - Priručnikom školovanja (Training Manual - TR-MAN-001, Rev 8.). Priručnik definira i opisuje programe školovanja zrakoplovnih inspektora Agencije od trenutka zapošljavanja (inicijalno školovanje), kroz održavanje dodijeljenih inspektorskih ovlaštenja i kontinuirano usavršavanje (specijalizirana školovanja i školovanja za obnovu znanja inspektora). Važećom revizijom Priručnika, Agencija osigurava usklađenost s EU propisima koji svojim zahtjevima definiraju potrebnu razinu stručnosti zrakoplovnih inspektora.

Školovanje i stručno usavršavanje radnika Agencije u 2020. godini odvijat će se temeljem odobrenog Plana školovanja koji je sastavni dio ovoga Programa, a nalazi se u Prilogu 3.

Kriteriji za planiranje školovanja radnika Agencije su:

- Pregled potrebnih školovanja prema inspektorskim ovlaštenjima i prioritetima za školovanje;
- Potrebe usvajanja novih tehničko-tehnoloških trendova u području sigurnosti i zaštiti civilnog zračnog prometa;
- Novi regulatorni zahtjevi;
- Aktualne ponude raspoloživih školovanja;
- Pregled realizacije školovanja u 2019. godini;
- Planirana financijska sredstva.

U sklopu projekta „EUROCONTROL Support to the Croatian Civil Aviation Agency“, Agencija planira uputiti dva radnika u EUROCONTROL na usavršavanje uz rad (secondment), u ukupnom trajanju od pet mjeseci. Planirani secondment obuhvaća usavršavanje znanja iz specifičnih područja komunikacije, navigacije i nadzora (CNS) i zrakoplovne meteorologije (MET).

Pored navedenog, Agencija u 2020. godini nastavlja s provođenjem školovanja za rukovodeće kadrove, od razine voditelja odjela/ureda/sektora. Navedena školovanja će se provoditi u cilju stjecanja potrebnih znanja za unaprjeđenje poslovnih procesa i upravljanja radom Agencije na svim razinama. Planom školovanja predviđeno je da rukovodeći kadar Agencije stekne i/ili obnovi stečena znanja u području komunikacijskih vještina, vođenja ljudi, poslovnog pregovaranja, financija i računovodstva, upravljanja projektima, primjeni strateškog promišljanja na operativnim razinama, upravljanja organizacijskim promjenama, upravljanja vremenom i upravljanja ljudskim potencijalima.

Provedbom Plana školovanja za 2020. godinu u ovlaštenim domaćim i inozemnim organizacijama, institucijama za školovanje i osposobljavanje, kao i internim školovanjima Agencija osigurava visoku razinu stručnosti zrakoplovnih inspektora i ostalih radnika za obavljanje svih poslova iz nadležnosti Agencije.



### ***7.3 Reorganizacija unutarnjeg ustrojstva Agencije***

Organizacija unutarnjeg ustroja mora biti u funkciji nesmetanog odvijanja poslovnih procesa i kao takva podložna je promjenama kako bi se postojeći ljudski resursi uvijek koristili optimalno, a poslovni procesi odvijali neometano.

Postojeći unutarnji ustroj Agencije u najvećoj mjeri zadovoljava no, uzimajući u obzir dosadašnja iskustva u radu Agencije, potrebno je izvršiti manje izmjene i dopune kako bi se postigao optimum poslovanja. U tu svrhu, tijekom 2020. planiraju se sljedeće izmjene unutarnjeg ustrojstva:

- 1) Dosadašnji Odsjek ekonomske regulacije i financijskih performansi postaje Odjel ekonomske regulacije i financijskih performansi u okviru dosadašnjeg Sektora aerodroma, usluga u zračnoj plovidbi i upravljanja zračnim prometom.
- 2) Dosadašnji Odjel zrakoplovnog prava i međunarodnih poslova izdvaja se iz Sektora pravnih i zajedničkih poslova postaje Ured zrakoplovnog prava i međunarodnih poslova, a Voditelj Ureda odgovarat će direktno direktoru Agencije.
- 3) Dosadašnji Ured za odobravanje letova premješta se u Sektor letačkih operacija, školstva, plovidbenosti i licenciranja i postaje Odsjek odobravanja letova.
- 4) Osniva se nova ustrojstvena jedinica – „Edukacijsko informacijski centar“ (EIC) u rangu samostalnog odjela, čiji voditelj odgovara direktno direktoru Agencije, imajući u vidu strateški cilj SC04 i težišnu aktivnost br. 6 za 2020. godinu. Poslovi EIC-a obuhvaćat će organizaciju internih osposobljavanja za potrebe Agencije te organizaciju osposobljavanja i radionica za vanjske korisnike (zrakoplovnu industriju i druge zainteresirane strane) uključivo i osposobljavanja na komercijalnoj osnovi. Također, EIC će obavljati poslove medijskog i drugog javnog prezentiranja rada Agencije, pripremati i izdavati informativne tiskovine, održavati i uređivati internet stranice Agencije te sadržaje na društvenim mrežama. Uz to, EIC će preuzeti i koordinaciju provedbe svih projekata na razini Agencije, kako internih tako i eksternih. Navedene funkcije EIC će preuzimati postupno, ovisno o stjecanju potrebnih uvjeta za isto.

Vijeće Agencije je na 38. sjednici održanoj 5. rujna 2019. godine prihvatilo prijedlog nove organizacijske strukture Agencije. Navedene izmjene i dopune unutarnjeg ustrojstva Agencije bit će provedene izadom i donošenjem novog Pravilnika o unutarnjem ustrojstvu u prvom kvartalu 2020. godine.

### ***7.4 Komunikacija sa zrakoplovnom zajednicom/zrakoplovnim subjektima***

Za uspješnu komunikaciju sa zrakoplovnom zajednicom/zrakoplovnim subjektima potrebno je razumijevanje funkcioniranja sustava od strane svih sudionika u procesu te njihova uloga i odgovornost koja proizlazi iz toga. U skladu sa zahtjevima Organizacije međunarodnog civilnog zrakoplovstva (ICAO), države članice moraju uspostaviti i održavati formalni način komunikacije prema zrakoplovnoj zajednici/zrakoplovnim subjektima koji osigurava da su svi u potpunosti upoznati sa svim važnim informacijama i promjenama vezanim uz regulativu te da svi zainteresirani razumiju zašto se specifične aktivnosti poduzimaju. U tom smislu, Agencija osigurava zrakoplovnim subjektima potporu u implementaciji zahtjeva kroz različite oblike i načine komunikacije. Kada je riječ o težišnim područjima komunikacije sa zrakoplovnom zajednicom/zrakoplovnim subjektima tijekom 2020. godine, ona će biti usmjerena na podizanje razine znanja, stručnosti i sigurnosne kulture u civilnom zrakoplovstvu Republike Hrvatske. U sklopu nastavka programa unaprjeđenja kulture i promocije sigurnosti u zračnom prometu Agencija će organizirati edukativne radionice, periodično objavljivati tematske publikacije, tiskati brošure, letke, nastaviti s uključivanjem zrakoplovne industrije u postupak izrade propisa, te uspostaviti komunikaciju s turističkim zajednicama vezano uz uporabu sustava bespilotnih zrakoplova tijekom turističke sezone.



Početakom 2020. godine planirano je staviti u funkciju novu službenu internetsku stranicu koja će s novim funkcionalnostima omogućiti objavljivanje tiskanih publikacija i vizualnih sadržaja u većem opsegu. Periodičnost objava publikacija i kategorija korisnika publikacija ovisit će o konkretnim potrebama na temelju stručne procjene.

Kroz organizaciju radionica/tečajeva, te suradnjom s turističkim zajednicama osobito na području turističkih središta na obali tijekom ljetnih mjeseci, a zbog sve većeg broja operatora sustava bespilotnih zrakoplova, bit će potrebno uložiti dodatne napore kako bi korisnici sustava bespilotnih zrakoplova (domaći i inozemni) prepoznali rizike koji ugrožavaju sigurnost letenja sustavima bespilotnih zrakoplova, a osobito njihovim neovlaštenim korištenjem.

Jedan od vrlo važnih načina komunikacije Agencije sa zrakoplovnom zajednicom u 2020. godini bit će, kao i prethodnih godina, slobodno uključivanje zainteresirane stručne javnosti u raspravu oko nacрта prijedloga podzakonskih propisa u području zrakoplovstva. Zainteresirana zrakoplovna zajednica/zrakoplovni subjekti bit će u mogućnosti na nacрте prijedloga podzakonskih propisa dostaviti primjedbe, komentare i prijedloge u cilju što kvalitetnije izrade novih propisa. U tom smislu, a u cilju još bržeg i lakšeg sudjelovanja zainteresirane javnosti, Agencija tijekom 2020. godine planira savjetovanja sa zainteresiranom javnošću početi obavljati putem portala „e-savjetovanja“.

Agencija će kao društveno odgovorna organizacija u suradnji sa zrakoplovnom industrijom /zrakoplovnom zajednicom podržavati i poticati razvoj civilnog zrakoplovstva u Republici Hrvatskoj, te će sudjelovati na stručnim skupovima, konferencijama i sličnim događanjima u svrhu razmjene informacija i iskustava te promicanja sigurnosti zračnog prometa.

#### **7.4.1 Stručni skupovi**

Agencija je javna ustanova nadležna za stručne poslove vezane uz civilno zrakoplovstvo. Stručno usavršavanje i edukacija svih subjekata u civilnom zrakoplovstvu jedna je od njezinih važnih aktivnosti. Stoga su sve organizacijske jedinice u sklopu Agencije aktivno angažirane na organizaciji stručnih skupova, te prezentaciji njihova sadržaja i programa.

Stručni skupovi imaju razvojnu, edukacijsku i promocijsku ulogu za razvoj civilnog zrakoplovstva i sigurnost zračnog prometa. Stručne skupove Agencija može organizirati samostalno ili u suradnji sa zainteresiranim stranama.

Stručni skupovi u organizaciji Agencije se organiziraju u skladu s unaprijed utvrđenim planovima ili povremeno u povodu odgovarajućih događaja važnih za civilno zrakoplovstvo. Plan održavanja stručnih skupova za zrakoplovnu zajednicu/zrakoplovne subjekte u 2020. godini nalazi se u Prilogu 5. ovoga Programa.

Agencija prepoznaje da postoje ograničene mogućnosti zrakoplovne industrije u praćenju i primjeni opsežne i brze promjene u propisima te će organiziranjem stručnih skupova u 2020. godini pružiti informacije, podršku i savjete kako bi se promjene implementirale na što kvalitetniji i učinkovitiji način.

#### **7.4.2 Internetske stranice**

Poštujući načelo transparentnosti u svom radu, te primjenjujući Zakon o pravu na pristup informacijama («Narodne novine» broj 25/13 i 85/15), Agencija će na internetskim stranicama redovito i ažurno objavljivati informacije i dokumente iz djelokruga rada i nadležnosti kojima se izravno može pristupiti. Prije svih, riječ je o dokumentima koji se vežu uz transparentnost javne nabave (registri ugovora o javnoj nabavi, planovi nabave) i natječaja za radna mjesta, kao i godišnja izvješća o radu te godišnji programi rada Agencije.



Croatian Civil Aviation Agency

HRVATSKA AGENCIJA ZA CIVILNO ZRAKOPLOVSTVO  
GODIŠNJI PROGRAM RADA ZA 2020. GODINU

Sve važeće naredbe o zrakoplovnoj sigurnosti i direktive, kao i propisi iz nacionalnog zakonodavstva, će se redovito objavljivati, ažurirati i biti dostupni korisnicima

Agencija će od početka 2020. godine koristiti redizajniranu internetsku stranicu s ciljem da njezina modularnost, dinamičnost i fleksibilnost budu u funkciji krajnjeg korisnika. Izbornici, kategorije, stranice i podstranice će biti vidljivije kako bi korisnici u što manje koraka došli do željenih informacija. Osobita pozornost će se posvetiti „responsive“ dizajnu kako bi se stranice prilagodile pregledu na mobilnim uređajima i tabletima. Tako će korisnici u bilo koje vrijeme i s bilo kojeg mjesta doći do informacija koje pruža Agencija.

Agencija je već tijekom 2019. godini povezala svoje internetske stranice s društvenim mrežama kao što je Facebook kako bi bili u stalnom kontaktu sa zrakoplovnom zajednicom. U 2020. godini Agencija će objavljivati svoje sadržaje i na Twitteru. Korištenjem digitalnih društvenih mreža, Agencija će moći ostvariti novi vid komunikacije s dionicima i korisnicima svojih usluga, kao i sa širom javnosti.

### 7.4.3 Odnosi s javnošću

U odnosima s javnošću Agencija će kontinuirano promicati stajalište kako je sigurnost i zaštita civilnog zračnog prometa temelj za stvaranje adekvatnog okruženja za uspješno poslovanje i/ili normalno odvijanje ostalih aktivnosti u području civilnog zračnog prometa

Cilj komunikacije Agencije prema općoj javnosti je njezina senzibilizacija po pitanjima uloge Agencije kao neovisne i samostalne organizacije koja brine o sigurnosti i zaštiti civilnog zračnog prometa te pravima putnika u zračnom prometu, organizacije koja ide u korak s novim tehnologijama i njihovom primjenom u civilnom zračnom prometu, te njezine društveno odgovorne uloge u razvoju civilnog zrakoplovstva u Republici Hrvatskoj.

Općoj javnosti potrebno je poslati poruku kako Agencija svojim radom pozitivno utječe na sigurnost i zaštitu civilnog zračnog prometa, a time i na život građana, te rezultate gospodarstva u cjelini. Također, Agencija prema općoj javnosti treba biti predstavljena kao organizacija koja se kontinuirano bavi zaštitom prava putnika u zračnom prometu, koja je transparentna u području javnih nabava i koja je središte izvrsnosti ljudskih resursa i kompetencija u području civilnog zrakoplovstva.

Cilj komunikacije Agencije prema stručnoj javnosti je naglašavanje zakonitosti rada Agencije, ispravnosti njezinih odluka i poštivanja svih pozitivnih propisa, te partnerski odnos sa svim zainteresiranim subjektima. U dijelu stručne javnosti potrebno je naglašavati kvalitetu odluka Agencije (osobito u donošenju i primjeni propisa) te važnost kontinuirane edukacije u području primjene propisa iz područja civilnog zrakoplovstva.

### 7.5 Podrška zrakoplovnoj zajednici / zrakoplovnim subjektima

U cilju povećanja sigurnosti civilnog zračnog prometa te razvoja i unaprjeđenja civilnog zrakoplovstva Vijeće Agencije je 5. rujna 2019. godine donijelo Pravilnik o dodjeli sredstava Hrvatske agencije za civilno zrakoplovstvo. Ovim Pravilnikom utvrđuju se primatelji sredstava, mjerila, kriteriji i postupci koje provodi Agencija kada raspolažući svojim prihodovnim sredstvima, odobrava i dodjeljuje financijska i nefinancijska sredstva.

Prvenstveni cilj je pomoći udrugama sa sjedištem u Republici Hrvatskoj, osnovanim temeljem Zakona o udrugama, a čije su aktivnosti usmjerene na sigurnost zračnog prometa unaprjeđenje i razvoj civilnog zrakoplovstva, humanitarne svrhe, traganje i spašavanje.

U tu svrhu, Agencija u 2020. godini planira raspisati javni natječaj za dodjelu sredstava u vezi primjene Provedbene Uredbe komisije (EU) br. 1079/2012 od 16. studenoga 2012. o utvrđivanju zahtjeva za razmak



Croatian Civil Aviation Agency

HRVATSKA AGENCIJA ZA CIVILNO ZRAKOPLOVSTVO  
GODIŠNJI PROGRAM RADA ZA 2020. GODINU

između govornih kanala za jedinstveno europsko nebo. Sredstva bi bila dodjeljena prvenstveno generalnoj avijaciji, odnosno za potrebe sportsko rekreativnog zrakoplovstva.

Uredba se primjenjuje na svu radijsku opremu unutar frekvencijskog pojasa 117,975 - 137 MHz („frekvencijski pojas VHF”) za uslugu mobilne zrakoplovne radijske komunikacije, uključujući sustave, njihove sastavne dijelove i pripadajuće postupke.

## **8. RAZVOJNI PROJEKTI**

Razvojni projekti su značajan instrument za unaprjeđenje rada i razvoja djelatnosti Agencije. Agencija je u proteklom razdoblju koristila sve dostupne bespovratne ili vrlo povoljne izvore financiranja (IPA 2008 / IPA 2009 / EBRD / EUROCONTROL) za realizaciju pojedinih projekata važnih za rad i razvoj Agencije. Agencija će i u 2020. godini nastaviti provoditi razvojne projekte, a za koje će sredstva osigurati iz viška prihoda kako je to propisano člankom 10. stavkom 4. Zakona i člankom 36. stavkom 3. Statuta Agencije.

### **8.1 Projekt rekonstrukcije i sanacije poslovne zgrade**

Građevinska dozvola za rekonstrukciju i sanaciju poslovne zgrade u Krajiškoj 20 izdana je 31. kolovoza 2018. godine. Na istu je izjavljena žalba Ministarstvu graditeljstva i prostornoga uređenja koje je žalbu odbilo te je građevinska dozvola postala izvršna 4. siječnja 2019. godine, a pravomoćna 13. ožujka 2019. godine. Javno nadmetanje za izvođenje građevinskih radova rekonstrukcije i sanacije poslovne zgrade u Krajiškoj 20 i javno nadmetanje za usluge stručnog nadzora gradnje objavljeni su početkom 2019. godine. Obzirom da je ponuda ekonomski najpovoljnijeg ponuditelja za izvođenje građevinskih radova rekonstrukcije i sanacije poslovne zgrade u Krajiškoj 20 bila znatno veća od procijenjene vrijednosti nabave, predmetno javno nadmetanje je poništeno, a posljedično tome poništeno je i javno nadmetanje za usluge stručnog nadzora gradnje.

Uzimajući u obzir trenutačno opće stanje na tržištu građevinskih radova koje bilježi stalni porast cijena gradnje, a što je i rezultiralo izuzetno visokim ponuđenim cijenama troškova rekonstrukcije i sanacije koje su ponuditelji iskazali u provedenom javnom nadmetanju, a što zajedno s plaćenim iznosom za kupnju zgrade i uvećano za troškove provedbe arhitektonskog natječaja, izrade projektno-tehničke dokumentacije i ishoda građevinske dozvole dovodi u pitanje isplativost cijelog projekta, potrebno je provesti reviziju projekta i donijeti odluku o daljnjim aktivnostima.

U skladu s navedenim, već krajem 2019. godine pristupilo se reviziji projektne dokumentacije i troškovnika kako bi se sagledale mogućnosti smanjenja troškova rekonstrukcije i sanacije vezano na projektne rješenja i postavljene zahtjeve za gradnju poslovne zgrade. Revizija projektne dokumentacije i troškovnika usmjerena je prije svega na izmjene vezano za zamjenske materijale i izvedbu radova, protupožarnu zaštitu čelične konstrukcije objekta te izmjene u sustavu grijanja i energetski učinkovitu uporabu građevine (upotreba centralnog-nadzornog upravljačkog sustava za sustave klime, grijanja i ventilacije te sustava rasvjete). U skladu s revidiranom projektnom dokumentacijom, ishodile bi se odgovarajuće izmjene građevinske dozvole. Revizijom troškovnika utvrdit će se nova procijenjena vrijednost radova u skladu s važećim tržišnim uvjetima.

Nadalje, razmatrana je i mogućnost da se projekt podijeli na dvije faze, i to: prva faza - rušenje dvorišnih objekata, odvoz građevinskog otpada, čišćenje i sanacija terena, te druga faza - izvođenje građevinskih radova rekonstrukcije i sanacije poslovne zgrade. Podjela na dvije faze uvjetovana je ruševnim stanjem dvorišnih objekata koje predstavlja potencijalnu ugrozu za susjedne stambene objekte u privatnom vlasništvu.

Također, za potrebe donošenja odluke o daljnjim aktivnostima, Agencija je krajem 2019. godine zatražila od ovlaštenog sudskog vještaka procjenu sadašnje tržišne vrijednosti nekretnine u Krajiškoj 20.

Sve navedene aktivnosti imaju za cilj što realnije sagledavanje trenutne situacije vezano uz Projekt rekonstrukcije i sanacije poslovne zgrade u Krajiškoj 20, te trebaju poslužiti za donošenje odluka o daljnjem statusu projekta tijekom 2020. godine. Pri tome će se voditi računa, prije svega, o financijsko-ekonomskom aspektu i sveukupnoj održivosti projekta.



## 8.2 Projekt EMPIC

EMPIC-EAP je standardno softversko rješenje koje pomaže civilnim zrakoplovnim vlastima u provođenju regulative od strane ICAO-a, EU-a i EASA-e. Ovaj softver koristi velik broj zrakoplovnih vlasti što pruža niz referenci i omogućava razmjenu iskustava u korištenju s predstavnicima ostalih zrakoplovnih vlasti. Agencija je kupila softver 2013. godine u sklopu IPA 2009 projekta.

Glavni cilj implementacije EMPIC-EAP softvera u poslovne procese Agencije je centralizacija i standardizacija baza podataka koje se koriste u radu Agencije. Softver omogućava centralno vođenje potrebnih evidencija u skladu s propisima kao i certificiranje i licenciranje zrakoplovnih subjekata.

Projekt EMPIC zbog kompleksnosti modula i podmodula uvodi se postupno modul po modul i u fazama. Moduli i podmoduli obuhvaćaju djelokrug i poslovne procese pojedinih organizacijskih jedinica Agencije.

EMPIC-EAP softver se sastoji od četiri glavna modula:

- Modul 1: EMPIC-EAP - Central Modules
- Modul 2: EMPIC-EAP - Personnel Licensing
- Modul 3: EMPIC-EAP – Organization Approval and Surveillance
- Modul 4: EMPIC-EAP – Technical areas,

Modul 1 – Central Modules je centralna baza podataka koja sadrži informacije o osobama i organizacijama i svi ostali moduli koriste podatke iz tog modula.

Modul 2 – Personnel Licensing sa podmodulima FCL, MPL i ANS kao i Medical podmodul implementirani su i operativno se koriste. Implementacija nacionalnih dozvola u Personnel Licensing modulu očekuje se sredinom 2020. godine.

Modul 3 – OAS u 2020. godini će nastaviti s implementacijom sukladno reviziji projekta implementacije OAS modula kojom uz MC i MT podmodule uključeni OPS i FS podmoduli. OAS modul će u 2020. biti nadograđen Case management modulom koji Agencija planira dodatno kupiti sukladno financijskom planu za 2020. godinu. Ovim dodatnim modulom bit će moguće definirati poslovne procese unutar EMPIC-EAP softvera na način kako su trenutno definirani u procedurama Agencije.

Modul 4 – Technical areas (AR – Aircraft Register i AO – Aircraft Ownership) u 2020. godini koristit će se operativno u Odjelu zrakoplovnog prava i međunarodnih poslova. Hrvatski registar civilnih zrakoplova će se voditi isključivo u EMPIC-EAP softveru bez potrebe za dodatnim bazama podataka i evidencijama jer će svi povijesni podaci biti uneseni kroz softver.

Važno je naglasiti povezanost svih modula unutar EMPIC-EAP softvera. Implementacijom novih podmodula sve se više osjete prednosti i pogodnosti centralizirane baze podataka jer se podaci između podmodula povezuju, a time se znatno smanjuje mogućnost pogrešaka i razmjena podataka unutar Agencije postaje znatno jednostavnija. Preuvjeti koji su vezani na druge organizacijske jedinice prilikom kreiranja poslovnih procesa mogu biti dohvaćeni ovisno o razini prava definiranih za svakog korisnika. U tom smjeru se nastavlja daljnja implementacija OAS podmodula koji će koristiti već unesene podatke u CM modulu, Technical area modulu kao i procesima kreiranim u prethodnoj fazi implementacije unutar OAS modula.

Povezanost modula i podmodula vidi se na slici koja slijedi.

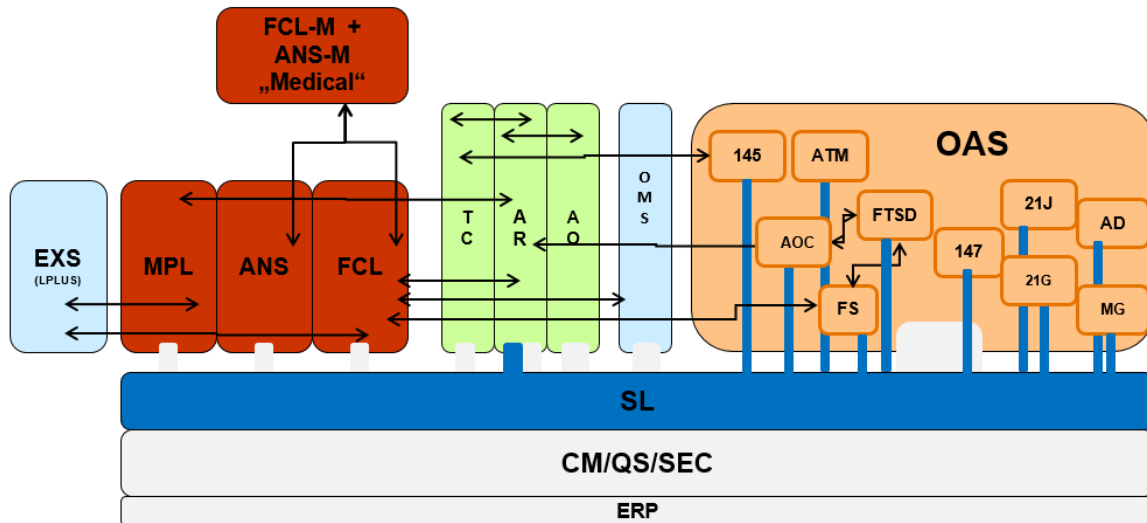

Tablica 11.: Povezanost EMPIC modula

Nakon završetka implementacije MC i MT podmodula u Odjelu plovidbenosti, u 2020. godini će se nastaviti s implementacijom novih podmodula OPS i FS unutar OAS modula u Odjelu letačkih operacija i školstva. Po završetku implementacije ovih podmodula krenut će se u implementaciju preostalih podmodula u OAS modulu, a to obuhvaća podmodule AD i ATM. Implementacijom svakog novog podmodula unutar EMPIC-EAP softvera prestaje korištenje dosadašnjih baza podataka koje nisu centralizirane i povezane s ostalim poslovnim procesima.

Prema tablici koja slijedi vidljivo je koji podmoduli ostaju za daljnju implementaciju u idućoj fazi implementacije OAS modula.

<p><b>EMPIC-EAP - Personnel Licensing</b></p>	<p>Licensing:  FCL: Flight Crew Licensing (<b>national licenses</b>)  ANS: Air Navigation Services and ATCOs  MPL: Maintenance Personnel Licensing  Medical:  FCL-M: Flight Crew Licensing - Medical  ANS-M: Air Traffic Controller - Medical</p>
<p><b>EMPIC-EAP – Organization Approval and Surveillance</b></p>	<p>OPS: Air Operators  MC: Maintenance Companies  FS: Flight Schools  MT: Maintenance Training Organizations  POA: Production Organization Approval  DOA: Design Organization Approval  <b>AD: Aerodromes</b>  <b>ATM: Air Traffic Management</b></p>
<p><b>EMPIC-EAP – Technical areas</b></p>	<p>TC: Type Certification, Airworthiness Directives and Environment Certificates  AR: Aircraft Registration  AO: Aircraft Ownership</p>

Tablica 12.: Podmoduli daljnje implementacije OAS modula



U 2020. godini, osim implementacije novih modula, očekuju se intervencije na već implementiranim modulima i podmodulima u smislu ažuriranja softvera, kreiranja i izmjene predložaka sukladno promjenama u regulativi, te kontinuirana podrška korisnicima EMPIC-EAP softvera. EMPIC-EAP softver se konstantno nadograđuje i prati sve promjene u regulativi.

Ključni korisnici EMPIC softvera u Agenciji po implementiranim modulima sudjelovat će u 2020. godini na sastancima korisnika kako bi bili upućeni u novosti vezane za ažuriranje softvera i kako bi svojim prijedlozima dali svoj doprinos u donošenju konačnih odluka vezanih za potrebne promjene i nadogradnje u softveru. Tvrtka EMPIC GmbH dva puta godišnje organizira sastanak korisnika gdje se razmjenjuju iskustva, iznose problemi s kojima se korisnici susreću prilikom korištenja softvera i gdje se sumiraju prijedlozi za poboljšanje softvera i potrebne prilagodbe sukladno novoj regulativi.

### ***8.3 Twinning light projekt u Republici Sjevernoj Makedoniji***

Agencija je tijekom ljeta 2019. godine sudjelovala u međunarodnom natječaju za pružatelja pomoći civilnim zrakoplovnim vlastima u Republici Sjevernoj Makedoniji (u daljnjem tekstu: NM CAA) kroz provedbu Twinning projekta „Support for participation in the ECAA – European common aviation area“ koji ima za cilj jačanje civilnog zrakoplovstva u Republici Sjevernoj Makedoniji s posebnim naglaskom na implementaciju primjenjivih zrakoplovnih propisa Europske unije i podršku NM CAA. Riječ je o tzv. Twinning Light projektu vrijednosti 250.000,00 EUR financiranog sredstvima EU.

Agencija je u natječajnom postupku izabrana u konkurenciji zrakoplovnih vlasti iz drugih država članica Europske unije, i to Austrije, Italije i Rumunjske, te je s Delegacijom EU u Republici Sjevernoj Makedoniji potpisan ugovor o realizaciji projekta.

Projekt je službeno započeo 11. studenoga 2019. godine s rokom završetka implementacije od osam mjeseci plus dodatna tri mjeseca za izradu završnog izvješća tako da će se većina aktivnosti na projektu odvijati tijekom 2020. godine. Sve projektne aktivnosti moraju biti dovršene do 11. srpnja 2020. godine, a projekt okončan zaključno s 11. listopada 2020. godine.

Radi se o vrlo zahtjevnom i kompleksnom projektom zadatku koji se sastoji od tri komponente:

- Komponenta 1: usklađivanje zakonodavnog okvira Republike Sjeverne Makedonije s međunarodnim standardima (ICAO) i pravnom stečevinom EU, a što obuhvaća izradu nacрта nove ili izmjenu postojeće nacionalne legislative u području civilnog zrakoplovstva.
- Komponenta 2: jačanje operativnih kapaciteta NM CAA za provedbu uredbi EU u području letačkih operacija, plovidbenosti zrakoplova, aerodroma i licenciranja osoblja, kroz razvoj i izradu operativnih priručnika, radnih procedura i smjernica za zrakoplovne inspektore.
- Komponenta 3: jačanje tehničke osposobljenosti rukovodećih djelatnika, inspektora i administrativnog osoblja NM CAA za ispunjavanje sigurnosnih standarda ICAO i EU kroz organizaciju praktičnog osposobljavanja (On-the-Job Training) 10 inspektora NM CAA u Agenciji, organizaciju studijskog posjeta Agenciji za najmanje pet djelatnika NM CAA te benchmarking potrebnih kvalifikacija i kompetencija NM CAA inspektora u odnosu na EU standarde.

U ovom projektu Agencija nastupa samostalno koristeći isključivo vlastite stručnjake od kojih će na projektu biti angažirano njih ukupno 20, uz peteročlani projektini tim zadužen za administrativno, logističko i financijsko vođenje projekta.





Za napomenuti je da će Agencija samostalno voditi administrativni i financijski management cijelog projekta vlastitim resursima, a sa Središnjom Agencijom za financiranje i ugovaranje programa i projekata EU (SAFU) je sklopila ugovor o poslovnoj suradnji kojim se SAFU angažira isključivo za savjetničke i konzultativne usluge vezane uz administrativno vođenje projekta. Ovakva odluka na tragu je želje i namjere Agencije da ojača vlastito znanje i kompetencije u vođenju projekata kako bi se ubuduće samostalno mogla aktivnije angažirati na međunarodnim projektima (twinning projekti, EASA Partnership program).

#### ***8.4 Sudjelovanje u EASA Partnership programu***

U sklopu svojih nadležnosti predviđenih Uredbom (EU) 2018/1139, EASA je potpisnica niza sporazuma temeljem kojih provodi aktivnosti i ostvaruje tehničku suradnju unutar EU te sudjeluje u mnogobrojnim projektima diljem svijeta, sa ciljem podizanja razine sigurnosti zračnog prometa ali i ostvarenja strateških, političkih i gospodarskih interesa EU i njenih država članica. Kako bi proširila mogućnost suradnje na ovakvim aktivnostima, EASA je 2019. godine ponudila sklapanje Sporazuma o partnerstvu (Partnership Agreement) svim nadležnim civilnim zrakoplovnim vlastima država članica EU. Navedeni Sporazum služi kao temelj raznim oblicima suradnje s EASA-om, pa tako i suradnju na međunarodnim projektima u kojima EASA sudjeluje ili namjerava sudjelovati. Kako bi osigurala da budućeg partnera ima isključivo u civilnim zrakoplovnim vlastima, odnosno javnim tijelima deziniranim od strane država članica, EASA je dodatno raspisala i natječaj za sudjelovanje u međunarodnim projektima. Agencija se na isti javila krajem 2019. godine te bi po završetku natječaja trebala potpisati Ugovor o međunarodnoj suradnji s EASA-om temeljem kojeg se može očekivati da Agencija u razdoblju od 2020. godine do 2025. godine angažira svoje resurse i na međunarodnim projektima EASA-e te na taj način da svoj doprinos u širenju i implementaciji EU sigurnosnih standarda u civilnom zrakoplovstvu. Područja u kojima se očekuje angažman Agencije u okviru EASA Partnership programa su primjerice: plovibenost, licenciranje, aerodromi, letačke operacije, sustav upravljanja i praćenja sukladnosti, osposobljavanje i izrada propisa.

#### ***8.5 Projekt pružanja elektroničkih usluga kroz sustav e-građani***

Agencija je u 2018. godini pokrenula postupak uključivanja u sustav e-građani. Postoji niz usluga iz djelokruga Agencije koje se mogu uključiti u elektroničke usluge sustava e-građani, kao što su prijava/odjava u Hrvatski registar civilnih zrakoplova, zahtjevi za izdavanje dozvola, i dr. Namjera Agencije je uključiti što više usluga u sustav e-građani kako bi poslovanje bilo jednostavnije i brže za korisnike, ali i za unaprjeđenje poslovnih procesa Agencije.

Projekt UAS, kao pilot projekt kojim je Agencija započela pružati elektroničke usluge kroz sustav e-građani, je uspješno implementiran i koristi se operativno. Tijekom 2019. godine EASA je objavila novu Provedbenu uredbu Komisije (EU) 2019/947 od 24. svibnja 2019. o pravilima i postupcima za rad bespilotnih zrakoplova pa se početkom 2020. godine očekuje redizajn postojeće aplikacije kako bi se uskladila s novom Uredbom. Osim toga, planira se i razvoj nove aplikacije za polaganje ispita operatora bespilotnih zrakoplova. Sukladno zahtjevu iz Uredbe, ideja je razviti web-aplikaciju kako bi korisnici bili u mogućnosti polagati ispite online s bilo koje lokacije bez potrebe za polaganjem ispita isključivo u prostorima Agencije.

Sukladno informaciji Ministarstva uprave očekuje se uvođenje usluge e-poslovanje koje bi omogućilo i korištenje elektroničkih usluga i za pravne subjekte. Agencija planira implementirati ovu uslugu čim postane dostupna, odnosno nadograditi aplikaciju za registraciju operatora sustava bespilotnih zrakoplova novom funkcionalnosti za pravne subjekte. Nadalje, u najavi je i uvođenje sustava naplate upravne pristojbe putem sustava e-građani. Agencija će implementirati i sustav e-pristojba za naplatu upravnih pristojbi čim sustav postane dostupan.



Croatian Civil Aviation Agency

HRVATSKA AGENCIJA ZA CIVILNO ZRAKOPLOVSTVO  
GODIŠNJI PROGRAM RADA ZA 2020. GODINU

S obzirom na uspješnost pilot projekta, Agencija razmatra i dodatne mogućnosti pružanja elektroničkih usluga. U 2020. godini planira se kreiranje projekta kojim bi se omogućilo imateljima FCL, MPL i ANS dozvola da mogu elektroničkim putem predati zahtjeve za prvo izdavanje dozvole, produljenje dozvole, upis novog tipa zrakoplova, kategorije dozvole ili ovlaštenja, reizdavanje dozvole, uklanjanje ograničenja dozvole i druge radnje u nadležnosti Odjela licenciranja.

Nadalje, razmotrit će se mogućnost razvoja web-aplikacije za Hrvatski registar civilnih zrakoplova kojim bi korisnici mogli predati zahtjev za registraciju zrakoplova, rezervaciju registarske oznake, brisanje iz Registra i druge radnje u nadležnosti Odjela zrakoplovnog prava i međunarodnih poslova.

Tijekom 2020 godine nastavit će se rad na izradi, programiranju i testiranju korisničkih aplikacija za interno poslovanje Agencije, kao i na izradi strukturiranih obrazaca i pripadajućih baza podataka prema zahtjevima korisnika (MS Access, SQL, Excel).



## **9. POTREBNI RESURSI**

### **9.1 Ljudski resursi**

Sukladno odredbama članka 5. stavka 19. Zakona, Agencija je obvezna zaposliti i održavati dovoljan broj stručnog osoblja, u cilju osiguranja obavljanja svih poslova koji proizlaze iz nadležnosti Agencije utvrđenih Zakonom.

Obavljanje stručnih poslova iz nadležnosti Agencije zahtijeva visoko kvalificirane stručnjake različitih specijalnosti koji posjeduju posebnu stručnost i znanje u skladu s međunarodnim zahtjevima i zahtjevima zakonodavstva Europske unije u području civilnog zračnog prometa.

Agencija je u 2019. godini zaposlila pet novih radnika, od kojih je većina zaposlena temeljem planova zapošljavanja iz prethodnih godina koji nisu realizirani, ili kao neophodna zamjena za radnike kojima je prestao radni odnos u Agenciji. Pored toga, u 2019. godini provedeni su javni natječaji za izbor i imenovanje direktora Agencije, zamjenika direktora, te pomoćnika direktora za aerodrome, usluge u zračnoj plovidbi i upravljanje zračnim prometom i pomoćnika direktora za pravne i zajedničke poslove. S druge strane, u 2019. godini 6 radnika Agencije zatražilo je raskid radnog odnosa. Od toga, pet radnika su zrakoplovni inspektori s dugogodišnjim iskustvom (jedan u području aerodroma, a četiri u području usluga u zračnoj plovidbi i upravljanja zračnim prometom), dok je jedan radnik obavljao poslove specijalista za sigurnost zračnog prometa. U skladu s navedenim, Agencija će početkom 2020. godine zapošljavati 88 radnika.

Unazad zadnjih nekoliko godina Agencija se suočava s poteškoćama u pribavljanju i zadržavanju stručnog osoblja zbog više razloga. Najčešći razlog je raskid radnog odnosa u Agenciji zbog odlaska na bolje plaćene poslove u zemlji i inozemstvu. Primjetan je nedostatak kvalificiranog osoblja na tržištu rada zbog velike globalne potražnje za stručnim osobljem uslijed skokovitog razvoja zrakoplovne industrije. Navedeno se odražava na slabiji odaziv stručnog osoblja na javne natječaje za popunjavanje radnih mjesta u Agenciji, ili na javnim natječajima kandidati ne ispunjavaju propisane uvjete, naročito za određena specijalizirana radna mjesta u Agenciji.

Plan zapošljavanja u 2020. godini uvjetovan je potrebama za popunjavanjem upražnjenih radnih mjesta, te novim zapošljavanjem na radnim mjestima na kojima je nužno pribaviti radnike kao zamjenu za radnike kojima je prestao radni odnos, a radi nužnog obavljanja poslova iz nadležnosti Agencije. Pored toga, Plan zapošljavanja u 2020. godini uvjetovan je i povećanim opsegom poslova, prije svega u području sustava bespilotnih zrakoplova gdje se bilježi skokovit rast i razvoj tog segmenta civilnog zrakoplovstva. Povećani opseg poslova bilježi se i u području zaštite civilnog zračnog prometa te području aerodroma uslijed kontinuiranog povećanja regulatornih zahtjeva i potreba nadzora. Također, poslovi ekonomske regulacije zahtijevaju dodatno zapošljavanje zbog usložnjavanja i povećanja obima poslova iz te domene djelokruga Agencije. Potrebno je napomenuti kako je Plan zapošljavanja u 2020. godini i u funkciji realizacije zapošljavanja koja nisu realizirana u 2016. i 2018. godini, a koja radna mjesta su bila popunjena internim rasporedom ili su poslovi tih radnih mjesta raspoređeni na druge radnike Agencije.

U skladu s navedenim, planira se da će Agencija u 2020. godini zapošljavati 101 radnika. Navedeni broj predstavlja optimalni i realan broj zaposlenih radnika potrebnih za obavljanje poslova iz nadležnosti Agencije u narednom razdoblju, a u odnosu na veličinu i očekivani razvoj zrakoplovne industrije u Republici Hrvatskoj. Agencija će i u 2020. godini, za obavljanje poslova za koje nema ekonomskog opravdanja obavljati ih vlastitim resursima, angažirati vanjske stručne suradnike. Vanjski stručni suradnici će biti angažirani za obavljanje specifičnih i povremenih poslova, prvenstveno vezanih uz licenciranje zrakoplovnog osoblja (provođenje teorijskih praktičnih ispita za stjecanje dozvole/ovlaštenja) i provedbu nadzora zrakoplovno-medicinskih centara i zrakoplovno-medicinskih ispitivača te nadzora sigurnosti pružatelja usluga u zračnoj plovidbi.

Slijedi Plan zapošljavanja u 2020. godini.

R.br.	Unutarnja ustrojstvena jedinica	Naziv radnog mjesta	Broj	Napomena
1.	Sektor letačkih operacija, školstva, plovidbenosti i licenciranja / Odjel letačkih operacija i školstva	Pomoćnik direktora za letačke operacije, školstvo, plovidbenost i licenciranje	1	Upraznjeno radno mjesto
2.	Sektor letačkih operacija, školstva, plovidbenosti i licenciranja / Odjel letačkih operacija i školstva	Zrakoplovni inspektor	1	Osiguranje adekvatne zamjene (DG)
3.	Sektor letačkih operacija, školstva, plovidbenosti i licenciranja / Odjel letačkih operacija i školstva	Specijalist za letačke operacije	2	Povećan opseg poslova – PZ 2018.
4.	Sektor aerodroma, usluga u zračnoj plovidbi i upravljanja zračnim prometom / Odjel aerodroma	Zrakoplovni inspektor	1	Upraznjeno radno mjesto (AP)
5.	Sektor aerodroma, usluga u zračnoj plovidbi i upravljanja zračnim prometom / Odjel usluga u zračnoj plovidbi i upravljanja zračnim prometom	Zrakoplovni inspektor	1	Upraznjeno radno mjesto (CNS)
6.	Sektor aerodroma, usluga u zračnoj plovidbi i upravljanja zračnim prometom / Odjel usluga u zračnoj plovidbi i upravljanja zračnim prometom	Zrakoplovni inspektor	1	Upraznjeno radno mjesto (MET)
7.	Sektor aerodroma, usluga u zračnoj plovidbi i upravljanja zračnim prometom / Odjel usluga u zračnoj plovidbi i upravljanja zračnim prometom	Zrakoplovni inspektor	1	Upraznjeno radno mjesto (ANS/ATM)
8.	Sektor aerodroma, usluga u zračnoj plovidbi i upravljanja zračnim prometom / Odsjek ekonomske regulacije i financijskih performansi	Specijalist za ekonomsku regulaciju i financijske performanse	1	Povećan opseg poslova – PZ 2016.
9.	Sektor pravnih i zajedničkih poslova / Odjel zrakoplovnog prava i međunarodnih poslova	Specijalist za međunarodne poslove	1	Povećan opseg poslova
10.	Ured upravljanja kvalitetom i sigurnosti zračnog prometa	Specijalist - auditor kvalitete	1	Upraznjeno radno mjesto
11.	Ured zaštite zračnog prometa	Specijalist za standardizaciju infrastrukture i zaštitne opreme aerodroma	2	Povećan opseg poslova – PZ 2016.

Tablica 13.: Plan zapošljavanja u 2020. godini

## 9.2 Financijski resursi

Člankom 5. stavkom 4. Zakona i člankom 37. stavkom 2. Statuta Agencije, propisano je da Agencija do 31. prosinca svake kalendarske godine, podnosi Vladi Republike Hrvatske godišnji program rada i financijski plan za sljedeću kalendarsku godinu na odobrenje. Od 2016. godine, kada je Agencija upisana u Registar proračunskih korisnika, izrada Financijskog plana provodi se sukladno proračunskim propisima, kao dio financijskog plana Ministarstva. Sukladno odredbama članka 10. stavka 1. Zakona, prihodi Agencije predstavljaju financijska sredstva za obavljanje i razvoj djelatnosti Agencije, a osiguravaju se iz prihoda od djelatnosti Agencije, iz dijela naknada iz članka 96. stavka 12. Zakona, za poslove iz nadležnosti Nacionalnoga nadzornog tijela, a koje naknade se utvrđuju u skladu s međunarodnim ugovorima koji obvezuju Republiku Hrvatsku, iz naknade koju



plaćaju zračni prijevoznici po toni prevezene robe/tereta u civilnom zračnom prometu, iz naknade koju plaćaju svi putnici u civilnom zračnom prometu u odlasku te iz ostalih izvora u skladu sa Zakonom.

Prihodi i primici Agencije određeni su kao namjenski prihodi i primici (Izvor 43 – Ostali prihodi za posebne namjene) budući su ostvareni posebnim zakonskim i podzakonskim propisima kojima je propisana namjena, zatim vlastiti prihodi (Izvor 31 – Vlastiti prihodi), te refundacije institucija EU (Izvor 51 – Pomoći EU).

Temeljem Upute Ministarstva mora, prometa i infrastrukture za pripremu prijedloga financijskog plana za razdoblje 2020. – 2022. godine, KLASA: 402-08/19-01/1; URBROJ: 530-10-1-19-2 od 5. rujna 2019. godine, a u skladu s Uputom Ministarstva financija za izradu prijedloga državnog proračuna Republike Hrvatske za razdoblje 2020. – 2022., Agencija je izradila prijedlog Financijskog plana za 2020. godinu s projekcijama za 2021. i 2022. godinu. Financijski plan Agencije donesen je 14. studenoga 2019. godine na 14. sjednici Hrvatskog sabora, kada je donesen Državni proračun Republike Hrvatske. Stoga se uz ovaj Program rada ne podnosi financijski plan na odobrenje.

Sukladno članku 28. i članku 30. Zakona o proračunu, kao i primiljenim uputama, Agencija je izradila i dostavila obrazloženja Financijskog plana, gdje je za aktivnost *Administracija i upravljanje* definiran cilj „Razvijen sustav zračnog prometa“.

Financijski plan Agencije za 2020. godinu iznosi 103.757.000 kuna, projekcija za 2021. godinu 114.544.000 kuna te projekcija za 2022. godinu 99.817.000 kuna. Kao i prethodnih godina, razlike se u najvećoj mjeri odnose na aktivnosti vezane uz provedbu Projekta rekonstrukcije i sanacije poslovne zgrade u Krajiškoj ulici broj 20 u Zagrebu.

Sukladno Zakonu o izvršavanju državnog proračuna Republike Hrvatske za 2020. godinu, Agencija nema obvezu uplate namjenskih prihoda i primitaka te vlastitih prihoda u državni proračun, već se ostvarenje i trošenje istih iskazuje mjesečno u sustavu državne riznice.

### **9.3 Materijalni resursi**

Nabava materijalnih resursa Agencije provodit će se u skladu s Financijskim planom i Planom nabave za 2020. godinu kojima će biti osigurana dostatna sredstava za redovito obavljanje svih djelatnosti Agencije.

U 2020. godini provest će se postupak javne nabave 6 uređaja za besprekidno napajanje (UPS-ova) koji će omogućiti da, u slučaju nestanka električne energije, poslužitelji (serveri) sprema podatke i isključe se po ispravnoj proceduri. Zastarjeli mobilni telefoni otpisat će se i zamijeniti novim uređajima. Nabavit će se multimedijски projektori za prostorije za sastanke te crno bijeli i kolor pisači kojima će se zamijeniti zastarjeli uređaji.

Nastavit će se obnavljanje mrežne i serverske opreme nabavom mrežnog preklopnika (core switch). Poslužitelje (servere) će se nadograditi dodatnom memorijom i diskovima većeg kapaciteta.

Sva računalna oprema Agencije i dalje će biti licencirana Microsoft serverskim i korisničkim licencama nabavljenim putem Središnjeg državnog ureda za središnju javnu nabavu, zaštićena licenciranim anti-virusnim programima i redovito održavana temeljem sklopljenih ugovora o održavanju. Poslužitelji, aplikacije i korisnici koji imaju potrebu za zaštitom elektronskog poslovanja bit će zaštićeni digitalnim certifikatima za autentifikaciju i enkripciju te digitalnim potpisom. I dalje će se licencirati softver za obuku zaštitnog osoblja na zračnim lukama (Casra) kao i softver za planiranje prepreka na zračnim lukama (Obstacle Surface Planner) i obradu CAD dokumenata. Obrada i uređivanje PDF dokumenata česta je potreba u svakodnevnom radu pa će se i u narednom razdoblju produžiti trajanje licenci za softver koji to omogućuje.



Croatian Civil Aviation Agency

HRVATSKA AGENCIJA ZA CIVILNO ZRAKOPLOVSTVO  
GODIŠNJI PROGRAM RADA ZA 2020. GODINU

Aplikacija UAS (sustavi bespilotnih zrakoplova) koja omogućuje on-line prijavu operatora sustava bespilotnih zrakoplova putem sustava e-građani nadogradit će se novim funkcionalnostima, kao i aplikacije i baze za certificiranje, licenciranje i testiranje.

U 2020. godini planirana su sredstva za korištenje licenci za sustav e Pisarnica te sredstva za najam i održavanje fotokopirnih uređaja.

Nastavit će se redovno održavanje aplikacija za financije i računovodstvo, kadrovske evidencije i evidencije radnog vremena, e Pisarnice i e Pismohrane te EMPIC softvera.

Nabavljat će se i uredski materijal, toneri, sitan inventar, uredski namještaj za novo zaposlene radnike, odgovarajuća zaštitna oprema, znavljanje službene radne odjeće, usluge pošte, interneta te pokretne i nepokretne telefonije.

Agencija će se, i nadalje, prema postojećim materijalnim resursima kao i pri nabavi novih materijalnih resursa odnositi s pažnjom dobrog gospodara, a u cilju smanjenja troškova poslovanja.



## 10. ZAKLJUČAK

Aktivnosti Agencije u 2020. godini usmjerene su na ostvarenje ciljeva utvrđenih ovim Programom rada koji proizlaze iz obavljanja poslova iz nadležnosti i djelokruga Agencije, kao i aktivnosti kojima se doprinosi unaprjeđenju, odnosno razvoju djelatnosti Agencije.

Agencija će raditi na daljnjem unaprjeđivanju standarda sigurnosti i zaštite civilnog zračnog prometa u Republici Hrvatskoj. Pri tome, Agencija će nastaviti sustavno provoditi nadzor sigurnosti i zaštite civilnog zračnog prometa, uključujući certificiranje i licenciranje zrakoplovnih subjekata, implementaciju sustava upravljanja sigurnošću te provedbu Nacionalnog programa sigurnosti u zračnom prometu. U kontekstu unaprjeđenja standarda sigurnosti zračnog prometa, Agencija će komunikaciju sa zrakoplovnom zajednicom/zrakoplovnim subjektima usmjeriti na podizanje razine znanja, stručnosti i sigurnosne kulture u civilnom zrakoplovstvu Republike Hrvatske. U području zaštite civilnog zračnog prometa, Agencija će nastaviti provoditi značajne regulatorne i operativne aktivnosti u cilju unaprjeđivanja dostignute razine implementacije i učinkovitosti mjera zaštite civilnog zračnog prometa u Republici Hrvatskoj te usklađivanja s međunarodnim standardima i novim regulatornim zahtjevima Europske unije.

Izrada nacrtu prijedloga podzakonskih propisa će se odvijati u skladu s potrebama donošenja propisa za provedbu EU propisa i nacionalnih propisa za područja koja nisu regulirana EU propisima. Agencija će i u 2020. godini nastaviti obavljati poslove ekonomske regulacije u području civilnog zračnog prometa koja uključuje utvrđivanje i odobravanje različitih vrsta naknada te nadzor ekonomske sposobnosti subjekata u civilnom zrakoplovstvu Republike Hrvatske. Odobravanje letova, vođenje Hrvatskog registra civilnih zrakoplova i rješavanje o prigovorima za zaštitu prava putnika redoviti su poslovi iz nadležnosti Agencije u 2020. godini, kao i prethodnih godina.

U okviru svojih nadležnosti i obaveza, Agencija će provoditi aktivnosti vezane uz inicijativu Europske komisije nazvanu Jedinствeno europsko nebo, uključujući proces implementacije projekata utvrđenih Lokalnim planom implementacije Jedinственог europskog neba (LSSIP), aktivnosti vezane uz Funkcionalni blok zračnog prostora Srednje Europe (FAB CE) i Plan mjerenja učinkovitosti.

Sustav upravljanja kvalitetom je i nadalje temelj na kojem se gradi poslovanje Agencije u cilju unaprijeđenja postojećih procesa i procedura. U 2020. godini ne očekuju se standardizacijske inspekcije EASA-e. U području kontrole kvalitete i zaštite civilnog zračnog prometa očekuje se inspekcija Europske komisije na jednoj od zračnih luka u Republici Hrvatskoj.

Obzirom na svoju djelatnost, Agencija će tijekom 2020. godine surađivati s domaćim i inozemnim nadležnim tijelima, naročito onima iz područja civilnog zrakoplovstva. Temeljem članstva Republike Hrvatske u Europskoj uniji, Agencija je obavezna aktivno sudjelovati u radu mnogobrojnih tijela i radnih grupa iz područja civilnog zrakoplovstva/civilnog zračnog prometa, u ulozi predstavnika Republike Hrvatske kao punopravne članice Europske unije.

Kontinuirano unaprjeđivanje rada i sposobnosti za obavljanje poslova iz djelatnosti Agencije će i u 2020. godini biti u fokusu Agencije. Kao i prethodnih godina, školovanje i stručno usavršavanje radnika Agencije je i 2020. godini vrlo važna aktivnost Agencije u cilju održavanja potrebne razine stručnosti i inspektorskih ovlaštenja.

Agencija će u 2020. godini nastaviti provoditi razvojne projekte, s težištem na reviziji Projekta rekonstrukcije i sanacije poslovne zgrade i Projektu EMPIC, te uključivanju u sustav e-Građani.

U potpori provedbe ovog Programa rada planirani su dostatni ljudski, financijski i materijalni resursi.



# ORGANIZACIJSKA KARTA

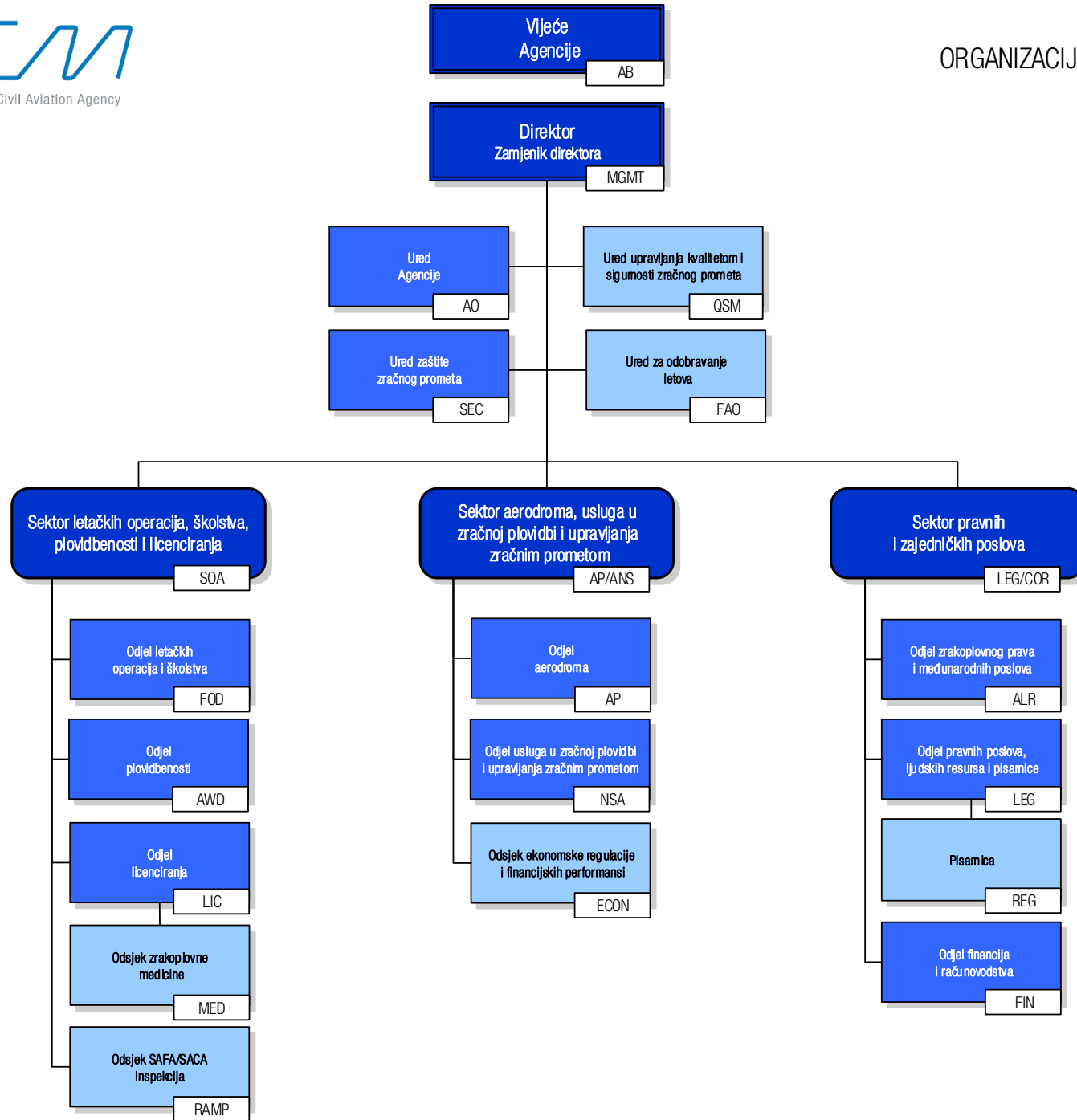



Planovi nadzora  
u 2020. godini

## Plan školovanja

u 2020. godini

**Plan sudjelovanja u radu međunarodnih organizacija i institucija  
u 2020. godini**

**Plan održavanja stručnih skupova za  
zrakoplovnu zajednicu/zrakoplovne subjekte  
u 2020. godini**