



Croatian Civil Aviation Agency



REPUBLIKA HRVATSKA  
HRVATSKA AGENCIJA ZA CIVILNO ZRAKOPLOVSTVO

GODIŠNJI PROGRAM RADA  
ZA 2019. GODINU

*Zagreb, prosinac 2018.*



## SADRŽAJ

<b>1. UVOD</b> .....	<b>1</b>
<b>2. STRATEŠKI OKVIR AGENCIJE ZA 2019. GODINU</b> .....	<b>3</b>
2.1 Misija, vizija i temeljne odrednice strategije.....	3
2.2 Ciljevi Agencije.....	4
2.3 Težišne aktivnosti Agencije u 2019. godini .....	5
<b>3. POSLOVI SIGURNOSTI I ZAŠTITE CIVILNOG ZRAČNOG PROMETA</b> .....	<b>7</b>
3.1 Provedba nadzora, certificiranja i licenciranja .....	7
3.1.1 Sektor letačkih operacija, školstva, plovidbenosti i licenciranja .....	7
3.1.2 Sektor aerodroma, usluga u zračnoj plovidbi i upravljanja zračnim prometom.....	19
3.1.3 Ured zaštite zračnog prometa.....	24
3.1.4 Sveukupni pregled planiranih nadzora Agencije u 2019. godini .....	28
3.2 Posebni poslovi u području zaštite civilnog zračnog prometa .....	28
3.3 Provedba Nacionalnog programa sigurnosti u zračnom prometu.....	31
3.4 Upravljanje sigurnosnim rizicima .....	33
<b>4. DRUGI ZNAČAJNI POSLOVI IZ DJELATNOSTI AGENCIJE</b> .....	<b>35</b>
4.1 Rad na izradi nacrtu prijedloga podzakonskih propisa .....	35
4.1.1 Pravilnici i ostale regulatorne aktivnosti .....	35
4.1.2 Praćenje EU propisa i nacrtu EU propisa .....	36
4.2 Ekonomska regulacija u zračnom prometu.....	37
4.2.1 Utvrđivanje jediničnih cijena rutnih i terminalnih naknada.....	37
4.2.2 Odobravanje cjenika naknada zračnih luka i visine naknade za zaštitni pregled .....	37
4.2.3 Nadzor ekonomske sposobnosti subjekata u civilnom zrakoplovstvu Republike Hrvatske.....	38
4.3 Odobravanje letova.....	39
4.4 Vođenje Hrvatskog registra civilnih zrakoplova.....	41
4.5 Rješavanje o pritužbama za zaštitu prava putnika .....	42
4.6 Stručni poslovi za potrebe Nacionalnog povjerenstva za upravljanje zračnim prostorom.....	43
4.7 Unaprjeđivanje zrakoplovne kulture i promocija sigurnosti u zrakoplovnoj zajednici ...	44



<b>5.</b>	<b>PROVEDBA AKTIVNOSTI VEZANIH UZ JEDINSTVENO EUROPSKO NEBO</b>	<b>46</b>
5.1	Lokalni plan implementacije Jedinštenog europskog neba	46
5.2	Funkcionalni blok zračnog prostora Središnje Europe	46
5.3	Izveštavanje o izvršenju Plana mjerenja učinkovitosti za RP2	47
5.4	Pripreme za izradu Plana mjerenja učinkovitosti za treće referentno razdoblje (RP3)	48
<b>6.</b>	<b>SURADNJA S DOMAĆIM I INOZEMNIM NADLEŽNIM TIJELIMA</b>	<b>49</b>
6.1	Suradnja s domaćim nadležnim tijelima	49
6.2	Suradnja s inozemnim nadležnim tijelima	50
<b>7.</b>	<b>UNAPRJEĐIVANJE RADA I SPOSOBNOSTI ZA OBAVLJANJE POSLOVA IZ DJELATNOSTI AGENCIJE</b>	<b>51</b>
7.1	Sustav upravljanja kvalitetom	51
7.1.1	Nadzori/inspekcije međunarodnih organizacija i institucija	52
7.1.2	Program internih nadzora Agencije	53
7.1.3	Inspekcija zaštite Europske komisije	54
7.2	Školovanje i stručno usavršavanje kadrova	54
7.3	Komunikacija sa zrakoplovnom zajednicom/zrakoplovnim subjektima	55
7.3.1	Stručni skupovi	56
7.3.2	Internetske stranice	57
7.3.3	Odnosi s javnošću	57
<b>8.</b>	<b>RAZVOJNI PROJEKTI</b>	<b>59</b>
8.1	Projekt rekonstrukcije i sanacije poslovne zgrade	59
8.2	Projekt EMPIC	60
8.3	Projekt pružanja elektroničkih usluga kroz sustav e-građani	62
8.4	Projekt analize, izrade i održavanja aplikacije za interno poslovanje Agencije	63
<b>9.</b>	<b>POTREBNI RESURSI</b>	<b>64</b>
9.1	Ljudski resursi	64
9.2	Financijski resursi	65
9.3	Materijalni resursi	66
<b>10.</b>	<b>ZAKLJUČAK</b>	<b>68</b>



Croatian Civil Aviation Agency

HRVATSKA AGENCIJA ZA CIVILNO ZRAKOPLOVSTVO  
GODIŠNJI PROGRAM RADA ZA 2019. GODINU

## PRILOZI

- Prilog 1. Organizacijska karta
- Prilog 2. Planovi nadzora u 2019. godini
- Prilog 3. Plan školovanja u 2019. godini
- Prilog 4. Plan sudjelovanja u radu međunarodnih organizacija i institucija u 2019. godini
- Prilog 5. Plan održavanja radionica za zrakoplovnu zajednicu/zrakoplovne subjekte u 2019. godini



## POPIS TABLICA

Tablica 1.: Pregled ovlaštenih/certificiranih subjekata pod nadležnošću Sektora letačkih operacija, školstva, plovidbenosti i licenciranja.....	9
Tablica 2.: Broj planiranih nadzora u 2019. godini u Sektoru letačkih operacija, školstva, plovidbenosti i licenciranja.....	10
Tablica 3.: Pregled broja važećih dozvola zrakoplovnog osoblja u nadležnosti Odjela licenciranja.....	15
Tablica 4.: Pregled broja izdanih certifikata/izvješća o zdravstvenoj sposobnosti.....	17
Tablica 5: Pregled certificiranih subjekata pod nadležnošću Sektora aerodroma, usluga u zračnoj plovidbi i upravljanja zračnim prometom.....	19
Tablica 6.: Broj planiranih nadzora u 2019. godini u Sektoru aerodroma, usluga u zračnoj plovidbi i upravljanja zračnim prometom .....	20
Tablica 7: Pregled certificiranih subjekata pod nadležnošću Ureda zaštite zračnog prometa ..	25
Tablica 8.: Broj planiranih nadzora u 2019. godini u Uredu zaštite zračnog prometa.....	25
Tablica 9.: Sveukupni pregled planiranih nadzora Agencije u 2019. godini .....	28
Tablica 10: Pregled broja prigovora vezanih uz zaštitu prava putnika .....	43
Tablica 11.: Povezanost EMPIC modula.....	61
Tablica 12.: Podmoduli daljnje implementacije OAS modula .....	61
Tablica 13.: Plan zapošljavanja u 2019. godini .....	65



## POPIS KRATICA I POJMOVA

- ACAM (*Aircraft Continuing Airworthiness Monitoring*): nadzor kontinuirane plovidbenosti zrakoplova
- AeMC (*Aero-medical center*): zrakoplovno-medicinski centar
- AIP (*Aeronautical Information Publication*): Zbornik zrakoplovnih informacija Republike Hrvatske
- AIS (*Aeronautical Information Service*): usluga zrakoplovnog informiranja
- AME (*Aero-medical examinee*): zrakoplovno-medicinski ispitivač
- Annex I zrakoplov: zrakoplov definiran Aneksom I Uredbe (EU) 2018/1139 o zajedničkim pravilima u području civilnog zrakoplovstva i osnivanju Agencije Europske unije za sigurnost zračnog prometa
- ANS (*Air Navigation Services*): usluge u zračnoj plovidbi
- AP (*Airports*): aerodromi
- ASM (*Airspace Management*): upravljanje zračnim prostorom
- ASO (*Air Safety Order*): Naredba o zrakoplovnoj sigurnosti
- ATCO (*Air Traffic Controller*): Kontrolor zračnog prometa
- ATFM (*Air Traffic Flow Management*): upravljanje protokom zračnog prometa
- ATM/ANS (*Air Traffic Management/Air Navigation Services*): upravljanje zračnim prometom i usluge u zračnoj plovidbi
- ATO (*Approved Training Organisation*): ovlaštena organizacija za osposobljavanje
- ATPL (*Airline Transport Pilot Licence*): dozvola prometnog pilota aviona
- ATS (*Air Traffic Services*): operativne usluge u zračnom prometu
- AWD (Airworthiness): plovidbenost
- CAT (*Commercial Air Transport*): komercijalni zračni prijevoz
- CCAA (*Croatian Civil Aviation Agency*): Hrvatska agencija za civilno zrakoplovstvo
- CFIT (*Controlled Flight Into Terrain*): približavanje terenu u kontroliranom letu
- CNS (*Communication, Navigation, Surveillance*): komunikacija, navigacija, nadzor
- CPL (Commercial Pilot Licence): dozvola profesionalnog pilota aviona
- DG (*Dangerous Goods*): opasne robe
- DPS (*Directorate Pan-European Single Sky*): Direkcija za paneuropsko jedinstveno nebo
- EASA (*European Union Aviation Safety Agency*): Agencija Europske unije za sigurnost zračnog prometa
- EASA Odbor (*EASA Committee*): savjetodavni Odbor Europskoj Komisiji pri donošenju odluka
- EASA TEBs (*EASA Technical Bodies*): tematske savjetodavne radne grupe Europske agencije za sigurnost zračnog prometa
- EASP (*European Aviation Safety Programme*): Europski program zrakoplovne sigurnosti
- EASp (*European Aviation Safety Plan*): Europski plan zrakoplovne sigurnosti



Croatian Civil Aviation Agency

HRVATSKA AGENCIJA ZA CIVILNO ZRAKOPLOVSTVO  
GODIŠNJI PROGRAM RADA ZA 2019. GODINU

EC (*European Commission*): Europska komisija

ECAC (*European Civil Aviation Conference*): Europska konferencija civilnog zrakoplovstva

ECCAIRS (*European Coordination Centre for Accident and Incident Reporting Systems*): Europski centar za koordinaciju sustava za izvješćivanje o zrakoplovnim nesrećama

EMPIC-EAP (*European Aviation Processing System*): softver za civilne i vojne zrakoplovne vlasti za upravljanje, provedbu i provjeru provedbe civilnih zrakoplovnih propisa

ETOD (*Electronic Terrain and Obstacle Data*): elektronički podaci o terenu i preprekama

ETD (*Explosives Trade Detector*): zaštitne opreme za otkrivanje tragova eksploziva

EUROCONTROL (*European Organization for the Safety of Air Navigation*): Europska organizacija za sigurnost zračne plovidbe

FAB CE (*Functional Airspace Block Central Europe*): Funkcionalni blok zračnog prostora Središnje Europe

FSTD (*Flight Simulation Training Device*): uređaj za osposobljavanje pilota koji simulira let

GEN: generalna avijacija

GNSS (*Global Navigation Satellite System*): globalni navigacijski satelitski sustav

GPWS (*Ground Proximity Warning System*): sustav za upozorenje na blizinu tla

HACZ: Hrvatska agencija za civilno zrakoplovstvo

HKZP: Hrvatska kontrola zračne plovidbe d.o.o.

ICAO (*International Civil Aviation Organization*): Organizacija međunarodnoga civilnog zrakoplovstva

ICAO ADREP (*ICAO Accident/Incident Data Reporting*): izvještavanje o nesrećama i nezgodama

ICAO USOAP: ICAO Universal Safety Oversight Audit Programme

IFR (*instrument flight rules*): pravila instrumentalnog letenja

IR (*Instrument Rating*): ovlaštenje za instrumentalno letenje

LAPL (*Light Aircraft Pilot Licence*): dozvola pilota lakog zrakoplova

LIC (*Licensing*): licenciranje osoblja

LSSIP (*Local Single Sky Implementation Plan*): Lokalni plan implementacije Jedinstvenog europskog neba

MET (*Meteorology*): meteorologija

MTOM (*Maximum take-off mass*): najveća dopuštena masa pri polijetanju

MUP: Ministarstvo unutarnjih poslova

NSA (*National Supervisory Authority*): Nacionalno nadzorno tijelo

NSA CC (*National Supervisory Authority Coordination Committee*): Koordinacijski odbor nacionalnih nadzornih tijela

OJT (*On-Job Training*): osposobljavanje na radnom mjestu

OPS (*Operations*): letačke operacije

PBN (*Performance Based Navigation*): navigacija temeljena na letnim sposobnostima zrakoplova



Croatian Civil Aviation Agency

HRVATSKA AGENCIJA ZA CIVILNO ZRAKOPLOVSTVO  
GODIŠNJI PROGRAM RADA ZA 2019. GODINU

PPL (*Private Pilot Licence*): dozvola privatnog pilota aviona

PRB (*Performance Review Body*): tijelo za reviziju performansi

RAMP: pregledi stranih zrakoplova na stajanci zračne luke

RTG operater: operater na rendgenskom uređaju

SACA (*Safety Assessment of Community Aircraft*): sigurnosni pregled zrakoplova Zajednice na stajanci

SAFA (*Safety Assessment of Foreign Aircraft*): sigurnosni pregled inozemnog zrakoplova na stajanci

SEC (*Security*): zaštita civilnog zračnog prometa

SES (*Single European Sky*): Jedinствeno europsko nebo

SMS (*Safety Management System*): sustav upravljanja sigurnošću

SOA: Sigurnosno-obavještajna agencija

SOP: standardno-operativni postupci

SSP (*State Safety Programme*): Nacionalni program sigurnosti u zračnom prometu

TAWG (*Threat Assessment Working Group*): radna grupa za procjenu prijetnji

TCO (*Third Country Operator*): operator iz treće zemlje

UAS (*Unmanned Aircraft System*): sustav bespilotnog zrakoplova

UCS (*Unit Competence Scheme*): shema stručnosti za lokaciju

USS: uzletno-sletna staza

VFR (*visual flight rules*): pravila vizualnog letenja

Zakon: Zakon o zračnom prometu («Narodne novine» broj 69/09, 84/11, 54/13, 127/13 i 92/14)





Croatian Civil Aviation Agency

HRVATSKA AGENCIJA ZA CIVILNO ZRAKOPLOVSTVO  
GODIŠNJI PROGRAM RADA ZA 2019. GODINU

## **TIJELA AGENCIJE**

### **VIJEĆE AGENCIJE**

#### **PREDSJEDNIK**

Danijel Turkalj, bacc. ing. traff.

#### **ZAMJENIK PREDSJEDNIKA**

doc. dr. sc. Andrija Vidović

#### **ČLANOVI**

Mirko Božić dipl. ing.

Josip Čuletić, dipl. ing.

prof. dr. sc. Sanja Steiner

### **V. D. DIREKTORA AGENCIJE**

Marin Puh, dipl. ing.



## 1. UVOD

Temeljem članka 5. stavka 4. Zakona o zračnom prometu («Narodne novine» broj 69/09, 84/11, 54/13, 127/13 i 92/14 – u daljnjem tekstu: Zakon) i članka 9. stavka 2. Statuta, Hrvatska agencija za civilno zrakoplovstvo (u daljnjem tekstu: Agencija ili HACZ) podnosi Vladi Republike Hrvatske Godišnji program rada za 2019. godinu na odobrenje.

Godišnji program rada Agencije za 2019. godinu (u daljnjem tekstu: Program rada) donijelo je Vijeće Agencije, temeljem članka 8. stavka 6. podstavka 2. Zakona i članka 16. stavka 1. točke 3. Statuta Agencije, na 28. sjednici održanoj 28. studenoga 2018. godine.

Program rada Agencije proizlazi iz obaveza koje Agencija ima prema nacionalnom i međunarodnom pravnom okviru, kao nadležno tijelo Republike Hrvatske u području sigurnosti i zaštite civilnog zračnog prometa.

Zračni promet u Republici Hrvatskoj uređen je Zakonom, Zakonom o obveznim i stvarnopravnim odnosima u zračnom prometu («Narodne novine» broj 132/98, 63/08, 134/09 i 94/13), Zakonom o zračnim lukama («Narodne novine» broj 19/98, 14/11 i 78/15), Zakonom o osnutku Hrvatske kontrole zračne plovidbe («Narodne novine» broj 19/98, 20/00 i 51A/13), Zakonom o obveznim osiguranjima u prometu («Narodne novine» broj 151/05, 36/09, 75/09, 76/13 i 152/14), Zakonom o prijevozu opasnih tvari («Narodne novine» broj 79/07 i 70/17) i brojnim drugim propisima kao što su EU uredbe i direktive, zatim pravilnicima i nacionalnim programima kojima se omogućava primjena EU propisa te na kraju pravilnicima kojima se reguliraju područja civilnog zrakoplovstva koja nisu regulirana EU propisima (tzv. nacionalni pravilnici).

Republika Hrvatska je od 9. svibnja 1992. godine, na temelju pristupa (akcesije) stranka Konvencije o međunarodnom civilnom zrakoplovstvu, članica Organizacije međunarodnog civilnog zrakoplovstva (*International Civil Aviation Organization* – dalje u tekstu: ICAO) koja je osnovana istom Konvencijom u svrhu razvijanja načela, tehnologije te poticanja i razvoja međunarodnog civilnog zračnog prometa.

Republika Hrvatska članica je Europske organizacije za sigurnost zračne plovidbe (*European Organization for the Safety of Air Navigation* – dalje u tekstu: EUROCONTROL) od 1. travnja 1997. godine temeljem Odluke o pristupanju Međunarodnoj konvenciji o suradnji na sigurnosti zračne plovidbe – EUROCONTROL iz 1960., s Protokolima iz 1970., 1978. i 1981. i Mnogostranim sporazumom o rutnim naknadama iz 1981.

Republika Hrvatska je članica i Europske konferencije civilnog zrakoplovstva (*European Civil Aviation Conference* – dalje u tekstu: ECAC) od 2. srpnja 1992. godine.

Republika Hrvatska članica je Agencije Europske unije za sigurnost zračnog prometa (*European Union Aviation Safety Agency* – dalje u tekstu: EASA) od 1. srpnja 2013. godine temeljem članstva u EU. U tom smislu, Agencija aktivno sudjeluje u radu stručnih radnih tijela i grupa EASA-e. Sudjelovanje Agencije u radu EASA-e ključno je za utjecaj na donošenje i pravodobno praćenje zakonodavnih aktivnosti tijela EU u području civilnog zračnog prometa, a time i na ispunjavanje obaveza koje Republika Hrvatska ima kao država članica. Najvažnija obaveza Agencije u tom procesu je ispunjavanje svih standarda koji su propisani pravnom stečevinom Unije koja čini regulatorni temelj zajedničkog europskog zračnog prostora u području civilnog zračnog prometa.

Agencija u okviru svog djelokruga rada, u suradnji s Ministarstvom mora, prometa i infrastrukture sudjeluje u međunarodnim aktivnostima, uključujući i procese pregovaranja kod zaključivanja međunarodnih ugovora, sastancima i drugim oblicima suradnje vezanim za ICAO i druge međunarodne organizacije civilnog zračnog prometa, sudjeluje u radu njihovih stručnih tijela i radnih skupina te surađuje s inozemnim tijelima nadležnim za civilni zračni promet. Nadalje, Agencija vodi brigu o realizaciji aktivnosti i zadataka proizašlih iz sudjelovanja u radu navedenih međunarodnih organizacija, kao i drugih obaveza koje proizlaze iz međudržavnih ugovora.



Croatian Civil Aviation Agency

HRVATSKA AGENCIJA ZA CIVILNO ZRAKOPLOVSTVO  
GODIŠNJI PROGRAM RADA ZA 2019. GODINU

Agencija je pravna osoba, koja na temelju javne ovlasti obavlja poslove određene Zakonom, kao djelatnost od interesa za Republiku Hrvatsku, te obavlja i druge poslove u skladu s propisima donesenim na temelju Zakona. Djelatnost Agencije obuhvaća poslove vezane za sigurnost i zaštitu civilnog zračnog prometa, a osobito certificiranje, nadzor i inspekciju u cilju osiguravanja kontinuiranog udovoljavanja zahtjevima za obavljanje zračnog prijevoza i drugih djelatnosti u zračnom prometu, vođenje propisanih registara i evidencija, izradu nacрта prijedloga propisa, te obavljanje drugih poslova utvrđenih Zakonom. Osnivač Agencije je Republika Hrvatska, a osnivačka prava u skladu s odredbama Zakona obavlja Vlada Republike Hrvatske. Agencija je samostalna u obavljanju poslova iz svojeg djelokruga, a za svoj rad odgovara Vladi Republike Hrvatske.

Agencija je stručna i operativna organizaciju koja prati i provodi međunarodne standarde nužne za ispunjenje obaveza Republike Hrvatske u području sigurnosti i zaštite civilnog zračnog prometa. Na nacionalnoj razini, Agencija je, uz Ministarstvo mora, prometa i infrastrukture i Agenciju za istraživanje nesreća u zračnom, pomorskom i željezničkom prometu, sastavni dio sustava nadležnih tijela za civilno zrakoplovstvo Republike Hrvatske. Pored toga, Agencija je i sastavni dio sustava nadležnih tijela za civilno zrakoplovstvo Europske unije čiji glavni cilj je izgradnja i održavanje visoke razine sigurnosti civilnog zrakoplovstva u Europi. Sustav tijela nadležnih za civilno zrakoplovstvo u Europskoj uniji čine Europska komisija, EASA te nadležne civilne zrakoplovne vlasti (*Competent Civil Aviation Authorities*) zemalja članica Europske unije. Agencija je „produžena ruka“ EASA-e, odnosno Europske komisije u implementaciji zakonodavstva Europske unije u području civilnog zrakoplovstva u Republici Hrvatskoj.

Na pitanja koja nisu uređena Zakonom primjenjuju se odredbe Zakona o ustanovama i Statut Agencije. Statutom Agencije pobliže je uređeno sljedeće: načela za unutarnje ustrojstvo, vrste unutarnjih ustrojstvenih jedinica i uvjeti za njihovo ustrojavanje, predstavljanje i zastupanje, financiranje, poslovno planiranje i godišnje izvještavanje, rad i poslovanje, ovlasti i način odlučivanja, opći akti, tajnost podataka, javnost rada te druga pitanja značajna za rad Agencije. Unutarnje ustrojstvo Agencije prikazano je u Prilogu 1. ovog Programa rada.

Resorno ministarstvo za područje rada Agencije je Ministarstvo mora, prometa i infrastrukture (u daljnjem tekstu: Ministarstvo ili MMPI).



## **2. STRATEŠKI OKVIR AGENCIJE ZA 2019. GODINU**

Ovim Programom rada utvrđuju se ciljevi i težišne aktivnosti Agencije u 2019. godini, u skladu sa Zakonom i Statutom Agencije. Temelj za godišnje planiranje poslovanja predstavlja strateški okvir za rad i razvoj Agencije u narednom razdoblju koji je usvojen na 26. sjednici Vijeća Agencije održanoj dana 18. listopada 2018. godine. Strateški okvir proizlazi iz nadležnosti Agencije za obavljanje poslova utvrđenih Zakonom i propisima donesenima na temelju Zakona i u skladu s odgovarajućim EU propisima. Strateškim okvirom utvrđena je misija, vizija i temeljne odrednice strategije. Strateškim okvirom postavljaju se opći ciljevi, strateški ciljevi, te težišne aktivnosti Agencije koje u najvećoj mogućoj mjeri doprinose ispunjenju misije i ostvarenju vizije Agencije, primjenom temeljnih odrednica strategija. U nastavku slijedi prikaz strateškog okvira Agencije na kojem se bazira poslovanje Agencije u 2019. godini.

### **2.1 Misija, vizija i temeljne odrednice strategije**

#### **Misija**

Agencija u cilju osiguravanja sigurnosti, zaštite i prava svih sudionika u civilnom zračnom prometu i društva u cjelini, u okviru svojih nadležnosti na profesionalan, neovisan i transparentan način osigurava primjenu i sudjeluje u izradi prijedloga propisa te poduzima i druge aktivnosti koje vode unaprijeđenju cjelokupnog sustava, pri čemu surađuje sa zrakoplovnom zajednicom, nacionalnim i međunarodnim institucijama i organizacijama.

#### **Vizija**

Agencija je prepoznata kao bitan i konstruktivan element funkcioniranja i razvoja sustava civilnog zrakoplovstva na siguran i održiv način.

#### **Temeljne odrednice strategije**

Kontinuirana i sustavna komunikacija sa zrakoplovnom zajednicom, međunarodnim institucijama i organizacijama;

Kontinuirano i sustavno unaprjeđivanje kompetencija zaposlenika kroz suradnju s etabliranim zrakoplovnim vlastima, institucijama i organizacijama;

Razmjena iskustava, ekspertize i resursa s partnerskim organizacijama;

Podrška zrakoplovnoj zajednici u razumijevanju implementacije standarda i poticanje inicijativa od zajedničkog interesa;

Zapošljavanje najkvalitetnijih kadrova koji su raspoloživi na tržištu;

Inzistirati na jasno definiranim nadležnostima i odgovornostima na svim razinama Agencije;

Sustav upravljanja kvalitetom je temelj na kojem se gradi poslovanje i kontinuirano unaprjeđivanje rada Agencije;



## Temeljne odrednice strategije

U postupke izrade nacrtu propisa sustavno uključiti obveznike primjene propisa i raspoložive stručnjake iz zrakoplovne zajednice;

Mora biti osigurana transparentnost u svim aspektima poslovanja Agencije.

## 2.2 Ciljevi Agencije

### Opći ciljevi

1. Osiguravanje sigurnosti, zaštite i prava svih sudionika u civilnom zračnom prometu

2. Unaprjeđivanje i razvoj sustava civilnog zrakoplovstva

### Strateški ciljevi

Naziv cilja	Oznaka	Opis cilja
Provođenje dodijeljenih ovlasti	SC 01	Osigurati nesmetanu provedbu dodijeljenih ovlasti u skladu sa Zakonom o zračnom prometu i Statutom Agencije.
Osiguranje potrebnih resursa za obavljanje poslova iz nadležnosti Agencije	SC 02	Osigurati potrebne ljudske, financijske i materijalne resurse u cilju osiguravanja i razvoja sposobnosti za obavljanje poslova iz nadležnosti Agencije u skladu s međunarodnim standardima i preporučenim praksama.
Kontinuirano održavanje i unaprjeđivanje sustava upravljanja	SC 03	Kontinuiranim održavanjem i unaprjeđenjem sustava upravljanja osigurati sukladnost procesa i procedura Agencije s međunarodnim standardima.
Jačanje institucionalnog položaja Agencije	SC 04	Ostvarivati i unaprjeđivati suradnju s domaćim i inozemnim nadležnim tijelima i institucijama, vezano uz sigurnost i zaštitu civilnog zračnog prometa. Sudjelovanje u međunarodnim projektima iz područja civilnog zrakoplovstva.
Uspostava i provedba pravnog okvira za civilno zrakoplovstvo	SC 05	Nastaviti s unaprjeđivanjem pravnog okvira kojim se regulira civilno zrakoplovstvo s ciljem osiguranja visoke razine sigurnosti i zaštite civilnog zrakoplovstva u Republici Hrvatskoj. Razvijanje novih i unaprjeđivanje postojećih procedura za provedbu pravnog okvira u području civilnog zrakoplovstva.

### 2.3 Težišne aktivnosti Agencije u 2019. godini

Obveza godišnjeg planiranja poslovanja propisana je odredbama članka 5. stavka 4. Zakona te odredbama članka 9. stavka 2. i članka 37. stavka 2. Statuta Agencije. Godišnje planiranje poslovanja ostvaruje se izradom godišnjeg programa rada i financijskog plana za sljedeću kalendarsku godinu koje donosi Vijeće Agencije uz prethodno odobrenje Vlade Republike Hrvatske. U skladu s usvojenim strateškim okvirom utvrđuju se težišne aktivnosti Agencije za 2019. poslovnu godinu.

Težišne aktivnosti Agencije u 2019. godini koje se postavljaju ovim Programom rada predstavljaju nastavak nastojanja Agencije za kontinuiranim povećanjem sposobnosti i kapaciteta za obavljanje poslova iz svoje nadležnosti. U nastavku slijedi prikaz težišnih aktivnosti Agencije u 2019. godini.

R.br.	Aktivnosti Agencije u 2019. godini	Opis aktivnosti	Ključni pokazatelji uspješnosti	Poveznica sa strateškim ciljevima
1.	Kontinuirana provedba nadzora, certificiranja i licenciranja	Planiranje i realizacija certifikacije, nadzora i licenciranja sukladno zakonskim obvezama i obvezama koje proizlaze iz međunarodnih sporazuma. Planiranje nadzora temeljiti na procjeni rizika relevantnog subjekta (risk-based oversight), gdje je primjenjivo.	Realizacija nadzora >90% u svakoj ustrojstvenoj jedinici u odnosu na planirani broj nadzora.	SC 01
2.	Održavanje potrebne razine stručnosti	Realizacija Plana školovanja.	Realizacija Plana školovanja >75% i osigurana internim aktom propisana razina stručnosti zaposlenika bez neopravdanih izuzetaka.	SC 02
3.	Pravovremeno otklanjanje nalaza utvrđenih EC, ICAO i EASA standardizacijskim nadzorima	Pravovremeno zatvaranje nalaza koji su u nadležnosti Agencije proizašli iz vanjskih nadzora.	EC, ICAO - nalazi za koje je nadležna HACZ zatvoreni u prihvaćenim rokovima; EASA - Nisu izdana suplementarna izvješća vezano uz nadležnost HACZ.	SC 01 SC 03
4.	Implementacija softverskog paketa EMPIC	Projekt provoditi u skladu s planom implementacije	Implementacija u predviđenim rokovima bez neopravdanih kašnjenja.	SC 02 SC 03
5.	Izrada nacrtu prijedloga propisa i implementacija propisa	Raditi na unaprjeđivanju postojećih nacionalnih propisa te osigurati implementaciju nacionalnih i	Izrada nacrtu prijedloga propisa provedena u skladu s definiranim procesima te bez neopravdanih kašnjenja.	SC 01 SC 05



R.br.	Aktivnosti Agencije u 2019. godini	Opis aktivnosti	Ključni pokazatelji uspješnosti	Poveznica sa strateškim ciljevima
		EU propisa.		
6.	Unaprjeđivanje zrakoplovne kulture i promocija sigurnosti u zrakoplovnoj zajednici	Promocija sigurnosti, podrška zrakoplovnoj zajednici u razumijevanju i implementaciji propisa (medijske kampanje, radionice, i sl.).	Usmjeravanje resursa na područja od najvećeg utjecaja na sigurnost u civilnom zrakoplovstvu. Realizacija planiranih radionica za zrakoplovnu zajednicu > 75%.	SC 01 SC 04 SC 05
7.	Provedba projekta rekonstrukcije poslovne zgrade	Provedba projekta u skladu s planom upravljanja projektom.	Provoditi plan upravljanja projektom bez neopravdanih kašnjenja.	SC 02
8.	Osiguranje dostatnih kapaciteta ljudskih resursa za rad Agencije	Realizacija plana zapošljavanja u ustrojstvenim jedinicama u skladu s utvrđenim povećanim potrebama i povećanjem djelokruga rada Agencije (UAS, prava putnika, ekonomska regulacija itd.).	Plan zapošljavanja realiziran bez neopravdanih kašnjenja	SC 02
9.	Digitalizacija javnih usluga Agencije	Omogućiti on-line pokretanje i vođenje postupaka iz nadležnosti Agencije na platformi servisa e-Građani.	Funkcionalna usluga on-line registracije i dobivanja odobrenja za operacije bespilotnim zrakoplovima (UAS)	SC 01 SC 02 SC 04
10.	Evaluacija internih procesa, priručnika i procedura	Evaluirati i prema potrebi revidirati interne procese, priručnike i postupke Agencije u cilju povećanja učinkovitosti rada, pojednostavljenja poslovnih procesa i usklađenosti interne dokumentacije s aktualnim propisima.	Provedena evaluacija min. 75% internih dokumenata Agencije	SC 01 SC 03 SC 05



### **3. POSLOVI SIGURNOSTI I ZAŠTITE CIVILNOG ZRAČNOG PROMETA**

Poslovi sigurnosti i zaštite civilnog zračnog prometa će i u 2019. godini biti prioritetni poslovi Agencije. Nadzor sigurnosti i zaštite civilnog zračnog prometa, certificiranje zrakoplovnih subjekata i licenciranje zrakoplovnog osoblja obavljat će se u cilju osiguravanja kontinuiranog udovoljavanja zahtjevima za obavljanje zračnog prijevoza i drugih djelatnosti u zračnom prometu od strane zrakoplovnih subjekata.

#### **3.1 Provedba nadzora, certificiranja i licenciranja**

Nadzor sigurnosti civilnog zračnog prometa provodit će osnovne unutarnje ustrojstvene jedinice Agencije – sektori: Sektor letačkih operacija, školstva, plovidbenosti i licenciranja i Sektor aerodroma, usluga u zračnoj plovidbi i upravljanja zračnim prometom sa svojim unutarnjim ustrojstvenim jedinicama. Nadzor zaštite civilnog zračnog prometa provodit će Ured zaštite zračnog prometa. Detaljni planovi nadzora izrađeni su na razini svakog sektora, odnosno odjela/odsjeka, u skladu s djelokrugom i područjima nadzora svake pojedine unutarnje ustrojstvene jedinice, i nalaze se u Prilogu 2. ovoga Programa rada. Pri izradi planova nadzora, uzeti su u obzir podaci i iskustva prikupljena tijekom provedenih nadzora iz prethodnih godina, temeljem kojih je utvrđen broj i učestalost, te opseg i trajanje pojedinih nadzora/inspekcija u skladu s primjenjivim propisima. Pri izradi planova nadzora vođeno je računa da se osigura ispunjavanje propisanih zahtjeva koji su ili će biti primjenjivi u smislu ispunjavanja obveza Agencije kao nadležnog tijela u provedbi nadzora zrakoplovnih subjekata (npr. EU propisi, nacionalni propisi, ICAO standardi).

Unutarnje ustrojstvene jedinice Agencije provode nadzore u skladu s odredbama Dijela 11. Zakona kao i primjenjivim odredbama nacionalnih i EU propisa ovisno o području, odnosno subjektu nadzora. Nadzori se provode prema odobrenim godišnjim planovima nadzora koji se utvrđuju na razini svakog odjela/odsjeka u okviru njihove nadležnosti i djelokruga rada, a uzimajući u obzir zahtjeve primjenjivih propisa vezano za ciklus, opseg, vrstu i frekvenciju nadzora koji je potrebno provoditi.

Pored toga, planovima nadzora planirani su i tzv. uvjetni nadzori u slučajevima potrebe certifikacije novih operatora, produljenja certifikata ili inicijalnog stjecanja certifikata ispitivača, pojave negativnih trendova ili narušavanja prihvatljive razine sigurnosti, zaprimanja informacija ili prijava o narušavanju sigurnosti, temeljem zahtjeva ovlaštenih organizacija vezano za promjene s obzirom na opseg odobrenja, promjene odgovornih osoba, dodavanje novih lokacija i prostora, temeljem zahtjeva za provjeru plovidbenosti zrakoplova ili temeljem zahtjeva za ishođenjem ovlaštenja za novu organizaciju, ishođenjem novih odobrenja za uporabu aerodroma, te u svrhu nadzora provedenih radova nadzora infrastrukture ili u svrhu recertifikacije organizacije za osposobljavanje.

Tijekom 2019. godine, Agencija će provoditi planove nadzora, kako slijedi.

##### **3.1.1 Sektor letačkih operacija, školstva, plovidbenosti i licenciranja**

Sektor letačkih operacija, školstva, plovidbenosti i licenciranja obavlja poslove kontinuiranog nadzora izvođenja letačkih operacija u zračnom prostoru Republike Hrvatske, tehničke ispravnosti zrakoplova kojima se izvode letačke operacije i poslove licenciranja zrakoplovnog osoblja, a u cilju osiguravanja udovoljavanja propisanim uvjetima za sigurnu uporabu zrakoplova u civilnom zračnom prometu.

Dodatno, Sektor obavlja certificiranje organizacija, uređaja i zrakoplovnog osoblja vezano za letačke operacije, osposobljavanje i tehničku ispravnost zrakoplova i zrakoplovnih dijelova i to operatora zrakoplova, organizacija za osposobljavanje i organizacija za utvrđivanje zdravstvene sposobnosti zrakoplovnog osoblja, certificira ispitivače





pilota i zrakoplovno-medicinske ispitivače, certificira uređaje za osposobljavanje koji simuliraju let te certificira organizacije za projektiranje, proizvodnju, vođenje kontinuirane plovidbenosti i održavanje zrakoplova i zrakoplovnih komponenti. Navedeni certificirani subjekti su predmet nadzora Sektora kako bi se osiguralo kontinuirano udovoljavanje primjenjivim propisima, odnosno potvrdila valjanost certifikata koji posjeduju.

U tablici koja slijedi daje se pregled ovlaštenih/certificiranih subjekata pod nadležnošću Sektora letačkih operacija, školstva, plovidbenosti i licenciranja.

Vrsta subjekta	Broj subjekata
Operatori zrakoplova	<b>15 od čega:</b> 6 operatora koji obavljaju CAT (A-B) 4 operatora koji obavljaju CAT (A-A) 4 operatora koji obavljaju SPO 1 operator složenih zrakoplova koji obavlja nekomercijalne operacije
Operatori sustava bespilotnih zrakoplova	<b>1.513 od čega:</b> 1.504 operatora sustava bespilotnih zrakoplova kategorije A, B i C 9 operatora sustava bespilotnih zrakoplova kategorije D
Organizacije za osposobljavanje pilota aviona, helikoptera, balona i jedrilica u skladu s europskim propisima	<b>13 od čega:</b> 7 ATO (avion) 1 ATO (helikopter) 5 PPL RF (avion)
Organizacije za osposobljavanje padobranaca	<b>10</b>
Organizacije za osposobljavanje jedriličara	<b>8</b>
Organizacije za osposobljavanje ovjesnih jedriličara	<b>1</b>
Organizacija za osposobljavanje parajedriličara	<b>4</b>
Organizacije za osposobljavanje pilota sportsko - rekreativnih zrakoplova	<b>6</b>
Organizacija za osposobljavanje za opasne robe	<b>12</b>
Otpremnici opasnih roba	<b>19</b>
Pošiljatelji opasnih roba	<b>7</b>
Pružatelji zemaljskih usluga prihvata i otpreme tereta certificirani za opasne robe	<b>7</b>
Imenovani poštanski operatori	<b>1</b>
Organizacije za održavanje zrakoplova	<b>11 od čega:</b> 9 Part 145 2 Subpart F

Vrsta subjekta	Broj subjekata
Organizacije za održavanje Annex I zrakoplova	2
Organizacije za vođenje kontinuirane plovidbenosti zrakoplova	13
Organizacije za vođenje kontinuirane plovidbenosti Annex I zrakoplova	3
Organizacije za osposobljavanje osoba za održavanje zrakoplova	1
Operatori simulatora leta	2
Uređaji za osposobljavanje koji simuliraju let	5 od čega: 1 FFS (H) 1 FNPT II (H) 3 FNPT II (A)
Organizacije za utvrđivanje razine jezične sposobnosti pilota i kontrolora zračnog prometa	2
Ispitivači pilota zrakoplova u skladu s europskim propisima	50
Ispitivači pilota zrakoplova u skladu s nacionalnim propisima	19
Organizacije za utvrđivanje zdravstvene sposobnosti zrakoplovnoga osoblja	2
Zrakoplovno-medicinski ispitivači	16
<b>Ukupno</b>	<b>1.742</b>

Tablica 1.: Pregled ovlaštenih/certificiranih subjekata pod nadležnošću Sektora letačkih operacija, školstva, plovidbenosti i licenciranja

Obzirom na nadležnost i djelokrug rada Sektora, izrađen je sljedeći Plan nadzora za 2019. godinu:

Plan nadzora Sektora letačkih operacija, školstva, plovidbenosti i licenciranja u 2019. godini			
Unutarnja ustrojstvena jedinica	Subjekt/područje nadzora	Broj nadzora	
		Plan	Uvjetni
Odjel letačkih operacija i školstva	Nadzor certificiranih operatora zrakoplova	17	4
	Nadzor operatora zrakoplova prema izjavljenoj aktivnosti	6	3
	Nadzor generalne avijacije i operatora zrakoplova koji nisu složeni u nekomercijalnim operacijama	10	3
	Nadzor organizacija uključenih u prijevoz opasnih roba	17	4

Plan nadzora Sektora letačkih operacija, školstva, plovidbenosti i licenciranja u 2019. godini			
Unutarnja ustrojstvena jedinica	Subjekt/područje nadzora	Broj nadzora	
		Plan	Uvjetni
	Nadzor operatora bespilotnih zrakoplova	5	4
	Nadzor operatora zrakoplova i organizacija za osposobljavanje pilota zrakoplova u inozemstvu	10	6
	Nadzor zrakoplovnih priredbi	4	1
	Nadzor odobrenih organizacija za osposobljavanje pilota zrakoplova u skladu s EU propisima	7	4
	Nadzor organizacija za osposobljavanje pilota zrakoplova u skladu s EU propisima prema izjavljenoj aktivnosti	-	4
	Nadzor odobrenih organizacija za osposobljavanje pilota zrakoplova i padobranaca u skladu s nacionalnim propisima	17	4
Odjel plovidbenosti	Nadzor Part 145, Part M Subpart F, Annex I, Part M, Part 147 organizacija i FSTD operatora i uređaja	45	10
	Nadzor kontinuirane plovidbenosti zrakoplova	17	-
	Provjera plovidbenosti zrakoplova	-	65
	Nadzor zrakoplova u organizacijama u inozemstvu	4	-
Odjel licenciranja	Nadzor ovlaštenih ispitivača pilota zrakoplova u RH	7	5
	Nadzor ovlaštenih ispitivača pilota zrakoplova u inozemstvu	4	21
	Nadzor organizacija za utvrđivanje razine jezične sposobnosti pilota i kontrolora zračnog prometa	2	-
	Nadzor certificiranih zrakoplovno-medicinskih centara i zrakoplovno-medicinskih ispitivača	6	9
Odsjek SAFA/SACA inspekcija	RAMP inspekcije operatora zrakoplova	273	12
<b>Ukupno</b>		<b>451</b>	<b>159</b>

Tablica 2.: Broj planiranih nadzora u 2019. godini u Sektoru letačkih operacija, školstva, plovidbenosti i licenciranja

Planom nadzora za 2019. godinu nastavlja se praksa da se planiranje temelji ne samo na zahtjevima primjenjivih propisa za područje/predmet nadzora već i na procjeni rizika (*risk based oversight*) za svaku pojedinu ovlaštenu organizaciju u nadležnosti i djelokrugu rada Sektora.

Praksa nadzora temeljena na procjeni rizika usmjerava nadzore na područje odnosno subjekt nadzora gdje je to potrebnije, a što je bilo od utjecaja na određivanje odgovarajućeg ciklusa, opsega, vrste i frekvencije nadzora za



svaku pojedinu ovlaštenu organizaciju odnosno aktivnost. Posljedično, nadzori su djelotvorniji i učinkovitiji, ali isto tako, u skladu s propisanim uvjetima omogućuju i povećanje ciklusa odnosno smanjenje frekvencija nadzora nad organizacijama za koje su prethodni nadzori utvrdili da su kontinuirano usklađene s primjenjivim propisima, kao i da imaju stabilan i efikasan sustav upravljanja sigurnošću.

Planom nadzora za 2019. godinu planirani su uvjetni nadzori u slučaju pojave negativnih trendova uočenih analizom koju Sektor kontinuirano provodi kao i u slučaju zaprimanja informacija ili prijava o narušavanju sigurnosti iz nadležnosti i djelokruga rada Sektora.

Isto tako, Planom nadzora za 2019. godinu planirani su uvjetni nadzori za eventualno certificiranje i posljedično nadzor novih ovlaštenih organizacija i operatora zrakoplova, te u slučaju potrebe nadzora određenog subjekta odnosno u određenom području nadzora.

### **Odjel letačkih operacija i školstva**

U 2019. godini započinje novi dvogodišnji ciklus nadzora certificiranih operatora zrakoplova koji izvode letačke operacije komercijalnog zračnog prijevoza. Ciklus se temelji na utvrđenim procjenama rizika i smjernicama za planiranje ciklusa i programa nadzora. Plan i program nadzora je razvijen uzimajući u obzir posebnu prirodu i složenost aktivnosti operatora zrakoplova, rezultate prošlih certifikacijskih i/ili nadzornih aktivnosti te procjena rizika povezanih s vrstom obavljane aktivnosti. U ovom ciklusu nadzor osposobljavanja operatora zrakoplova je uključen u ukupan opseg nadzora operatora zrakoplova i nije izražen kao posebno područje nadzora kao prošlih godina.

Kako bi odgovorio na najnovije trendove u zrakoplovstvu, Odjel planira ljudske i materijalne resurse za provedbu kooperativnih nadzora stranih zrakoplovnih subjekata koji izvode operacije na teritoriju Republike Hrvatske. Ovi su nadzori također planirani kao „uvjetni“, jer je u ovome trenutku nepoznato koliko će takvih nadzora biti. Naime, preduvjet za provedbu ovih nadzora je i dogovor s nadležnim tijelima država članica iz kojih su zrakoplovni subjekti koji izvode aktivnosti na teritoriju Republike Hrvatske.

Nadzor operatora zrakoplova prema izjavljenoj aktivnosti provodi se nad operatorima zrakoplova koji izvode nekomercijalne operacije složenim zrakoplovima na motorni pogon i komercijalne specijalizirane operacije. S obzirom na relativno mali broj ovih organizacija i ciklus nadzora od 24 mjeseca, Odjel će nadzirati sve organizacije. Plan i program nadzora za svaku organizaciju je razvijen uzimajući u obzir posebnu prirodu i složenost aktivnosti operatora zrakoplova, rezultate prošlih nadzornih aktivnosti i procjena rizika povezanih s vrstom obavljene aktivnosti. Sukladno navedenom, opseg nadzora ovih organizacija seže od inspekcija, preko djelomičnog do nadzora punog opsega.

Bespilotni zrakoplovi zbog sve lakše dostupnosti građanstvu i široke upotrebe diljem Republike Hrvatske predstavljaju sve veći izazov u nadzoru civilnog zrakoplovstva, osobito tijekom turističke sezone. Obzirom da operatori bespilotnih zrakoplova ne ovise o infrastrukturi za uzlijetanje i slijetanje kao ostalo konvencionalno zrakoplovstvo i da su svoje aktivnosti u stanju izvoditi u bilo koje vrijeme i na bilo kojem mjestu, otežano je planiranje unaprijed definirane lokacije za provedbu njihovog nadzora. Stoga se pri planiranju nadzora za 2019. godinu uzela u obzir dosadašnja dobra praksa koja je planiranje resursa Agencije usmjeravala u prisutnost zrakoplovnih inspektora javnim i medijski popraćenijim događanjima, gdje je pojava ove grane zrakoplovstva vjerojatnija i gdje je zbog većeg rizika prema trećim osobama nadzor i utoliko potrebniji. Pritom treba naglasiti i dosadašnju vrlo uspješnu suradnju Agencije s Ministarstvom unutarnjih poslova u svezi pravovremenog sprječavanja i sankcioniranja nepropisne uporabe bespilotnih zrakoplova, a koja će se nastaviti razvijati i u 2019. godini. Slijedom navedenog i u odnosu na prošle godine, Odjel je za 2019. godinu planirao zasebne nadzore operatora sustava bespilotnih zrakoplova s naglaskom na ljetne mjesece i tako ostavio dostatan prostor za



izvanredne i nenajavljene nadzore ove grane civilnog zrakoplovstva. Isto tako, treba naglasiti da će se stupanjem na snagu novog Pravilnika o sustavima bespilotnih zrakoplova sistematizirati nova kategorizacija letačkih operacija, a kojom će se umjesto dosadašnje četiri kategorije letačkih operacija (A, B, C i D) uspostaviti pet novih kategorija (A, B1, B2, C1 i C2). Novom kategorizacijom letačkih operacija pojednostavit će se uvjeti za uporabu bespilotnih zrakoplova u naseljenim područjima uz zadržavanje ekvivalentne razine sigurnosti temeljene na europskom konceptu budućeg reguliranja letačkih operacija sustavima bespilotnih zrakoplova.

Odjel provodi nadzor operatora zrakoplova generalne avijacije i nekomercijalnih letačkih operacija zrakoplovima koji nisu složeni zrakoplovi na motorni pogon. Ove aktivnosti u najvećoj se mjeri provode na aerodromima s odobrenjem i registriranim površinama. U odnosu na prethodne godine, Odjel u planu nadzora za 2019. godinu nije odredio popis pojedinih aerodroma i registriranih površina na kojima će se nadzori provoditi, već će resurse usmjeriti na one lokacije gdje će prisutnost zrakoplovnih inspektora biti najpotrebnija ovisno o intenzitetu letačkih operacija te prijavama i izvješćima o ugrožavanju sigurnosti letačkih operacija. Pritom je uzet u obzir i uvjetni nadzor letačkih i padobranskih aktivnosti poput zrakoplovnih priredbi i letačkih/padobranskih dana čija se lokacija u ovom trenutku ne može predvidjeti. Stoga se broj planiranih nadzora bazira na rezultatima prošlogodišnjih nadzora i u skladu je s očekivanim aktivnostima na aerodromima s odobrenjem i registriranim površinama za 2019. godinu.

Nadzor organizacija uključenih u prijevoz opasnih roba u 2019. godini obuhvatit će nadzor sljedećih organizacija: operatora zrakoplova, pošiljatelja, otpremnika, pružatelja zemaljskih usluga prihвата i otpreme, pružatelja usluga osposobljavanja za opasne robe i imenovanog poštanskog operatora. Pritom će se nadzor opasnih roba kod operatora zrakoplova provoditi u utvrđenom ciklusu nadzora kao jedno od područja programa nadzora operatora zrakoplova, dok će se kod ostalih organizacija uključenih u prijevoz opasnih roba nadzor provoditi prema zasebnom planu nadzora prijevoza opasnih roba.

Odobrene organizacije za osposobljavanje pilota zrakoplova (*Approved training organisations - ATO*) koje su se uskladile s europskim propisima podliježu nadzorima sukladno Uredbi Komisije (EU) br. 1178/2011 o utvrđivanju tehničkih zahtjeva i administrativnih postupaka vezano za članove posade zrakoplova u civilnom zrakoplovstvu (SL L 311, 25.11.2011)(u daljnjem tekstu: Uredba (EU) 1178/2011). Organizacijama kojima se ciklus nadzora nastavlja u 2019. godini nadzori će se provoditi po utvrđenom godišnjem planu nadzora. Za organizacije kojima u 2019. godini započinje novi ciklus nadzora izrađene su procjene rizika u skladu s odredbama Uredbe (EU) 1178/2011, te su definirane smjernice za planiranje ciklusa i vrste nadzora koji će se provoditi u svakoj pojedinoj organizaciji tijekom narednog dvogodišnjeg ciklusa nadzora.

Treba naglasiti da su izmjenom Uredbe (EU) 1178/2011 pojednostavljeni zahtjevi za organizacije koje provode osposobljavanje samo u svrhu stjecanja dozvole pilota u nekomercijalnom zračnom prijevozu i povezanih posebnih ovlaštenja, privilegija i certifikata, a na način da takve organizacije za osposobljavanje svoje aktivnosti smiju provoditi već od trenutka dostave ispravno popunjene Izjave (*Declared training organisations - DTO*). Obzirom da trenutno niti jedna takva organizacija nije podnijela predmetnu Izjavu, u planu nadzora za 2019. godinu predviđeni su samo uvjetni nadzori.

Za 2019. godinu plan nadzora organizacija za osposobljavanje pilota zrakoplova i padobranaca u skladu s nacionalnim propisima provodit će se u organizacijama koje nisu bile nadzirane u 2018. godini, s posebnim težištem na kvalitetu praktičnog osposobljavanja pilota zrakoplova i padobranaca.

Plan nadzora organizacija u inozemstvu posebno je izdvojen radi specifičnog iskazivanja potrebnih materijalnih resursa te dopunjuje opseg nadzora definiran u planu nadzora operatora zrakoplova i organizacija za osposobljavanje pilota zrakoplova.



## Odjel plovibenosti

Odjel plovibenosti obavlja poslove certifikacije i nadzora zrakoplova, kao i certifikaciju i nadzor organizacija za vođenje kontinuirane plovibenosti i održavanje zrakoplova i zrakoplovnih komponenti temeljem odredbi Zakona te Uredbe Komisije (EU) br. 748/2012 od 3. kolovoza 2012. o utvrđivanju provedbenih pravila za certifikaciju plovibenosti i ekološku certifikaciju zrakoplova i s njima povezanih proizvoda, dijelova i uređaja te za certifikaciju projektnih i proizvodnih organizacija (SL L 224, 21.8.2012.), Uredbe Komisije (EU) br. 1321/2014 od 26. studenoga 2014. o kontinuiranoj plovibenosti zrakoplova i aeronautičkih proizvoda, dijelova i uređaja, te o odobravanju organizacija i osoblja uključenih u te poslove (SL L 362, 17.12.2014.), i Pravilnika o projektiranju, prihvaćanju, gradnji i održavanju zrakoplova na koje se ne primjenjuje Uredba (EU) br. 216/2008 («Narodne novine» broj 77/16) za slučaj kada se radi o Annex I zrakoplovima.

Dodatno, zrakoplovni inspektori Odjela, u suradnji s ostalim Odjelima Agencije, sudjeluju i u certificiranju i kontinuiranom nadzoru operatora sustava bespilotnih letjelica, provođenju SAFA/SACA i NCC/NCO nadzorima, za što je također predviđen dio resursa ovim planom.

Priprema i provedba nadzora temelji se na konkretnim aktivnostima organizacija/zrakoplova i rizicima koji proizlaze iz svake od pojedinačnih aktivnosti pri čemu se uzima u obzir sljedeće:

- prevozi li zrakoplov druge osobe osim članova letačke posade, a posebno je li operacija otvorena za javnost;
- u kojoj bi mjeri aktivnost mogla ugroziti treće strane ili imovinu na tlu;
- složenost, performanse i operativne karakteristike dotičnog zrakoplova;
- svrhu leta, tip zrakoplova i vrstu zračnog prostora koji se upotrebljava;
- vrstu, opseg i složenost operacije ili aktivnosti, uključujući, prema potrebi, veličinu i vrstu prometa koji obavlja odgovorna organizacija ili osoba;
- koliko su osobe na koje utječu rizici povezani s operacijom sposobne procijeniti i kontrolirati te rizike;
- rezultati prijašnjih aktivnosti certifikacije i nadzora.

Mjere koje se poduzimaju nakon tih nadzora proporcionalne su ovisno o tome o kojoj je konkretnoj aktivnosti riječ.

U svrhu osiguravanja kontinuiranog udovoljavanja propisanim zahtjevima, planom nadzora obuhvaćene su sve ovlaštene organizacije (Part 145, Part M, Part M Subpart F, Annex I, Part 147 i FSTD) najmanje jednom u kalendarskoj godini pri čemu je uzeto u obzir da se u određenom dvogodišnjem ciklusu nadzora organizacije izvrši nadzor nad svim njenim aktivnostima u sklopu odobrenih ovlaštenja. Kompleksne organizacije bit će nadzirane parcijalno svake kalendarske godine, pri čemu se vodi posebna pozornost da su u dvogodišnjem ciklusu pregledane sve aktivnosti organizacije. Dodatno, takvim planiranjem smanjuje se negativan utjecaj na redovno poslovanje organizacije zbog toga što je ukupan broj potrebnih dana za nadzor takve organizacije podijeljen u dva dijela a time se osigurava i kvalitetnija priprema i nadzor od strane inspektora. Manje kompleksne organizacije bit će nadzirane na način da se izvrši jedan kompletan nadzor nad svim aktivnostima organizacije i jedan nenajavljeni parcijalni nadzor u određenom dvogodišnjem ciklusu nadzora organizacije.

Što se tiče FSTD organizacija, kod njih se jednom godišnje nadzire certificirani uređaj, dok se sama organizacija nadzire jednom u ciklusu od dvije godine (2 FSTD organizacije, s ukupno 5 certificiranih uređaja).

Planom nadzora za 2019. godinu predviđeni su i dodatni nenajavljeni nadzori organizacija koji su određeni na temelju procjene rizika koji imaju mogući utjecaj na sigurnost gdje su uzete u obzir nepravilnosti utvrđene tijekom prijašnjih nadzora pojedine organizacije, kompleksnost same organizacije, starost organizacije, broj različitih tipova zrakoplova u odobrenim ovlaštenjima organizacije, promjene odgovornih osoba unutar organizacije, značajno povećanje ili smanjenje količine posla, uvođenje novih tipova zrakoplova, odlazak dugogodišnjih zaposlenika i prijem novih zaposlenika, financijska stabilnost organizacije i sl.



U slučaju postojanja sumnje ili prijave o narušavanju sigurnosti, Odjel će obavljati izvanredne inspeksijske nadzore.

Planom nadzora obuhvaćeno je 15 Part M, 2 Part M Subpart F, 9 Part-145, 3 Annex I, 1 Part-147 i 2 FSTD organizacije za koje je planirano 45 nadzora od kojih je većina nenajavljena i 10 uvjetno planiranih nadzora što ukupno iznosi 55 planiranih nadzora tijekom 2019. godine. Uvjetno planirani nadzori temelje se na analizi prethodnih godina o broju zahtjeva za certifikacijom ili proširenjem opsega ovlaštenja i broju izvanrednih inspeksijskih nadzora organizacija. Važno je za napomenuti da je obavljen predaplikacijski sastanak vezano za novu Part 147 organizaciju te postoji velika vjerojatnost da će zahtjev za certifikacijom biti rješavan početkom 2019. godine.

Nadzor kontinuirane plovidbenosti zrakoplova (ACAM) temelji se na godišnjoj analizi nalaza utvrđenih tijekom nadzora zrakoplova te procjenom rizika koji bi mogli utjecati na sigurnost letenja zrakoplovom prema sljedećim kriterijima:

- zrakoplovi čija je kontinuirana plovidbenost vođena od strane CAMO organizacije s velikim brojem zrakoplova;
- zrakoplovi održavani od strane Part 66 ovlaštenog mehaničara;
- zrakoplovi koji do sada nisu bili pregledani kroz ACAM program ili za koje HACZ ne obavlja provjeruplovidbenosti ili HACZ nije izdala ARC;
- zrakoplovi čiju kontinuiranu plovidbenost vodi nova CAMO organizacija ili zrakoplovi novog operatora;
- zrakoplovi koji operiraju izvan EU;
- zrakoplovi koji se nalaze u CAMO organizacijama koje su imale ili imaju više ustanovljenih nedostataka, ili koji su održavani od strane Part 145 koje su imale ili imaju više ustanovljenih nedostataka;
- relevantni uzorak zrakoplova CAT operatora.

Planom nadzora obuhvaćeno je ukupno 17 zrakoplova, 14 detaljnih pregleda i 3 „Ramp“ inspekcije.

Prilikom planiranja ACAM pregleda za 2019. godinu nisu obuhvaćene kategorije zrakoplova kao što su jedrilice i baloni zbog toga jer zrakoplovni inspektori Odjela obavljaju veliki broj provjera plovidbenosti tih kategorija zrakoplova, a što se smatra dovoljnim nadzorom u smislu njihove kontinuirane plovidbenosti.

Planom provjere plovidbenosti zrakoplova predviđen je pregled ukupno 65 zrakoplova. Plan je izrađen na osnovi realizacije planova provjere plovidbenosti za prethodne godine, te je dosadašnje iskustvo u izradi planova na ovaj način pokazalo da su oni točni na razini cca 90%. Pregledi tih zrakoplova grupirani su prema lokaciji matičnog aerodroma i prema mjesecu u kojem im istječe važnost potvrde o provjeri plovidbenosti (ARC) odnosno dozvola za letenje (*Permit to Fly*). U svezi ovog plana, potrebno je napomenuti da on ima samo orijentacijski karakter iz razloga što njegova realizacija u praksi ovisi o tome da li će vlasnici/operatori zrakoplova i podnijeti zahtjev za provjeru plovidbenosti svojeg zrakoplova te na kojoj će se lokaciji pregled obavljati.

### **Odjel licenciranja**

Odjel licenciranja nastavlja u 2019. godini s provođenjem poslova koji se odnose na licenciranje zrakoplovnog osoblja (piloti aviona, helikoptera, jedrilica, ovjesnih jedrilica, parajedrilica, balona, sportsko-rekreativnih zrakoplova, padobranaca, kontrolori zračnog prometa, osobe za održavanje zrakoplova, dispečeri leta/operativni kontrolori zračnog prometa) te certifikaciju i nadzor ispitivača pilota, zrakoplovno-medicinskih ispitivača, zrakoplovno-medicinskih centara i organizacija za testiranje razine jezične sposobnosti u skladu s primjenjivim EU i nacionalnim propisima.

Broj važećih dozvola zrakoplovnog osoblja koje je izdao Odjel, a za koje će se provoditi redovni poslovi iz djelokruga Odjela, naveden je u sljedećoj tablici:

VRSTA DOZVOLE	BROJ DOZVOLA		UKUPNO
DOZVOLA PILOTA – AVION (PART-FCL)	PPL(A)	304	754
	CPL(A)	151	
	ATPL(A)	299	
DOZVOLA PILOTA – HELIKOPTER (PART-FCL)	PPL(H)	0	24
	CPL(H)	16	
	ATPL(H)	8	
DOZVOLA PILOTA – JEDRILICA (PART-FCL)	SPL	9	9
DOZVOLA PADOBRANACA	301		301
NACIONALNA DOZVOLA PILOTA JEDRILICE	106		106
DOZVOLA PILOTA BALONA	5		5
DOZVOLA PILOTA PARAJEDRILICE	453		453
DOZVOLA PILOTA OVJESNE JEDRILICE	79		79
DOZVOLA PILOTA SPORTSKO REKREATIVNOG ZRAKOPLOVA	119		119
KONTROLOR ZRAČNOG PROMETA (ATC)	ATC	281	315
	ATC - student	34	
DOZVOLA ODRŽAVANJA ZRAKOPLOVA (PART-66)	PART 66	342	342
DISPEČERI LETAV/ OPERATIVNI KONTROLORI PROMETA	FDO/ FOO	40	40
<b>UKUPNO</b>			<b>2.577</b>

Tablica 3.: Pregled broja važećih dozvola zrakoplovnog osoblja u nadležnosti Odjela licenciranja

U području licenciranja zrakoplovnog osoblja u 2019. godini, Odjel će implementirati EU propise iz svog djelokruga. Najvažniji poslovi Odjela tiču se implemetacije:

- Uredbe Komisije (EU) 2018/1065 o izmjeni Uredbe (EU) br. 1178/2011 (licenciranje članova posade zrakoplova) u pogledu automatske validacije dozvola Unije za članove letačke posade te osposobljavanja za uzlijetanje i slijetanje (SL L 192, 30.7.2018. ) (u daljnjem tekstu: Uredba (EU) 2018/1065); Uredbe Komisije (EU) 2018/1119 o izmjeni Uredbe (EU) br. 1178/2011 u pogledu prijavljenih organizacija za osposobljavanje (SL L 204, 13.8.2018.);

Uredbe (EU) 2018/1142 o izmjeni Uredbe (EU) br. 1321/2014 (kontinuirana plovibenost zrakoplova te odobravanje organizacija i osoblja uključenih u te poslove) s obzirom na uvođenje određenih kategorija dozvola za održavanje zrakoplova, izmjenu postupka prihvaćanja komponenata od vanjskih dobavljača i izmjenu privilegija organizacija za osposobljavanje iz održavanja (SL L 207, 16.8.2018.) (u daljnjem tekstu: Uredba (EU) 2018/1142).

Odjel će tijekom 2019. godine u suradnji s Odjelom letačkih operacija i školstva raditi na unaprjeđenju kvalitete nadzora ispitivača pilota zrakoplova. Kao glavni cilj postavlja se standardizacija ispitivača te unaprjeđenje kvalitete provođenja praktičnih ispita pilota kako bi se povećala razina sigurnosti u zračnom prometu. Tijekom 2018. godine Odjel je u suradnji s Odjelom letačkih operacija i školstva definirao postupak odobravanja i provođenja inicijalnog standardizacijskog tečaja za ispitivače te će se tijekom 2019. godine posebna pozornost posvetiti praćenju provođenja ovih postupaka kako bi se dalje unaprijedili relevantni postupci i procedure Odjela.

Odjel će krajem 2019. godine organizirati godišnji seminar osvježanja znanja za ispitivače pilota aviona i helikoptera. Teme seminara će se temeljiti na regulatornim izmjenama relevantnim za ispitivače, novim tehnologijama i tehnikama osposobljavanja i ispitivanja te opservacijama zrakoplovnih inspektora uočenim tijekom nadzora ispitivača.





Odjel je početkom 2017. godine implementirao softversku aplikaciju za dozvole pilota (EMPIC), osoblja za održavanje zrakoplova i kontrolora zračnog prometa, a tijekom 2019. godine će raditi na izmjenama softverske aplikacije za dozvole pilota, osoblja za održavanje zrakoplova i kontrolora zračnog prometa (EMPIC) kako bi se izdavanje dozvola uskladilo s novim regulatornim izmjenama, posebice onim definiranim Uredbom (EU) 2018/1065 (upis automatske validacije) te Uredbom (EU) 2018/1142 (promjena obrasca osoblja za održavanje zrakoplova).

Odjel, u okviru svog djelokruga rada, nastavlja s redovitim poslovima provođenja teorijskih ispita za stjecanje dozvola i ovlaštenja pilota, dozvola osoblja za održavanje zrakoplova, dipečera leta/operativnog kontrolora zračnog prometa te ispita za rukovatelje bespilotnih zrakoplova. U tu svrhu, Odjel će obavljati poslove ažuriranja postojećih banaka pitanja i unaprjeđenja samog procesa provođenja ispita. Agencija je tijekom 2018. godine izradila vlastitu aplikaciju za provođenje teorijskih ispita te se tijekom 2019. godine planira daljnji rad na poboljšavanju kako aplikacije, tako i samog postupka provođenja ispita, s uvođenjem opcije polaganja ispita na računalu.

Odjel nastavlja rad na posebnom projektu u kome djelatnici Agencije u suradnji s EASA-om provode procjenu pitanja za provođenje teorijskih ispita za stjecanje dozvola izdanih u skladu s EU propisom. Na taj način Agencija pridonosi poboljšanju kvalitete pitanja koja se koriste u svim europskim nadležnim civilnim zrakoplovnim vlastima.

U 2019. godini se također planira projekt analize postojeće nacionalne banke pitanja i revizija pitanja za stjecanje dozvole privatnog pilota aviona (PPL). Na projektu će biti uključeni djelatnici Agencije koji posjeduju potrebna znanja iz relevantnih područja.

Na temelju certifikata koje posjeduju ovlaštene organizacije i ispitivači, izuzev subjekata u području zrakoplovne medicine, a u cilju nadzora njihovog kontinuiranog udovoljavanja propisanim zahtjevima, izrađeni su planovi nadzora za 2019. godinu koji uključuju nadzor:

- Ispitivača pilota (Pilot Examiners - HR) koje je certificirala Agencija, a koji provode stručne provjere pilota na teritoriju Republike Hrvatske;
- Ispitivača pilota - (Pilot Examiners - INO) koje je certificirala Agencija, a koji provode stručne provjere pilota na teritoriju drugih država članica Europske unije;
- Organizacija za testiranje razine jezične sposobnosti za pilote i kontrolore zračnog prometa.

Pri planiranju nadzora naglasak je stavljen na zahtjeve primjenjivih propisa vezano za ciklus, opseg, vrstu i frekvenciju nadzora koji je potrebno provoditi. U Plan nadzora za 2019. godinu planirani su dodatni resursi za provođenje neplanskog nadzora (uvjetni nadzori) ispitivača pilota u slučaju pojave negativnih trendova uočenih tijekom provedenog nadzora, kao i u slučaju zaprimanja informacija ili prijave o narušavanju sigurnosti.

Isto tako, Planom nadzora za 2019. godinu predviđeni su i dodatni resursi za certificiranje i posljedično nadzor novih organizacija i ispitivača kao i za eventualne zahtjeve za produljenje valjanosti certifikata ispitivača.

### **Odsjek zrakoplovne medicine**

Odsjek zrakoplovne medicine provodi poslove medicinske certifikacije zrakoplovnog osoblja (piloti aviona, helikoptera, jedrilica, ovjesnih jedrilica, parajedrilica, balona, sportsko-rekreativnih zrakoplova, padobranc, kontrolori zračnog prometa) te certifikaciju i nadzor zrakoplovno-medicinskih centara (AeMC) i zrakoplovno-medicinskih ispitivača (AME). U nastavku slijedi broj izdanih certifikata/izvješća o zdravstvenoj sposobnosti, a koji će biti predmet nadzora u 2019. godini:

VRSTA CERTIFIKATA/IZVJEŠĆA O ZDRAVSTVENOJ SPOSOBNOSTI	UKUPNO
Kategorija 1	502
Kategorija 2	165
LAPL	170
Medicinski izvještaj kabinske posade	95
Kategorija 3	260
<b>UKUPNO</b>	<b>1.192</b>

Tablica 4.: Pregled broja izdanih certifikata/izvješća o zdravstvenoj sposobnosti

Odsjek provodi nadzor zrakoplovno-medicinskih centara (AeMC) u ciklusu od 24 mjeseca, a zrakoplovno-medicinskih ispitivača (AME) u ciklusu od 36 mjeseci pri čemu se utvrđuje kontinuirano udovoljavanje zahtjevima. Pri izradi plana nadzora predviđeni su dodatni resursi za eventualno certificiranje i posljedično nadzor novih ovlaštenih organizacija i ispitivača te za nadzor u slučaju pojave negativnih trendova ustanovljenih analizom Odsjeka kao i eventualne zahtjeve za produljenje AeMC i AME certifikata.

Početak 2018. godine Agencija je započela s operativnim korištenjem EMPIC modula za zrakoplovno-medicinske preglede te će Odsjek tijekom 2019. godine pratiti rad svih korisnika aplikacije (zrakoplovno-medicinski ispitivači, medicinski procjenitelji, itd.) te raditi na unaprjeđenju postupaka certifikacije zrakoplovnog osoblja, kao i na daljnjoj edukaciji zrakoplovno-medicinskih ispitivača za rad u aplikaciji.

Također, Odsjek će biti dodatno angažiran i u implementaciji nadolazećih izmjena Uredbe (EU) 1178/2011 vezanih za medicinske zahtjeve proizašle iz istrage nesreće zrakoplova „Germanwings“ te implementacije Europskog zrakoplovno-medicinskog repozitorija.

Krajem 2019. Odsjek će organizirati Obuku za obnavljanje znanja iz zrakoplovne medicine (*AME Refresher Training*). Kao i svake godine, obuka će imati međunarodni karakter te se očekuje prisustvo velikog broja zrakoplovno-medicinskih ispitivača i specijalista zrakoplovne medicine iz zemalja u okruženju. Obuka će obuhvaćati široki spektar tema vezan uz regulatorne izmjene te najnovijih dostignuća na polju zrakoplovne medicine.

### Odsjek SAFA/SACA inspekcija

Odsjek SAFA/SACA inspekcija, u cilju procjene sigurnosti inozemnih operatora zrakoplova koji slijeću/polijeću sa međunarodnih zračnih luka u Republici Hrvatskoj, obavlja poslove nadzora sigurnosti tih operatora putem planiranih i "ad-hoc" inspeksijskih pregleda na stajanci zračne luke (tzv. RAMP inspekcija) u skladu sa zahtjevima iz dijela ARO.RAMP. Uredbe Komisije (EU) br. 965/2012 o utvrđivanju tehničkih zahtjeva i upravnih postupaka u vezi s letačkim operacijama (SL L 296, 25.10.2012.) (u daljnjem tekstu: Uredba (EU) 965/2012).

Godišnji plan RAMP inspekcija nad inozemnim operatorima temelji se na proračunskoj metodologiji definiranoj odredbom Uredbe (EU) 965/2012 koja uzima u obzir broj operatora, vrstu operacija koje obavljaju, broj njihovih slijetanja na međunarodne zračne luke u Republici Hrvatskoj u zadnjih 12 mjeseci kao i sigurnosne rizike koji iz navedenoga proizlaze.

Prema novo predloženom nacrtu izmjena u zajedničkom EU Programu pregleda zrakoplova na stajanci, koje još nisu usvojene u Europskom parlamentu, godišnji plan nadzora inozemnih zrakoplova i operatora u 2019. godini



temeljio bi se na sustavnoj koordinaciji (System Wide Coordination) podjele broja inspekcijskih nadzora između država članica EU i država potpisnica SAFA Radnog sporazuma, ovisno o ukupnom godišnjem broju slijetanja zrakoplova na zračne luke pojedinih država.

Drugim riječima, svaka će država od EASA-e do kraja 2018. godine dobiti godišnji plan s ukupnim brojem inspekcijskih pregleda zrakoplova za 2019. godinu s brojem pregleda po operatoru.

Dodatno, u cilju optimizacije i efikasnijeg provođenja nadzora, Odsjek SAFA/SACA inspekcije će u koordinaciji s Odjelom plovidbenosti, izvršiti i nadzor zrakoplova planiranih za ACAM RAMP inspekcijski nadzor.

Obzirom na državu nadležnu za nadzor operatora zrakoplova, inspekcijski pregledi na stajanci mogu biti:

- SAFA inspekcijski pregledi zrakoplova i operatora iz trećih država (TCO) kod kojih se provjerava usklađenost zrakoplova i operatora s međunarodnim ICAO standardima;
- SACA inspekcijski pregledi zrakoplova i operatora iz država članica EU i Norveške, Islanda i Švicarske kod kojih se provjerava usklađenost zrakoplova i operatora s europskim zahtjevima.

Osnovni parametri i zahtjevi koje Plan nadzora Odsjeka SAFA/SACA inspekcije obuhvaća su:

- Planiranje resursa za provođenje inspekcijskih pregleda na stajanci operatora i zrakoplova s EASA Liste prioritizacije pregleda zrakoplova i operatora u okviru EU Programa pregleda na stajanci, te putem kvartalnog izdanja SAFA analize koju izdaje i po državama distribuira EASA;
- Planiranje resursa za provedbu inspekcijskih pregleda na stajanci zrakoplova za koje postoji sumnja da nisu u skladu s primjenjivim EU/ICAO zahtjevima u skladu s analizom i procjenom rizika koju provodi Odsjek SAFA/SACA inspekcije;
- Fokus planiranja inspekcijskih pregleda na stajanci je na provođenju inspekcija u ljetnim mjesecima i vikendima na zračnim lukama uz obalu, kada je značajno povećan broj slijetanja/uzlijetanja inozemnih zrakoplova. Najveći broj izlazaka i inspekcijskog nadzora odvija se u periodu od početka travnja do kraja listopada;
- Obavljanje nadzora u koordinaciji s Odjelom letačkih operacija odnosno Odjelom plovidbenosti;
- Što veći uzorak operatora i zrakoplova koji slijeću na međunarodne zračne luke u Republici Hrvatskoj;
- Provođenje inspekcijskih pregleda na stajanci na svim međunarodnim zračnim lukama u Republici Hrvatskoj.

Prema postojećoj metodologiji planirani broj inspekcijskih pregleda inozemnih zrakoplova i operatora po zračnim lukama u Republici Hrvatskoj u 2019. godini iznosi 285. Obzirom da je EASA u obvezi da do kraja 2018. godine svim državama sudionicama EU Programa pregleda na stajanci dostavi godišnji plan broja nadzora zrakoplova po pojedinim državama, najvjerojatnije će doći do smanjenja godišnjeg broja pregleda zrakoplova, ali i do povećanog broja izlazaka RAMP inspektora na zračne luke, obzirom da će novom metodologijom planiranja biti definiran broj pregleda po točno određenom zrakoplovu pojedinog operatora. Slijedom navedenoga, prema dostupnim podacima i materijalima sa zadnjeg redovnog EASA radnog sastanka Nacionalnih SAFA koordinatora koji je održan u rujnu 2018. godine, za Republiku Hrvatsku za 2019. godinu predviđa se oko 180 pregleda zrakoplova. Planom nadzora za 2019. godinu predviđena su ukupno 23 izlaska na sve međunarodne zračne luke u Republici Hrvatskoj u svrhu izvršenja potrebnog broja inspekcijskih pregleda na stajanci.

U travnju i rujnu 2019. godine planirana su dva redovna radna sastanka za koordinaciju i standardizaciju inspekcijskih pregleda na stajanci (EASA RICS) te dva redovna radna sastanka (u svibnju i studenom) Odbora za sigurnost zračnog prometa (EC Air Safety Committee).

U listopadu 2019. godine planirana su obvezna periodička osposobljavanja RAMP inspektora, kao i međunarodna razmjena dva RAMP inspektora u zrakoplovnoj vlasti jedne od članica EU.

### 3.1.2 Sektor aerodroma, usluga u zračnoj plovidbi i upravljanja zračnim prometom

Sektor aerodroma, usluga u zračnoj plovidbi i upravljanja zračnim prometom obavlja poslove kontinuiranog nadzora udovoljavanja propisanim zahtjevima od strane operatora aerodroma/helidroma, pružatelja zemaljskih usluga te ovlaštenih organizacija za stručno osposobljavanje za obavljanje poslova od značaja za sigurnost zračnog prometa na aerodromu, te poslove kontinuiranog nadzora udovoljavanja propisanim zahtjevima od strane pružatelja usluga u zračnoj plovidbi.

U tablici koja slijedi daje se pregled certificiranih subjekata pod nadležnošću Sektora aerodroma, usluga u zračnoj plovidbi i upravljanja zračnim prometom.

Vrsta subjekta	Broj subjekata
Aerodromi sa svjedodžbom aerodroma	9
Aerodromi/helidromi s odobrenjem za uporabu	26 od čega: 15 aerodroma 11 aerodroma na vodi
Organizacije za stručno osposobljavanje za obavljanje poslova od značaja za sigurnost zračnog prometa na aerodromu	9
Pružatelji zemaljskih usluga	14
Pružatelj usluga u zračnoj plovidbi	1 od čega: Sjedište Hrvatske kontrole zračne plovidbe d.o.o. Podružnica Zagreb/Lučko Podružnica Split/Brač Podružnica Dubrovnik Podružnica Zadar Podružnica Pula Podružnica Osijek Podružnica Rijeka Podružnica Lošinj
Organizacije za osposobljavanje kontrolora zračnog prometa	2
<b>Ukupno</b>	<b>61</b>

Tablica 5: Pregled certificiranih subjekata pod nadležnošću Sektora aerodroma, usluga u zračnoj plovidbi i upravljanja zračnim prometom

Obzirom na nadležnost i djelokrug rada Sektora, izrađen je sljedeći Plan nadzora za 2019. godinu:

Plan nadzora Sektora aerodroma, usluga u zračnoj plovidbi i upravljanja zračnim prometom u 2019. godini			
Unutarnja ustrojstvena jedinica	Subjekt/područje nadzora	Broj nadzora	
		Plan	Uvjetni
Odjel aerodroma	Operatori aerodroma kojima je izdana Svjedodžba aerodroma	18	-

Plan nadzora Sektora aerodroma, usluga u zračnoj plovidbi i upravljanja zračnim prometom u 2019. godini			
Unutarnja ustrojstvena jedinica	Subjekt/područje nadzora	Broj nadzora	
		Plan	Uvjetni
Odjel aerodroma	Operatori aerodroma/helidroma kojima je izdano Odobrenje za uporabu	6	1
	Organizacije za stručno osposobljavanje	4	1
	Pružatelji zemaljskih usluga	15	1
Odjel usluga u zračnoj plovidbi i upravljanja zračnim prometom	HKZP Sjedište	9	4
	Podružnica HKZP - Dubrovnik	2	-
	Podružnica HKZP - Lošinj	2	-
	Podružnica HKZP - Osijek	2	-
	Podružnica HKZP - Pula	2	-
	Podružnica HKZP - Rijeka	1	-
	Podružnica HKZP – Split/Brač	2	-
	Podružnica HKZP - Zadar	2	-
	Podružnica HKZP - Zagreb	2	-
	Organizacije za osposobljavanje kontrolora zračnog prometa (HKZP)	1	3
	Organizacije za osposobljavanje kontrolora zračnog prometa (HUSK)	2	-
<b>Ukupno</b>		<b>70</b>	<b>10</b>

Tablica 6.: Broj planiranih nadzora u 2019. godini u Sektoru aerodroma, usluga u zračnoj plovidbi i upravljanja zračnim prometom

Planom nadzora za 2019. godinu nastavlja se praksa da se planiranje temelji ne samo na zahtjevima primjenjivih propisa za područje/predmet nadzora već i na procjeni rizika (*risk based oversight*) organizacija u nadležnosti i djelokrugu rada Sektora.

Planom nadzora za 2019. godinu iz područja ATM/ANS obuhvaćen je i nadzor promjena vezanih za sigurnost, na način da je uz redovna 3 nadzora u središtu HKZP-a planirano još 6 nadzora promjena vezanih za sigurnost.

Planom nadzora za 2019. godinu planirani su uvjetni nadzori, i to za područje:



- aerodroma - eventualno certificiranje i posljedično nadzor novih organizacija; nadzor u slučaju pojave negativnih trendova ustanovljenih analizom Odjela te promjena za koje je identificirana potreba.
- ATM/ANS – ad hoc nadzor temeljem identificiranog rizika; obavijesti o promjenama od strane pružatelja usluga u zračnoj plovidbi koje sukladno Provedbenoj uredbi Komisije (EU) br. 1034/2011 o nadzoru sigurnosti u upravljanju zračnim prometom i uslugama u zračnoj plovidbi (SL L 271, 18.10.2011.) (u daljnjem tekstu: Uredba (EU) 1034/2011) moraju biti predmetom pregleda (identificirani hazardi razine 1 ili 2 te uvođenje novog zrakoplovnog standarda), odnosno za koje je identificirana potreba za pregledom (veliki opseg promjene, složenost promjene, nadzor dogovoren kroz vanjske asocijacije FAB CE ili COOPANS...); uvjetni nadzor organizacija za osposobljavanje kontrolora zračnog prometa u svrhu odobrenja promjena sukladno Uredbi Komisije (EU) br. 2015/340 o utvrđivanju tehničkih zahtjeva i administrativnih postupaka koji se odnose na dozvole i certifikate kontrolora zračnog prometa (SL L 63/1, 06.03.2015.) (u daljnjem tekstu: Uredba (EU) 2015/340) te prema potrebi verifikaciju udovoljavanja zahtjevima primjenjivim na osobe prije izdavanja dozvole kontrolora zračnog prometa, ovlaštenja ili posebne ovlasti.

### Odjel aerodroma

Odjel aerodroma obavlja poslove certifikacije i nadzora aerodroma, helidroma, pružatelja zemaljskih usluga i ovlaštenih organizacija za stručno osposobljavanje za poslove od značaja za sigurnost zračnog prometa na aerodromu.

U skladu s člankom 18.b Zakona i ASO 2013-004, Odjel aerodroma od 2014. godine registrira površine za slijetanje i uzlijetanje zrakoplova, te o njima vodi evidenciju. Do kraja 2018. godine registrirano je 19 površina za slijetanje i uzlijetanje zrakoplova, dok je jedna u postupku registracije.

U svrhu osiguravanja kontinuiranog udovoljavanja propisanim zahtjevima područje nadzora Odjela u 2019. godini odnosit će se na sustav upravljanja operatora, uključujući sustav upravljanja sigurnošću, upravljanje promjenama, usklađenost s propisima te sustav upravljanja kvalitetom i sustav upravljanja sigurnošću aeronautičkih podataka, kontrolu površine s ograničenjem prepreka oko aerodroma te usklađenost sadržaja objavljenih aerodromskih karata; označavanje prepreka; održavanje infrastrukturnih objekata aerodroma; spasilačko-vatrogasnu zaštitu na aerodromu; postupke za slučaj izvanrednog događaja na aerodromu; postupke zaštite zrakoplova od naleta ptica i drugih životinja na području aerodroma; postupke u slučaju smanjene vidljivosti u lošim vremenskim uvjetima; stanje svjetlosnih sustava koji služe za prilaženje, uzlijetanje i slijetanje zrakoplova te kretanje zrakoplova po zemlji; provedbe mjera sigurnosti zračnog prometa tijekom radova na aerodromu; upravljanje postupcima i sigurnošću na stajanci, održavanje vozila, sredstava i druge opreme koja se koristi u procesima prijema i otpreme; organizacije za osposobljavanje, stručnu osposobljenost zaposlenika aerodroma; organizaciju i provedbu te dokumentiranost svih procesa u prijemu i otpremi zrakoplova, putnika, prtljage, tereta i pošte; organizaciju i izvršenje operacija punjenja i pražnjenja goriva; te *follow up* nadzori.

Planom nadzora predviđeni su dodatni resursi za eventualno certificiranje i nadzor novih operatora aerodroma, helidroma, pružatelja zemaljskih usluga i organizacija za stručno osposobljavanje, te su uključeni dodatni resursi za provođenje neplanskog nadzora u slučaju pojave negativnih trendova kao i u slučaju zaprimanja informacija ili prijava o narušavanju sigurnosti iz domene nadležnosti Odjela.

Uz preglede i odobravanja projektne dokumentacije, a s obzirom na zahtjeve iz djelokruga rada Odjela u području planiranja, izgradnje, održavanja i rekonstrukcije infrastrukturnih objekata u zračnim lukama, Odjel će kroz 2019. godinu nadzirati i promjene koje mogu utjecati na sigurnost sukladno Uredbi Komisije (EU) br. 139/2014 o utvrđivanju zahtjeva i administrativnih postupaka u vezi s aerodromima (SL L 44, 14.2.2014) (u daljnjem tekstu: Uredba (EU) 139/2014).



Od radova na izgradnji, održavanju i rekonstrukciji infrastrukturnih objekata na zračnim lukama ističu se:

1. Nastavak radova na izgradnji podvožnjaka ispod staze za vožnju „G“ i premještanje postojećih instalacija te rušenje privremene staze za vožnju i rekonstrukcija pristupnih cesta na Zračnoj luci Zadar;
2. Uvođenje dvosmjernog kretanja zrakoplova na stazama za vožnju „G“, „H“ i „MC“ uz nadopunu sustava rasvjete, oznaka i znakova te početak radova na sanaciji kolničke konstrukcije staze za vožnju „F“ i njenih ramena cijelom dužinom na Zračnoj luci Zagreb/Pleso, Franjo Tuđman;
3. Radovi faze II projekta „Razvoj Zračne luke Dubrovnik“ koji uključuju:
  - rekonstrukciju uzletno – sletne staze, rekonstrukciju i izgradnju staza za vožnju te stajanke za zrakoplove,
  - izgradnju objekata vatrogasno-spasilačke službe, objekata generalnog zrakoplovstva,
  - izgradnju upravne zgrade te tehničkog bloka kao i prilagodbu infrastrukture Schengenskim uvjetima,
  - izgradnju postrojenja za opskrbu aviogorivom, cjevovoda za punjenje zrakoplova gorivom, objekata za vodoopskrbu i odvodnju, gospodarenje otpadnim vodama i otpadom,
  - izgradnju objekata za elektronapajanje, sustava javnih pristupnih cesta te izgradnju novog parkirališta za putnike i osoblje,
  - izgradnju zelenih površina te ugradnju fotonaponskog sustava;
4. Nastavak radova na izgradnji novog terminala na Zračnoj luci Split i rekonstrukcija dijela operativnih površina.

Kao dio redovitih poslova Odjel će nastaviti s aktivnostima odobravanja programa osposobljavanja pružatelja zemaljskih usluga i instruktora za pojedine predmete. Također će u suradnji s drugim odjelima Agencije nastaviti s odobravanjem cjenika naknada zračnih luka, poticajnih mjera i njegovih izmjena.

Tijekom 2019. godine Odjel će provoditi aktivnosti vezane uz izdavanje posebnih uvjeta građenja i potvrda glavnih projekata za objekte unutar zona zaštite od prepreka oko aerodroma i visokih objekata na cijelom području Republike Hrvatske kao što su vjetroelektrane, visoki antenski stupovi, dalekovodi i sl., koji svojom visinom mogu ugrožavati sigurnost zračnog prometa. Nastavlja se suradnja s Područnim uredima u svrhu izdavanja posebnih uvjeta potrebnih za legalizaciju postojećih objekata koji se nalaze u blizini aerodroma ili su u području zračnih koridora. Rješavanje i izdavanje prethodno navedenih posebnih uvjeta, mišljenja i potvrda ovisit će o količini i intenzitetu pristiglih zahtjeva te suradnji s Hrvatskom kontrolom zračne plovidbe d.o.o.

U 2019. godini Odjel će sudjelovati i u davanju posebnih uvjeta u postupku izrade prostornih planova Republike Hrvatske.

### **Odjel usluga u zračnoj plovidbi i upravljanja zračnim prometom**

Odjel usluga u zračnoj plovidbi i upravljanja zračnim prometom provodi poslove nadzora nad pružateljima usluga u zračnoj plovidbi. U Republici Hrvatskoj je Hrvatska kontrola zračne plovidbe d.o.o. (HKZP) certificirana za pružanje usluga u zračnoj plovidbi, temeljem Provedbene uredbe Komisije (EU) br. 1035/2011 od 17. listopada 2011. o utvrđivanju zajedničkih zahtjeva za pružanje usluga u zračnoj plovidbi (SL L 271, 18.10.2011.) (u daljnjem tekstu: Uredba (EU) 1035/2011). Odjel provodi nadzor nad:

- Operativnim uslugama u zračnom prometu (ATS);
- Uslugama komunikacije navigacije i nadzora (CNS);
- Uslugama zrakoplovne meteorologije (MET);
- Uslugama zrakoplovnog informiranja (AIS).

Osim nad uslugama za koje je pružatelj usluga certificiran, Odjel provodi nadzor i nad:

- Upravljanjem zračnim prometom (ASM);
- Upravljanjem protokom zračnog prometa (ATFM);



- Oblikovanjem i utvrđivanjem načina, postupaka i drugih uvjeta za sigurno uzlijetanje i slijetanje zrakoplova na kontrolirani aerodrom (PANS OPS).

Odjel provodi kontinuirani nadzor nad certificiranim organizacijama za osposobljavanje kontrolora zračnog prometa:

- Hrvatska kontrola zračne plovidbe d.o.o.;
- Hrvatsko učilišno središte za kontrolu zračnog prometa (HUSK).

U sklopu planiranja nadzora za 2019. godinu, a temeljem identificiranih rizika Odjel je izradio Plan nadzora za 2019. godinu kojim su obuhvaćene aktivnosti Odjela vezane za nadzor. Planom nadzora obuhvatit će se nadzor udovoljavanja zahtjevima certifikacije te nadzor obavljanja funkcija upravljanja protokom zračnog prometa i upravljanja zračnim prostorom pružatelja usluga u zračnoj plovidbi, kao i nadzor certificiranih organizacija za osposobljavanje kontrolora zračnog prometa. U cilju planiranja ljudskih resursa potrebnih za provedbu nadzora u dvogodišnjem ciklusu, a u skladu s Uredbom (EU) 1034/2011 i provjerom udovoljavanja zajedničkim zahtjevima pružatelja usluga u zračnoj plovidbi u skladu s Uredbom (EU) 1035/2011.

Planom nadzora predviđena je i provjera sukladnosti sa zajedničkim zahtjevima sukladno Uredbi (EU) br. 1035/2011 te ostalim primjenjivim propisima koji se odnose na usluge za koje je pružatelj usluga certificiran. Planirana su dva sveobuhvatna nadzora koji će se obaviti u središnjici pružatelja usluga po svim područjima nadzora i kraći komplementarni nadzori izdvojenih lokacija/podružnica pružatelja usluga.

Sveobuhvatni nadzori u pravilu trajat će po pet radnih dana i provoditi će se u proljetnom i jesenskom dijelu godine uvažavajući sezonski karakter prometa (ljetno razdoblje), dok će se nadzori izdvojenih lokacija obaviti u travnju, svibnju i lipnju, te rujnu, listopadu, studenom i prosincu. Svaki od nadzora obuhvaća provjeru jedne ili više cjelina (operativne usluge u zračnom prometu (ATS), upravljanje zračnim prostorom (ASM), protokom zračnog prometa (ATFM), utvrđivanje letnih procedura (PANS OPS), usluge zrakoplovnog informiranja (AIS), usluge zrakoplovne meteorologije (MET), usluge komunikacije, navigacije i nadzora (CNS), interoperabilnost u mreži upravljanja europskim zračnim prometom (IOP)) pri čemu se o točnim područjima koje će biti predmetom nadzora odlučiti i temeljem analize rizika koja se obavlja na godišnjoj razini te prije svakog nadzora. U 2019. godini, Odjel završava dvogodišnji ciklus provjere udovoljavanja zajedničkim zahtjevima pružatelja usluga u zračnoj plovidbi (HKZP) i to zadnji po zahtjevima Uredbe (EU) br. 1035/2011 s obzirom da se od 2. siječnja 2020. godine počinje primjenjivati Provedbena uredba Komisije (EU) 2017/373 o utvrđivanju zajedničkih zahtjeva za pružatelje usluga upravljanja zračnim prometom/pružatelje usluga u zračnoj plovidbi i drugih mrežnih funkcija za upravljanje zračnim prometom i za njihov nadzor (SL L 62, 8.3.2017.) (u daljnjem tekstu: Uredba (EU) 2017/373).

Odjel će u 2019. godini poduzimati aktivnosti vezane za implementaciju nove Uredbe (EU) 2017/373 po kojem će morati biti izdan novi certifikat pružatelja usluga u zračnoj plovidbi. Aktivnosti su identificirane kroz Plan implementacije Uredbe (EU) 2017/373 a koji uključuje:

- provedbu GAP analiza sukladnosti;
- ažuriranje postojećih postupaka;
- usklađivanje nacionalne regulative;
- stručno osposobljavanje zrakoplovnih inspektora;
- informiranje korisnika;
- identificiranje razlika u odnosu na ICAO standarde u svrhu objave.

U 2019. godini započinje novi ciklus dvogodišnjeg nadzora dviju organizacija za osposobljavanje (HUSK i HKZP) i to prema Uredbi 2015/340.

Osim samog nadzora Odjel će se baviti i odobravanjem:





- svih programa i planova stručnog osposobljavanja kontrolora zračnog prometa;
- operativnih priručnika organizacija za osposobljavanje.

Kao dio redovitih poslova, Odjel planira provoditi odobravanje programa osposobljavanja zrakoplovno-tehničkog osoblja (članak 93. Zakona).

U sklopu nadzora interoperabilnosti u mreži upravljanja zračnom prometom, a temeljem Uredbe (EZ) br. 552/2004 Europskog parlamenta i Vijeća o interoperabilnosti Europske mreže za upravljanje zračnim prometom (SL L 96, 31.3.2004.), Odjel će kontinuirano provjeravati sukladnosti dostavljenih EZ izvjava o sukladnosti te pripadajućih tehničkih dosjea podnijetih od strane pružatelja usluga u zračnoj plovidbi te će održavati bazu EZ izvjava o sukladnosti.

U sklopu nadzora promjena koje mogu imati utjecaj na sigurnost, sukladno Uredbi (EU) 1034/2011, Odjel u 2019. godini planira provoditi nadzor nad uvođenjem promjena od strane pružatelja usluga u zračnoj plovidbi i to:

1. uvođenje novih postupaka RNAV 1 u TMA Zagreb, RNAV 1 u TMA Osijek;
2. uvođenje promjene vezane za preuzimanje kontrole zračnog prostora u zračnom prostoru BiH od strane BHANSA-e od FL325 do FL660;
3. uvođenje novog Mode S radara na lokaciji Konavle;
4. uvođenje novog načina rada vezanog za zrakoplovno informiranje (AIS);
5. uvođenje novih A/G centara na lokacijama Japetić, Sljeme, Kozjak, Valtura, V.Mlaka/Mičevac, Čiovo, TWR Pula, TWR Split, TWR Osijek, TWR Lošinj and TWR Brač i uspostavljanje novog centra (VHF/UHF) na sjevernom Jadranu;
6. uvođenje sustava za instrumentalno slijetanje za smjer RWY11 na Zračnoj luci Osijek.

### 3.1.3 Ured zaštite zračnog prometa

Nadzor u području zaštite civilnog zračnog prometa prvenstveno se temelji, pored aktivnosti u područjima zakonodavstva, dokumentacije, organizacije i osposobljavanja, na mjerama kontrole kvalitete zaštite civilnog zračnog prometa te institutima i ovlastima određenim člankom 133. Zakona.

Mjere kontrole kvalitete zaštite civilnog zračnog prometa predstavljaju postupke procjene usklađenosti primijenjenih mjera zaštite zračnog prometa s Nacionalnim programom zaštite civilnog zračnog prometa, Izdanje 4 (Odluka Vlade Republike Hrvatske od 24. svibnja 2018. godine), kojim su propisani zahtjevi i metode primjene preventivnih mjera zaštite civilnog zrakoplovstva od djela nezakonitog ometanja. Mjere kontrole kvalitete određene su Nacionalnim programom kontrole kvalitete zaštite civilnog zračnog prometa, Izdanje 2 (Odluka Vlade Republike Hrvatske od 24. svibnja 2018. godine).

Pored Nacionalnog programa kontrole kvalitete zaštite civilnog zračnog prometa metodologija, opseg i intenzitet kontrole kvalitete planira se u skladu s Uredbom (EU) br. 18/2010 o izmjeni Uredbe (EZ) br. 300/2008 Europskog parlamenta i Vijeća u vezi sa specifikacijama za nacionalne programe kontrole kvalitete u području zaštite civilnog zračnog prometa (SL L 7, 12.1.2010.) (u daljnjem tekstu: Uredba (EU) 18/2010).

Od mjera kontrole kvalitete propisanih relevantnim zakonodavnim i provedbenim aktima, u cilju osiguranja implementacije, učinkovitosti i održivosti zahtjeva određenih Nacionalnim programom zaštite civilnog zračnog prometa, sljedeće su u isključivoj nadležnosti Agencije i predstavljaju eksplicitna sredstva u funkciji nadzora u području zaštite civilnog zračnog prometa:

1. Audit zaštite
2. Inspekcija zaštite
3. Test zaštite

Pored navedenih mjera kontrole kvalitete, kojima je svrha procjena usklađenosti s propisanim zahtjevima i kontinuiteta primjene svih mjera zaštite, u nadležnosti Agencije je i mjera prosudbe zaštite. Prosudbu zaštite Nadležno tijelo provodi u slučaju kada se utvrdi potreba nove procjene primijenjenih operacija/postupaka u cilju otkrivanja i definiranja mogućih ranjivosti te određivanja odgovarajućih mjera zaštite, poput završetka velikih infrastrukturnih radova na objektima zračnih luka.

Subjekti nad kojima se obavlja kontrola kvalitete određeni su Nacionalnim programom zaštite civilnog zračnog prometa i svrstavaju se u tri kategorije, sukladno vrsti preventivnih mjera zaštite koje primjenjuju, u tablici koja slijedi:

Vrsta subjekta	Broj subjekata
Operatori aerodroma	<b>36 od čega:</b> 9 - Uredba (EZ) 300/2008 27 - Uredba (EZ) 1254/2009
Operatori zrakoplova	<b>11 od čega:</b> 2 - Uredba (EZ) 300/2008 9 - NPZCZP
Ostali subjekti	<b>27 od čega:</b> 9 – teret i pošta, opskrba aerodroma Uredba (EZ) 300/2008 1 – pružatelj usluga u zračnoj plovidbi 4 – pružatelj usluga mjera zaštite 13 – osposobljavanje za zaštitu
<b>Ukupno</b>	

Tablica 7: Pregled certificiranih subjekata pod nadležnošću Ureda zaštite zračnog prometa

Obzirom na nadležnost i djelokrug rada Ureda, izrađen je sljedeći Plan nadzora za 2019. godinu:

Plan nadzora Ureda zaštite zračnog prometa u 2019. godini			
Unutarnja ustrojstvena jedinica	Subjekt/područje nadzora	Broj nadzora	
		Plan	Uvjetni
Ured zaštite zračnog prometa	Mjere kontrole kvalitete zaštite CZP – operatori aerodroma	19	14
	Mjere kontrole kvalitete zaštite CZP – operatori zrakoplova	41	3
	Mjere kontrole kvalitete zaštite CZP – ostali subjekti	4	-
<b>Ukupno</b>		<b>64</b>	<b>17</b>

Tablica 8.: Broj planiranih nadzora u 2019. godini u Uredu zaštite zračnog prometa

Operatori aerodroma podijeljeni su u dvije grupe u ovisnosti o opsegu mjera zaštite koje su obvezni primjenjivati, odnosno aerodrome/zračne luke s punim opsegom preventivnih mjera zaštite i aerodrome na kojima se primjenjuju alternativne mjere zaštite. Grupe su određene Dodatkom II-1-4 Nacionalnog programa zaštite civilnog zračnog prometa.



U grupu operatora aerodroma na kojima se primjenjuje puni opseg preventivnih mjera zaštite zračnog prometa (u skladu s Uredbom (EZ) br. 300/2008 o zajedničkim pravilima u području zaštite civilnog zračnog prometa (SL L 97, 9.4.2008.) (u daljnjem tekstu: Uredba (EZ) 300/2008), Provedbenom uredbom Komisije (EU) 2015/1998 o utvrđivanju detaljnih mjera za provedbu zajedničkih osnovnih standarda iz područja zaštite zračnog prometa (SL L 299/1, 14.11.2015.) (u daljnjem tekstu: Uredba (EU) 2015/1998), i Nacionalnim programom zaštite civilnog zračnog prometa) te stalan nadzor propisanog ciklusa i intenziteta svrstani su:

1. Zračna luka Franjo Tuđman
2. Zračna luka Dubrovnik
3. Zračna luka Split
4. Zračna luka Pula
5. Zračna luka Zadar
6. Zračna luka Rijeka
7. Zračna luka Osijek
8. Aerodrom Brač
9. Zračno pristanište Mali Lošinj

Grupu aerodroma na kojima se, sukladno Uredbi Komisije (EU) br. 1254/2009 o utvrđivanju mjerila na temelju kojih se državama članicama omogućuje odstupanje od zajedničkih osnovnih standarda zaštite civilnog zračnog prometa i o donošenju alternativnih mjera zaštite (SL L 338, 19.12.2009.), primjenjuju alternativne mjere zaštite sačinjava 27 aerodroma s Odobrenjem za uporabu. Prioritet za planiranje aktivnosti nadzora čine aerodromi na kojima se obavljaju komercijalne operacije. Ciklus i intenzitet nadzora ove grupe aerodroma nije propisan relevantnim zakonodavnim i provedbenim aktima i određuje se u skladu s procjenom ukupnog stanja zaštite i specifičnih okolnosti, a prvenstveno prema procjeni prijetnji/rizika te opsegu, značaju i složenosti operacija. Tijekom 2019. godine nadzor se planira na aerodromima Čakovec i Vrsar.

Operatori zrakoplova također su, Dodatkom II-1-5 Nacionalnog programa zaštite civilnog zračnog prometa, podijeljeni u dvije grupe, u ovisnosti o vrsti i složenosti mjera zaštite koje primjenjuju. Prvu grupu sačinjavaju zračni prijevoznici obveznici izrade programa zaštite, nad kojima je obavezan stalan nadzor.

Nadzor u ovoj grupi obuhvaća domaće operatore zrakoplova (Croatia Airlines d.d. i Trade Air d.o.o.) te strane operatore odnosno zračne prijevoznike koji obavljaju operacije letenja u Republici Hrvatskoj, prvenstveno u linijskom zračnom prijevozu. U cilju usklađivanja s kriterijima i preporukama Europske komisije, danih temeljem analize aktivnosti nadzora tijekom 2016. i 2017. godine, broj nadzora stranih operatora značajno je povećan tijekom 2018. godine (2017. – 11; 2018. – 34), s ciljem obuhvata svih stranih operatora u trogodišnjem ciklusu. Stoga se i 2019. godine planira značajan broj nadzora stranih operatora zrakoplova (2019. – 34).

Drugu grupu komercijalnih zračnih prijevoznika nižeg prioriteta u aktivnostima nadzora sačinjava 7 domaćih operatora zrakoplova koji mjere zaštite civilnog zračnog prometa, adekvatne karakteristikama zrakoplova (MTOM < 5.700 kg), složenosti operacija (u načelu poslovno zrakoplovstvo, taxi prijevoz) i potencijalnom utjecaju na sustav zaštite, obavljaju temeljem plana odobrenog u sklopu Operativnog priručnika. Ciklus i intenzitet nadzora ove grupe operatora zrakoplova nije propisan relevantnim zakonodavnim i provedbenim aktima i određuje se u skladu s procjenom ukupnog stanja zaštite i prisutnih specifičnih okolnosti, a prvenstveno prema procjeni prijetnji/rizika te značaju, opsegu i složenosti operacija. Tijekom 2019. godine planira se nadzor 3 operatora zrakoplova iz ove grupe.

Kategorija „Ostali subjekti“ predstavlja subjekte koji su obveznici primjene mjera zaštite u korelaciji s određenim uslugama, a obuhvaća pružatelja usluga u zračnoj plovidbi, organizacije i subjekte zaštite koji obavljaju određene mjere zaštite i osposobljavanje u području zaštite civilnog zrakoplovstva, te regulirane agente, poznate pošiljatelje i regulirane dobavljače opskrbe zrakoplova/aerodroma koji čine sustav štićenog lanca dostave.



Uspostava sustava štićenog lanca dostave započela je donošenjem 3. Izdanja Nacionalnog programa zaštite civilnog zračnog prometa (2013. godine), kojim su određeni bitno izmijenjeni i složeniji zahtjevi u području prijevoza tereta, pošte i opskrbe. U proteklom razdoblju status reguliranog agenta steklo je 6 pravnih osoba (operatori aerodroma MZLZ Franjo Tuđman, ZL Osijek, ZL Pula, ZL Rijeka, ZL Split i ZL Dubrovnik), status poznatog dobavljača tvrtka HS Produkt d.o.o. i status reguliranog dobavljača aerodromske opskrbe tvrtka Newrest Dubrovnik d.o.o. i operator aerodroma ZL Zadar.

Ciklus i intenzitet nadzora kategorije Ostalih subjekata nije propisan relevantnim zakonodavnim i provedbenim aktima i određuje se u skladu s procjenom ukupnog stanja zaštite i prisutnih specifičnih okolnosti.

Proces planiranja nadzora općenito mora obuhvatiti spoznaje i činjenice o razini prijetnje civilnom zrakoplovstvu, vrsti, prirodi i opsegu operacija, rezultate prethodnih nadzora, stanje implementacije propisanih zahtjeva kao i druge faktore koji mogu utjecati na učestalost nadzornih aktivnosti. Stanje implementacije propisanih zahtjeva te novosti u sustavu i mjerama zaštite prevladavajući su faktor u procesu planiranja i određivanja učestalosti nadzornih aktivnosti tijekom 2019. godine.

Dana 14. studenog 2015. godine objavljena je Uredba (EU) 2015/1998. Navedenom Uredbom stavljena je izvan snage Uredba Komisije (EU) br. 185/2010 o utvrđivanju detaljnih mjera za provedbu zajedničkih osnovnih standarda o zaštiti zračnog prometa (SL L 55 5.3.2010.), što je uvjetovalo potrebu usklađivanja Nacionalnog programa zaštite civilnog zračnog prometa, izradu i odobravanje posebnih programa zaštite operatora i ostalih subjekata, implementaciju novih operativnih zahtjeva te nadzor razine i kvalitete operativne implementacije.

Ocjenjuje se kako aktivnosti nadzora u planskom razdoblju određuju sljedeći bitni elementi i ciljevi:

1. Novi Nacionalni program zaštite civilnog zračnog prometa, Izdanje 4, donijet 24. svibnja 2018. godine, u korelaciji s Uredbom (EU) 2015/1998 (, odnosno dovršetak provjere razine operativne implementacije i kvalitete svih zahtjeva,
2. Podizanje razine kvalitete u područjima zaštitnih kontrola aerodromske opskrbe i osposobljavanja zaštitnog osoblja, temeljem analize prethodnih nadzora i rezultata certifikacijskih aktivnosti,
3. Potpuna implementacija mjere kontrole kvalitete – test zaštite u svim setovima mjera zaštite određenim Uredbom (EU) 18/2010, uključujući i sva područja u kojima testove provodi Ministarstvo unutarnjih poslova,
4. Inspekcija Europske komisije nad jednim od operatora aerodroma u Republici Hrvatskoj koje se očekuje tijekom 2019. godine.

Stoga se planom nadzora za 2019. godinu većina aktivnosti kontrole kvalitete zaštite zračnog prometa, a ujedno i nadzora i inspekcija zaštite, usmjerava na nadzor svih aerodroma u grupi koja primjenjuje puni opseg mjera zaštite i zračnih prijevoznika u linijskom zračnom prometu. Kao prioritet druge razine određen je nadzor subjekata u grupi aerodroma koji primjenjuju alternativne mjere zaštite civilnog zračnog prometa, odnosno komercijalnih zračnih prijevoznika koji mjere zaštite primjenjuju temeljem plana odobrenog u sklopu Operativnog priručnika. Tijekom 2019. godine prosudba zaštite, uvažavajući svrhu i ciljeve u korelaciji s glavnom karakteristikom stanja predstojećeg razdoblja, obavit će se u slučaju eventualne potrebe.

Tijekom 2019. godine planira se obaviti ukupno 64 nadzora/mjere kontrole kvalitete, od kojih 19 u kategoriji operatora aerodroma, 41 u kategoriji operatora zrakoplova i 4 u kategoriji ostalih subjekata. Pored navedenog broja aktivnosti planom se rezerviraju sredstva i kapaciteti za 17 uvjetnih aktivnosti, u funkciji „follow up“ nadzora, nadzora novih subjekata u sustavu zaštite i obavljanja novih mjera kontrole kvalitete – testa zaštite.

Svi nadzori u kategorijama operatora aerodroma i zrakoplova, koji se temelje na mjeri inspekcije zaštite planirani su kao nenajavljeni, sukladno točki 4.4 Nacionalnog programa kontrole kvalitete zaštite civilnog zračnog prometa i točki 7.3 Priloga II Uredbe (EU) 18/2010.

### 3.1.4 Sveukupni pregled planiranih nadzora Agencije u 2019. godini

U tablici koja slijedi daje se sveukupni pregled planiranih nadzora sigurnosti i zaštite civilnog zračnog prometa koje će Agencija provoditi u 2019. godini.

Pregled planiranih nadzora Agencije u 2019. godini		
Unutarnja ustrojstvena jedinica	Broj nadzora	
	Plan	Uvjetni
Sektor letačkih operacija, školstva, plovidbenosti i licenciranja	451	159
Sektor aerodroma, usluga u zračnoj plovidbi i upravljanja zračnim prometom	70	10
Ured zaštite zračnog prometa	64	17
<b>Ukupno</b>	<b>585</b>	<b>186</b>

Tablica 9.: Sveukupni pregled planiranih nadzora Agencije u 2019. godini

### 3.2 Posebni poslovi u području zaštite civilnog zračnog prometa

Aktivnosti Agencije u području zaštite civilnog zračnog prometa u prethodnom razdoblju bile su fokusirane na regulatorna pitanja, suradnju s tijelima koja čine sustav zaštite civilnog zračnog prometa, nadzor primjene preventivnih mjera zaštite, kontrolu kvalitete zaštite civilnog zračnog prometa, uvođenje nove tehničke opreme i izmjene infrastrukture za zaštitu civilnog zračnog prometa.

Tijekom 2019. godine, Agencija će nastaviti provoditi značajne regulatorne i operativne aktivnosti u cilju unaprijeđivanja dostignute razine implementacije i učinkovitosti mjera zaštite civilnog zrakoplovstva u Republici Hrvatskoj te daljnjeg usklađivanja s novim međunarodnim standardima i novim regulatornim zahtjevima Europske unije.

#### REGULATORNI POSLOVI

##### 1. Nacionalni program zaštite civilnog zračnog prometa

Zakonom o izmjenama i dopunama Zakona o zračnom prometu («Narodne novine» broj 84/11) utvrđena je obaveza izrade Nacionalnog programa zaštite civilnog zračnog prometa. Temeljem navedene obaveze, kao i obaveze kontinuiranog usklađivanja hrvatskog zakonodavstva s propisima EU, Vlada Republike Hrvatske donijela je dana 24. lipnja 2018. godine Izdanje 4 Nacionalnog programa zaštite civilnog zračnog prometa.

Tijekom 2019. godine planira se dovršetak izrade, u koordinaciji Agencije, i odobravanja posebnih programa zaštite operatora i ostalih subjekata.

##### 2. Nacionalni program kontrole kvalitete zaštite civilnog zračnog prometa

Zakonom o izmjenama i dopunama Zakona o zračnom prometu («Narodne novine» broj 84/11) utvrđena je obaveza izrade Nacionalnog programa kontrole kvalitete zaštite civilnog zračnog prometa, kao neovisnog regulatornog akta u odnosu na Nacionalni program zaštite civilnog zračnog prometa. Temeljem navedene obaveze, kao i obaveze konstantnog usklađivanja hrvatskog zakonodavstva s propisima EU, Vlada Republike



Hrvatske donijela je dana 24. lipnja 2018. godine Izdanje 2 Nacionalnog programa kontrole kvalitete zaštite civilnog zračnog prometa. U korelaciji s donošenjem novog Nacionalnog programa zaštite civilnog zračnog prometa dovršit će se i 1. revizija Programa, a tijekom 2018. godine primarni cilj je operacionalizacija novih zahtjeva.

Tijekom 2019. godine planira se dovršetak izrade i odobravanja programa interne kontrole kvalitete zaštite operatora i ostalih subjekata.

## **OPERATIVNI POSLOVI**

### **1. Certifikacija zaštitnog osoblja**

Certifikacija određenih kategorija zaštitnog osoblja obveza je Nadležnog tijela određena Poglavljem 11 Priloga 1 Uredbe (EU) 2015/1998 i Poglavlja 11 Dio 4 Nacionalnog programa zaštite civilnog zračnog prometa.

Sposobnost i kapacitet Agencije za testiranje/certificiranje RTG operatora i ostalih kategorija zaštitnog osoblja, što uključuje nabavu planiranih modula sredstva/aplikacije za test provjere kompetencije prepoznavanja objekata prijetnje, tj. testiranje/certificiranje RTG operatora (Casra X-Ray CAT – Competency Assessment Test) te izradu potrebnih protokola i testova za teorijske i praktične ispite za sve kategorije zaštitnog osoblja koje su obvezne proći postupak certifikacije od strane nadležnog tijela, kontinuirano se unaprjeđuje.

Tijekom 2015. godine obavljena je inicijalna certifikacija zaštitnog osoblja pružatelja usluga – zaštitarskih tvrtki, prvenstveno u dijelu poslova zaštitnog pregleda putnika i ručne prtljage, u korelaciji s procesom prijenosa poslova zaštitnog pregleda putnika i ručne prtljage. Pružatelji usluga iskazali su u drugom polugodištu 2017. godine, kao i tijekom cijele 2018. godine, neplanirane potrebe za certifikacijom novog osoblja, zbog izmjena statusa ugovora s operatorima aerodroma, preuzimanja novih ugovornih obveza te značajne fluktuacije radne snage.

Zbog navedenih okolnosti i potrebe recertifikacije postojećeg osoblja, tijekom 2019. godine planirani su uvećani vremenski kapaciteti za poslove recertifikacije zaštitnog osoblja, uvažavajući propisani rok od 3 godine, te neplanirane inicijalne certifikacije (2018. godine: 7 ispitnih rokova u trajanju od 5 dana, održano 1.057 zasebnih ispita po svim modulima osposobljavanja).

### **2. Kibernetička sigurnost**

Sigurnosni incidenti u području mrežnih i informacijskih sustava u porastu su, razmjerom i brojem. Izdanjem 4 Nacionalnog programa zaštite civilnog zračnog prometa određene su temeljne mjere zaštite u području kibernetičke sigurnosti kao i odgovornosti subjekata za zaštitu kritičnih informacijskih sustava u području civilnog zrakoplovstva.

Na razini Europske unije, donošenjem Direktive (EU) br. 2016/1148 od 6. srpnja 2016. o mjerama za visoku zajedničku razinu sigurnosti mrežnih i informacijskih sustava širom Unije (SL L 194, 19.7.2016.) (u daljnjem tekstu: NIS direktiva), pokrenut je globalan i ujednačen pristup za djelotvoran odgovor na prijetnje mrežnim i informacijskim sustavima.

Donošenjem Zakona o kibernetičkoj sigurnosti operatora ključnih usluga i davatelja digitalnih usluga («Narodne novine» broj 64/18) obavljen je prijenos NIS direktive u nacionalno zakonodavstvo.

Tijekom 2018. godine Agencija je sudjelovala u aktivnostima implementacije Zakona o kibernetičkoj sigurnosti operatora ključnih usluga i davatelja digitalnih usluga, kroz članstvo u Podskupini za zračni promet, prvenstveno u dijelu određivanja kriterija za utvrđivanje važnosti negativnog učinka incidenta i pragova za utvrđivanje važnosti negativnog učinka te identifikacije operatora ključnih usluga.



Agencija također sudjeluje i u aktivnostima razvoja kibernetičke sigurnosti u području civilnog zrakoplovstva, koje provode Europska komisija i EASA.

Tijekom 2019. godine planira se unaprjeđenje sposobnosti Agencije za izvršenje specifičnih odgovornosti koje će nastati primjenom Zakona, i to: intenziviranim osposobljavanjem, usklađivanjem i izmjenom postojećih mjera zaštite određenih Izdanjem 4 Nacionalnog programa zaštite civilnog zračnog prometa, uspostavljanjem suradnje s ostalim nacionalnim tijelima nadležnim u području sigurnosti mrežnih i informacijskih sustava, te uspostavom nadzora operatora ključnih usluga iz područja zračnog prometa.

## **POSLOVI KOMUNIKACIJE, SURADNJE I KOORDINACIJE S OSTALIM SUBJEKTIMA ZAŠTITE CIVILNOG ZRAČNOG PROMETA**

### **1. Radni sastanci s osobama odgovornim za zaštitu civilnog zračnog prometa**

U cilju upoznavanja s razvojem prijetnji, novim preventivnim mjerama, metodama i postupcima, razvojem nacionalnog i međunarodnog odnosnog zakonodavstva, razmjene iskustava i ujednačavanja metodologije i kvalitete primijenjenih mjera zaštite, tijekom 2019. godine održat će se 2 sastanka s osobama odgovornim za zaštitu civilnog zračnog prometa u svim relevantnim subjektima i nadležnim državnim tijelima, u organizaciji Ureda.

U skladu s nadležnostima određenim točkama 2.3.6.1. i 2.3.6.2 Nacionalnog programa zaštite civilnog zračnog prometa i funkcijom Agencije kao Nadležnog tijela ostvarena je aktivna suradnja tijela nadležnih za procjenu prijetnji civilnom zračnom prometu, Sigurnosno-obavještajne agencije, Ministarstva unutarnjih poslova i Agencije, uz sudjelovanje predstavnika operatora zrakoplova i aerodroma. U koordinaciji Agencije, održavat će se redoviti sastanci ili usmene konzultacije, s ciljem utvrđivanja i upoznavanja s razinom prijetnje te donošenja odgovarajućih i adekvatnih mjera reakcije ili dodatnih mjera zaštite.

### **2. Sudjelovanje u radu tuzemnih i inozemnih radnih tijela**

Nacionalno povjerenstvo za zaštitu civilnog zračnog prometa: radnik Ureda, kao predstavnik Agencije, sudjelovat će u radu Nacionalnog povjerenstva za zaštitu civilnog zračnog prometa (min. 4 sjednice), tijela odgovornog za implementaciju preventivnih mjera zaštite civilnog zračnog prometa u Republici Hrvatskoj.

Radne skupine za implementaciju NIS Direktive Zakona o kibernetičkoj sigurnosti operatora ključnih usluga i davatelja digitalnih usluga - radnik Ureda, kao predstavnik Agencije, sudjelovat će u radu Podskupine za zračni promet.

EC Regulatory Committee: radnik Ureda, kao predstavnik Agencije, sudjelovat će u radu Regulatornog odbora Europske komisije za zaštitu civilnog zračnog prometa (Regulatory Committee for Civil Aviation Security).

EC Regulatory Committee – Inspection Working Group: radnik Ureda, kao predstavnik Agencije, sudjelovat će na sastancima radne grupe Regulatornog odbora Europske komisije za zaštitu civilnog zračnog prometa (Regulatory Committee for Civil Aviation Security), formirane za aktivnosti uređenja u području inspekcija zaštite CZP.

ECAC Security Forum: Sudjelovat će se na 2 sjednice ECAC Security Forumu, tijela ECAC-a nadležnog za razvoj i stručne odluke u dijelu izrade preporuka i predlaganja inicijativa u području zaštite civilnog zračnog prometa.

ECAC Guidance Material Task Force: predstavnik Ureda sudjelovat će, kao stalan član, na 3 radna sastanka ECAC GMTF – specijalizirane radne grupe za izradu priručnika i procedura iz područja zaštite civilnog zračnog prometa.

ECAC Workshop: predstavnici Ureda sudjelovat će na 4 radionice ECAC-a u cilju usvajanja najbolje prakse i uputa za operativnu implementaciju preventivnih mjera zaštite civilnog zračnog prometa.



EASA Network of national focal points: predstavnik Ureda sudjeluje u radu mreže nacionalnih kontakata za razmjenu podataka o kibernetičkoj sigurnosti.

EASA European Conflict Zone Alerting System: predstavnik Ureda sudjeluje u radu mreže nacionalnih kontakata (NAA RCZ) za razmjenu i distribuciju EASA SIB-ova.

### ***3.3 Provedba Nacionalnog programa sigurnosti u zračnom prometu***

U skladu s odredbama Zakona, Agencija prati provedbu Nacionalnog programa sigurnosti u zračnom prometu (u daljnjem tekstu: Program sigurnosti) u područjima iz svoje nadležnosti, te obavlja stručne poslove za Povjerenstvo za upravljanje sigurnošću u zračnom prometu (u daljnjem tekstu: Povjerenstvo), sukladno Odluci o osnivanju Povjerenstva za upravljanje sigurnošću u zračnom prometu («Narodne novine» broj 129/17).

Primjena načela dobrog upravljanja sigurnošću ključna je za kontinuirano poboljšanje sigurnosti civilnog zrakoplovstva, proaktivno upravljanje sigurnosnim rizicima i najbolje moguće iskorištavanje ograničenih tehničkih resursa. Stoga je kroz novu tzv. Osnovnu Uredbu (EU) 2018/1139 o zajedničkim pravilima u području civilnog zrakoplovstva i osnivanju Agencije Europske unije za sigurnost zračnog prometa (SL L 212, 22.8.2018.) (u daljnjem tekstu: Uredba (EU) 2018/1139) definiran zajednički okvir za planiranje i provedbu mjera za poboljšanje sigurnosti na razini Europske unije, te formalno reguliran status Europskog programa i Plana sigurnosti zračnog prometa. Temeljem zahtjeva iz nove Uredbe (EU) 2018/1139 države članice su dužne izraditi nacionalni program sigurnosti u skladu sa standardima ICAO Annexa 19 Čikaške konvencije. Do sada je na razini Europske unije ovaj zahtjev bio implementiran nesustavno i na dobrovoljnoj osnovi. Uz sada obvezujući program sigurnosti, države članice su dužne izraditi i usvojiti adekvatan plan sigurnosti u kojem se opisuju mjere koje država članica namjerava poduzeti u cilju ublažavanja prepoznatih rizika sigurnosti.

U skladu s odredbama Zakona, Povjerenstvo je još 2013. godine izradilo te Vladi Republike Hrvatske predložilo usvajanje prvog Programa sigurnosti. Program sigurnosti je u skladu s promjenama i s ciljem podizanja efektivnosti sustava upravljanja sigurnošću unaprijeđen 2015. godine.

Nastavno na obveze koje proizlaze iz nove Uredbe (EU) 2018/1139 i izmjena ICAO Annex-a 19, te na činjenicu da su ciljevi iz trenutnog Plana sigurnosti u većoj mjeri izvršeni, Agencija će tijekom 2019. godine Povjerenstvu predložiti izradu novog Programa sigurnosti i Plana sigurnosti.

S obzirom na usvojenu politiku sigurnosti, Agencija u skladu sa svojim nadležnostima kontinuirano radi na provedbi Programa sigurnosti i Plana sigurnosti i odlučna je u nastojanjima da razvija, implementira, održava i stalno unapređuje svoje procese kako bi se aktivnosti u civilnom zrakoplovstvu na teritoriju i u zračnom prostoru Republike Hrvatske održavale na najvišoj mogućoj razini sigurnosti.

Europski plan sigurnosti definira zadatke koji su u nadležnosti zemalja članica (Member State Task - MST), a koji su temeljeni na sigurnosnim prioritetima utvrđenima u suradnji s državama članicama. Većina ih je vezana uz kontinuirano praćenje temeljnih sigurnosnih rizika i redovito izvješćivanje o napretku u provedbu MST aktivnosti. Izvješćivanje se provodi jednom godišnje, a rezultati se raspravljaju sa zemljama članicama tijekom redovitih sastanaka EASA tehničkog tijela za upravljanje sigurnošću (SM TeB) na kojem sudjeluju i predstavnici Agencije.

U skladu s obvezama i zadacima iz Europskog plana sigurnosti, države članice tijekom 2019. godine trebaju uložiti napor u provedbi i održavanju Programa sigurnosti, osobito glede:

- osiguranja učinkovite provedbe zahtjeva koji se odnose na nadležno tijelo (Authority Requirements),
- otklanjanja nedostataka vezanih uz sposobnost države članice da provede adekvatan nadzor sigurnosti, kao predujeta za učinkovitu provedbu Programa sigurnosti,





- osiguravanja učinkovite koordinacije između državnih tijela koja imaju ulogu u upravljanju sigurnošću,
- osiguravanja da zrakoplovni inspektori imaju odgovarajuće kompetencije za razvoj i implementaciju sustava nadzora temeljenog na riziku i performansama,
- uspostavljanja politike i postupaka za prikupljanje, analizu, razmjenu i zaštitu sigurnosnih podataka u skladu s Uredbom (EU) br. 376/2014 o izvješćivanju, analizi i naknadnom postupanju u vezi s događajima u civilnom zrakoplovstvu (SL L 122, 24.4.2014.) (u daljnjem tekstu: Uredba (EU) 376/2014),
- unaprjeđenja procesa definiranja pokazatelja performanse sigurnosti na državnoj razini,
- osiguravanje redovitog preispitivanja politike sigurnosti, te preispitivanja učinkovitosti i ažuriranosti Programa sigurnosti, itd.

U svezi provedbe trenutno važećeg Programa sigurnosti i Plana sigurnosti obveze Agencije će tijekom 2019. godine biti usmjerene na nastavak rada na:

- provedbi aktivnosti u nadležnosti Agencije,
- definiranju mjera potrebnih za ublažavanje rizika na temelju provedene procjene,
- kontinuiranom nadzoru nad provedbom i praćenje učinkovitosti dogovorenih mjera za ublažavanje rizika,
- sudjelovanju na međunarodnim radionicama vezanim uz temu prevencije pojedinih rizika i distribucija informacija prema industriji,
- praćenju studija, strategija, programa i planova razvijenih od strane EASA-e i ostalih stručnih tijela, te pripremi prijedloga za reviziju i unaprjeđenje Programa sigurnosti i Plana sigurnosti,
- unaprjeđenju strukture propisa i procesa izrade nacrtu nacionalnih propisa, itd.

Agencija će tijekom 2019. godine aktivno promicati kulturu sigurnosti i promovirati važnost primjene načela kulture pravičnosti (Just culture) u skladu s obvezama koje proizlaze iz Uredbe (EU) 376/2014 i Europskog plana sigurnosti u zračnom prometu.

Promocija sigurnosti je bitan element sustava upravljanja sigurnošću jer se kroz promociju pozitivnih primjera iz prakse i razmjenu sigurnosnih informacija kod svih sudionika podiže i sveukupna razina svijesti i sigurnosti, te se stvara pozitivna kultura sigurnosti. Agencija će u svrhu unaprjeđenja zrakoplovne sigurnosti i tijekom 2019. godine nastaviti s aktivnostima vezanim za poticanje učinkovite suradnje i komunikacije sa svim zainteresiranim stranama po pitanjima sigurnosti civilnog zrakoplovstva, podizanje kvalitete izvješćivanja, boljeg razumijevanja propisa i veće razine implementacije istih. U tu svrhu se tijekom 2019. godine planira organizacija radionice s managerima sigurnosti iz zrakoplovne industrije s ciljem podizanje sveukupne performanse zrakoplovne sigurnosti kroz davanje aktivne podrške zrakoplovnoj zajednici, koordinirane proaktivne identifikacije opasnosti različitih tehničkih domena na nacionalnoj razini, te usuglašavanje zajedničkih aktivnosti za kontrolu prepoznatih rizika sigurnosti.

Agencija će i tijekom 2019. godine nastaviti obavljati stručne poslove vezane za sustav izvješćivanja o događajima povezanim sa sigurnošću u zračnom prometu, statistički pratiti trendove sigurnosti, pripremati periodička izvješća o sigurnosti, te koordinirati i pratiti provedbu zadataka koje Povjerenstvo dodijeli Agenciji.

U skladu s obvezama koji proizlaze iz Europskog plana sigurnosti Agencija će 2019. godine nastaviti s aktivnostima vezanim uz poticanje operatora da u svoje FDM (sustav praćenja podataka o letu) programe uvrste i definiraju događaje koji su od značaja za smanjenje rizika prepoznatih u Programu sigurnosti i Planu sigurnosti. Dosadašnji pristup prema operatorima oko uspostave zajedničkih standardiziranih FDM pokazatelja nije učinkovit i to iz više razloga: nema uporišta u propisu za uspostavu zajedničkih standardiziranih FDM pokazatelja, različita kompleksnost nacionalnih operatora, nedostatak motivacije i dr. Stoga je potrebno promijeniti pristup na način da se zrakoplovnoj industriji pruži jača podrška motiviranjem, promocijom FDM-a i postavljanjem jednostavnijih i



kratkoročnijih zadataka. S tim u svezi, tijekom 2019. godine Agencija planira organiziranje regionalnog FDM foruma s ciljem jačanja suradnje na regionalnoj razini. Osnovni smisao foruma je razmjena podataka vezanih uz sigurnost i pokretanje dijaloga među operatorima, pronalaženje zajedničkih rizika, te razmatranje mogućnosti kako te rizike pratiti kroz FDM sustav.

S obzirom na sve veću uporabu sustava bespilotnih zrakoplova u svakodnevnom životu, Agencija će predložiti Povjerenstvu uvrštavanje indikatora vezanih uz operacije sustavima bespilotnih zrakoplova u nacionalne pokazatelje sigurnosti.

Od ostalih aktivnosti tijekom 2019. godine, Agencija će aktivno raditi na nastavku aktivnosti vezanih uz promociju i jačanja kulture sigurnosti, posebice među pripadnicima generalne avijacije.

### ***3.4 Upravljanje sigurnosnim rizicima***

ICAO definira sustav upravljanja sigurnošću (SMS) kao "sustavni pristup upravljanja sigurnosti, koji uključuje potrebnu organizacijsku strukturu, odgovornosti, politike i postupke". Proces upravljanja sigurnosnim rizicima je bitan element tog sustava.

U skladu s internim sustavom upravljanja sigurnošću, u Agenciji se od početka 2010. godine sustavno prikupljaju i obrađuju sva izvješća o događajima vezanima za sigurnost zračnog prometa, a periodička izvješća o sigurnosti se dostavljaju Odboru za sigurnost Agencije (Safety Board) i Povjerenstvu za upravljanje sigurnošću zračnog prometa.

Svaki se zaprimljeni događaj o ugrožavanju sigurnosti analizira u cilju identifikacije opasnosti, procjene rizika i definiranja mjera za ublažavanje rizika, ukoliko je primjenjivo, a prikupljeni podaci se prate radi definiranja pokazatelja sigurnosti (safety indicator) i ciljeva sigurnosti (safety target), kao važnih elemenata Nacionalnog programa sigurnosti u zračnom prometu. Izvješća predstavljaju statistički obrađeni podaci prikupljeni putem reaktivnog i proaktivnog procesa upravljanja sigurnošću, tj. podaci o događajima povezanim sa sigurnošću prijavljeni putem sustava obaveznog i dobrovoljnog izvješćivanja. Svi prijavljeni događaji razvrstavaju se po pokazateljima definiranim u Nacionalnom programu sigurnosti zračnog prometa. Za svaki pokazatelj određene su granične vrijednosti, a trendovi kretanja istih se prate i analiziraju. Značajnija odstupanja se detaljnije analiziraju i u slučaju prepoznavanja opasnosti omogućavaju definiranje aktivnosti usmjerenih na smanjivanje rizika i po potrebi predlaganje izmjene Nacionalnog programa sigurnosti u zračnom prometu.

Prva razina pokazatelja performanse sigurnosti (Safety Performance Indicators - SPI) su podaci o broju nesreća i ozbiljnih nezgoda u određenom vremenskom razdoblju. Druga razina SPI su podaci o broju događaja kategoriziranih kao nezgode u određenom vremenskom razdoblju. Nezgode se razvrstavaju prema kategorijama događaja u skladu s ICAO ADREP taksonomijom. Za potrebe praćenja relevantnih pokazatelja performanse sigurnosti na ovoj razini se prate sljedeće kategorije rizika: CFIT (Kontrolirani let u teren), LOCF (Gubitak kontrole nad zrakoplovom u letu), MAC (Opasno približavanje/gubitak separacije/ sudar zrakoplova u zraku), RI (Neodobreni upad na uzletno-sletnu stazu), RE (Izlijetanje sa uzletno-sletne staze), BS (Sudar s pticom), ADRM (Događaj vezan uz dizajn aerodroma, usluge ili funkcionalnosti) i RAMP (događaj povezan s pružanjem zemaljskih usluga). Treća razina SPI su pokazatelji vezani uz praćenje definiranih specifičnih događaja prema određenim kategorijama, kako je definirano u Nacionalnom programu sigurnosti zračnog prometa. To su događaji koji mogu predstavljati rizik za sigurnost civilnog zrakoplovstva, a koji prema procjeni rizika nisu kategorizirani kao nezgode. Izvor podataka je ECCAIRS baza - softver koji koriste države članice i Europska središnja baza podataka za pohranu izvješća o događajima.



I tijekom 2019. godine Agencija će nastaviti održavati redovite sastanke Odbora za sigurnost Agencije koji na strateškoj razini analizira periodična izvješća o sigurnosti, prati performanse sigurnosti, definira prioritete i osigurava provedbu aktivnosti za kontrolu i ublažavanje rizika.

U skladu s zahtjevima koji uređuju sustav upravljanja nadležnih tijela (ARx zahtjevi), Agencija je uspostavila proces identifikacije i kontrole internih rizika koji bi mogli utjecati na sposobnosti Agencije u provođenju aktivnosti nadzora. Sve identificirane opasnosti se sustavno i proaktivno analiziraju kroz Registar rizika (tzv. Hazard Log) uzimajući u obzir ljudske faktore i organizacijske čimbenike Agencije, ključne procese, interno i vanjsko okruženje i točke suradnje, promjene itd. Provedba aktivnosti za kontrolu i ublažavanje rizika, te praćenje njihove efektivnosti će se i tijekom 2019. godine sustavno pratiti kroz svakodnevni rad Ureda upravljanja kvalitetom i sigurnosti zračnog prometa, te sastanke Odbora za sigurnost Agencije.

Predstavnici Agencije će tijekom 2019. godine aktivno sudjelovati u radu Mreže analitičara EASA-e (Network of analysts – NoA) te kontinuirano razmjenjivati informacije o sigurnosti s EASA-om i ostalim državama članicama kroz NoA grupu kako bi se omogućila adekvatna analiza podataka o sigurnosti na europskoj razini.

U skladu sa Sporazumom o suradnji Agencije i Agencije za istraživanje nesreća u zračnom, pomorskom i željezničkom prometu, Agencija ima pristup Nacionalnoj bazi podataka o događajima povezanim sa sigurnošću, nesrećama, ozbiljnim nezgodama i nezgodama zrakoplova. Nacionalna baza podataka je dio ECCAIRS sustava. Agencija administrira podatke o događajima u bazi putem instalirane aplikacije ECCAIRS Browser uključujući reviziju podataka, unos preliminarne analize i završne analize (kada je primjenjivo). Uredba (EU) 376/2014 godine zahtijeva standardizaciju podataka radi olakšavanja njihove razmjene, kao i kompatibilnost sa softverom ECCAIRS i klasifikacijom ICAO ADREP-a, te će se tijekom 2019. godine raditi na daljnjem usklađivanju i implementaciji Uredbe (EU) 376/2014 u svim domenama.

Agencija kao aktivni član sudjeluje u radu radne grupe koja radi na razvoju i testiranju nove verzije ECCAIRS 2.0 (EC2) sustava koja bi trebala donijeti poboljšanja u pojedinim funkcionalnostima sustava posebno onima vezanim uz prikupljanja i procesuiranja podataka, te učiniti postojeći sustav lakšim za korištenjem (user -friendly). Testiranje nove verzije software-a počinje u ožujku 2019. godine, a puna operativna primjena u svim zemljama članicama je planirana za početak 2020. godine.

Agencija sudjeluje i u radu EUROCONTROL AST radne grupe čija je zadaća, između ostalog, da među zemljama članicama EUROCONTROL-a osigura unaprijeđivanje procesa izvješćivanja o sigurnosti događaja iz domene ATM/ANS, te poboljša razmjenu i analizu informacija o nacionalnim ključnim područjima rizika u ovoj domeni. Kako bi se dobile što kvalitetnije analize i procjene sigurnosti ova grupa je pokrenuta ASDAS (ATM Safety Data Analysis and Support) inicijativu. Ova inicijativa je zapravo dobrovoljna podrška EUROCONTROL-u u analizi događaja, osiguranju osposobljavanja vezanih uz analizu rizika, definiranje barijera, kodiranje događaja koji ulaze u ECCAIRS za ATM domenu i promociju korištenja raznih alata za analizu, kao što je npr. RAT (Risk Analysis Tool) alat.

U skladu sa Sporazumom između Agencije i HKZP-a Agencija ima pravo pristupa i ovlasti istražitelja u TOKAI (Toolkit for ATM Occurrence Investigation) korisničkom računu za potrebe zajedničkog korištenje RAT (Risk Analysis Tool) alata koji je sastavni dio TOKAI software-a. RAT software je razvio EUROCONTROL kako bi pružio alat za procjenu rizika za incidente povezane s ATM sustavom. Alat omogućuje analizu i razumijevanje svih faktora kao i konteksta u kojemu se dogodio određeni incident, a baziran je na SOAM metodologiji i sadržava komponente i informacije koje su dostatne za procjenu ozbiljnosti rizika i njegovog ponavljanja. Agencija će i tijekom 2019. godine u suradnji s HKZP-om aktivno sudjelovati u analizi i ocjeni airborne i ukupne (overall) komponente ozbiljnosti rizika u RAT alatu, te pravodobno pripremati i podnositi izvješća prema EUROCONTROL-u.



## **4. DRUGI ZNAČAJNI POSLOVI IZ DJELATNOSTI AGENCIJE**

### **4.1 Rad na izradi nacrtu prijedloga podzakonskih propisa**

Tijekom 2019. godine Agencija će kontinuirano analizirati potrebu za izradom nacrtu prijedloga podzakonskih propisa u skladu s potrebama zrakoplovne industrije, rezultatima provedenih nadzora kao i regulatornim promjenama u Republici Hrvatskoj i EU. Pod izradom nacrtu prijedloga podzakonskih propisa podrazumijeva se izrada nacrtu prijedloga novih pravilnika iz nadležnosti Agencije, kao i izmjene i dopune postojećih.

Uzimajući u obzir činjenicu da je većina zahtjeva iz područja civilnog zrakoplovstva inkorporirana u EU propise, Agencija sukladno internoj proceduri prati nacрте EU propisa, postupak njihovog donošenja pred tijelima EU i njihovu objavu u Službenom listu EU, te provodi analizu potrebe donošenja provedbenih propisa. Osim toga, Agencija sukladno internim procedurama prati i druge regulatorne promjene, kao i sigurnosne standarde i potrebe zrakoplovne industrije temeljem čega procjenjuje potrebu izmjena i/ili dopuna postojećih ili donošenja novih propisa.

I u 2019. godini Agencija će voditi računa o potrebama zrakoplovne industrije pri izradi nacrtu prijedloga podzakonskih propisa, ali i u okviru svoga rada u tehničkim tijelima EASA-e, EASA Odboru te radnoj grupi za izradu Nacrtu prijedloga Zakona o izmjenama i dopunama Zakona o zračnom prometu. U tom cilju, poticat će se sudjelovanje zrakoplovnih subjekata pri izradi nacrtu prijedloga podzakonskih propisa kroz raznovrsne oblike savjetovanja, specijaliziranih sastanaka, radionica i drugih oblika komunikacije koji imaju za cilj pridonijeti kvaliteti budućih propisa. Nacrti prijedloga pravilnika objavljuvat će se na internetskim stranicama Agencije radi provedbe javne rasprave i savjetovanja te prikupljanja komentara i prijedloga.

#### **4.1.1 Pravilnici i ostale regulatorne aktivnosti**

Tijekom 2017. godine započeo je rad na izmjenama i dopunama Zakona o zračnom prometu, a odlukom resornog ministra donesenom 28. veljače 2017. godine tri predstavnika Agencije imenovana su članovima radne grupe za izradu Nacrtu prijedloga Zakona o izmjenama i dopunama Zakona o zračnom prometu. Sukladno navedenom, unutar Agencije identificirana su pitanja koja je potrebno navedenim izmjenama i dopunama Zakona adresirati. Tako su pojedine radne grupe unutar same Agencije dosad sačinile prijedlog izmjena dosadašnjih odredbi Zakona koji se odnose na državne zrakoplove, sustav upravljanja sigurnošću, status i pravni položaj Agencije, naknade zračnih luka, zaštitu okoliša, uskratu pružanja usluge u zračnoj plovidbi, postupanje i ovlasti inspektora, međunarodni sporazumi, registar civilnih zrakoplova, registrirane površine, kao i pojedine ovlasti za donošenje propisa te prekršajne odredbe. Ukoliko će rad na izmjenama i dopunama Zakona biti nastavljen i u 2019. godini, a pojedine promjene mogu znatno utjecati na daljnje regulatorne aktivnosti same Agencije, po usvajanju konačne verzije Zakona provest će se adekvatna analiza novih odredbi i sukladno tome identificirati potreba za izradom nacrtu prijedloga podzakonskih propisa. Do tada, za narednu godinu planirana je izrada nacrtu prijedloga 9 pravilnika budući da isti nisu u korelaciji s planiranim izmjenama i dopunama Zakona te su u većoj mjeri posljedica donošenja nove Osnovne Uredbe (EU) 2018/1139 kojom se dosadašnja Osnovna Uredba (EZ) br. 216/2008, stavlja van snage. Agencija će tako raditi na nacrtima prijedloga izmjena sljedećih pravilnika koji se potom upućuju resornom ministru na donošenje (nazivi pravilnika ne moraju nužno biti identični):

1. Pravilnik o zdravstvenoj sposobnosti zrakoplovnog osoblja na koje se ne primjenjuje Uredba (EZ) br. 216/2008;
2. Pravilnik o uvjetima kojima mora udovoljavati osoba koja upravlja zrakoplovima na koje se ne primjenjuje Uredba (EZ) br. 216/2008;



3. Pravilnik o projektiranju, prihvaćanju, gradnji i održavanju zrakoplova na koje se ne primjenjuje Uredba (EZ) br. 216/2008;
4. Pravilnik o uvjetima kojima moraju udovoljavati operatori zrakoplova, osoblje i organizacije uključeni u održavanje i vođenje kontinuirane plovidbenosti EASA zrakoplova tijekom korištenja u državnim aktivnostima;
5. Pravilnik o zahtjevima za izvođenje operacija zrakoplovima i o organizacijskim zahtjevima kojima moraju udovoljavati operatori zrakoplova;
6. Pravilnik o uvjetima kojima moraju udovoljavati poduzetnici koji obavljaju stručno osposobljavanje pilota sportsko-rekreativnih zrakoplova, balona i jedrilica;
7. Pravilnik o uvjetima i načinu upotrebe sportsko rekreativnih zrakoplova;
8. Pravilnik o uvjetima i načinu upotrebe ovjesne jedrilice, parajedrilice, padobrana s pogonom i jedrilice prazne mase do 80/100 kg;
9. Pravilnik o izmjenama i dopunama Pravilnika o zahtjevima zajedničkih zrakoplovnih vlasti i upravnim postupcima koji se primjenjuju na komercijalni zračni prijevoz helikopterom.

Zbog sve opsežnijih i razrađenijih propisa na EU razini, proces implementacije većine novih EU propisa je složen i obuhvaća niz aktivnosti kao što su izrada novih procedura i pripadajućih lista provjere, osposobljavanje zrakoplovnih inspektora, pripremu logističkih elemenata (izrada baza podataka, izrada obrazaca), ali i pravovremeno informiranje i edukaciju svih zainteresiranih subjekata u civilnom zrakoplovstvu.

U skladu sa zakonskim ovlastima, Agencija će tijekom 2019. godine izdavati naredbe o zrakoplovnoj sigurnosti (*Air Safety Order – ASO*) u pitanjima iz područja civilnog zrakoplovstva u kojima je izdavanje istih potrebno kako bi se omogućila provedba zakona i pravilnika, odnosno zrakoplovne sigurnosne informacije (*Air Safety Information Letter – ASIL*) kako bi se zainteresiranim subjektima dale detaljnije informacije o zahtjevima iz važećih pravilnika ili europskih pravila u nekom području ili kako bi ih se informiralo o stvarima od interesa za sigurnost civilnog zračnog prometa.

Agencija će pratiti ICAO državna pisma (ICAO State Letters) i upućivati ih nadležnim unutarnjim ustrojstvenim jedinicama radi pravodobnog informiranja o izmjenama ICAO standarda i sukladno tome potrebnim intervencijama u važeće propise.

Agencija će davati i mišljenja na nacрте prijedloga propisa iz nadležnosti drugih državnih tijela i pravnih osoba s javnim ovlastima, na zahtjev istih.

#### 4.1.2 Praćenje EU propisa i nacрта EU propisa

Praćenje EU propisa omogućuje pravovremeno planiranje njihove implementacije. EU propisi se dinamično razvijaju u gotovo svim područjima civilnog zrakoplovstva i mora se osigurati mehanizam praćenja još u fazi prije njihove objave u Službenom listu EU. U Agenciji je uspostavljena procedura praćenja i analize nacрта EU propisa koja uređuje način praćenja i obavezne aspekte analize nacрта EU propisa iz područja nadležnosti Agencije.

Praćenje i analiza nacрта EU propisa u skladu s ovom procedurom je obveza svih unutarnjih ustrojstvenih jedinica Agencije te će se u 2019. godini nastaviti pravovremeno i kontinuirano praćenje zakonodavnih postupaka u EU kako bi se na vrijeme provela stručna analiza i utvrdila potreba donošenja provedbenog podzakonskog propisa, što podrazumijeva i eventualnu potrebu izmjena odredbi postojećih provedbenih propisa.

Podaci prikupljeni kroz ovaj postupak koristit će se za pravovremenu reakciju na razini države, u sklopu raznovrsnih radnih tijela koja sudjeluju u zakonodavnim postupcima Europske unije. U tom smislu Agencija će



pružati stručnu pomoć resornom Ministarstvu pri izradi prijedloga stajališta Republike Hrvatske za potrebe sudjelovanja u radnoj skupini Vijeća Europske unije.

## **4.2 Ekonomska regulacija u zračnom prometu**

Agencija će u 2019. godini nastaviti obavljati poslove ekonomske regulacije u području civilnog zračnog prometa. Poslovi ekonomske regulacije obuhvaćaju sljedeće:

- Utvrđivanje jediničnih cijena rutnih i terminalnih naknada;
- Odobranje cjenika naknada zračnih luka i visine naknade za zaštitni pregled;
- Nadzor ekonomske sposobnosti subjekata u civilnom zrakoplovstvu Republike Hrvatske.

### **4.2.1 Utvrđivanje jediničnih cijena rutnih i terminalnih naknada**

U skladu s odredbama Pravilnika o utvrđivanju rutnih i terminalnih naknada («Narodne novine» broj 91/13), Agencija utvrđuje jedinične cijene rutnih i terminalnih naknada za naplatne zone u Republici Hrvatskoj, u skladu s EUROCONTROL-ovim Sustavom rutnih naknada i odgovarajućim EU propisima. Tijekom 2019. godine, Agencija će u propisanom postupku utvrditi prijedlog jedinstvene konačne baze troškova i konačnu jediničnu cijenu rutnih naknada Republike Hrvatske za 2020. godinu, te iste uputiti u daljnji postupak donošenja pred Proširenim odborom za rutne naknade (*Enlarged Committee for Route Charges*) EUROCONTROL-a. Isto tako, Agencija će utvrditi konačne baze troškova i konačne jedinične cijene terminalnih naknada Republike Hrvatske za 2020. godinu. Jedinične cijene rutnih i terminalnih naknada objavljuju se na način uobičajen u zračnom prometu putem Zbornika zrakoplovnih informacija Republike Hrvatske (AIP) i EUROCONTROL-ovih okružnica (*Information Circulars*).

Agencija je stalni član Proširenog odbora za rutne naknade (*Enlarged Committee for Route Charges*) koji je dio nadzorne strukture EUROCONTROL-a, a sastoji se od predstavnika država članica. Također, u okviru ovog odbora djeluje i stalna radna grupa (Study group) čiji zadaci se sastoje u razmatranju različitih financijskih pitanja u organizaciji procesa prikupljanja i obrade podataka koje zemlje članice dostavljaju EUROCONTROL-u i Europskoj komisiji. Agencija ima stalnog predstavnika u okviru ove radne grupe.

### **4.2.2 Odobranje cjenika naknada zračnih luka i visine naknade za zaštitni pregled**

Agencija temeljem članka 42. Zakona odobrava cjenike naknada zračnih luka, kao i njihove izmjene. Sustav nadzora nad naknadama zračnih luka uspostavljen je od strane ICAO-a te je postao obvezujući za sve države članice Europske unije Direktivom 2009/12/EZ Europskoga parlamenta i Vijeća od 11. ožujka 2009. o naknadama zračnih luka (SL L 70, 14. 3. 2009) (u daljnjem tekstu: Direktiva 2009/12/EZ). Navedena Direktiva transponirana je u hrvatski pravni sustav Pravilnikom o naknadama zračnih luka («Narodne novine» broj 65/15). Pojam naknada zračnih luka odnosi se na davanje koje se naplaćuje u korist upravnog tijela zračne luke i koje plaćaju korisnici zračnih luka za korištenje objekata, sredstava, uređaja i usluga koje isključivo pruža tijelo zračne luke i koje se odnose na slijetanje, uzlijetanje, sustave rasvjete, boravak parkiranog zrakoplova, te skrb putnika i prtljage. Takve naknade, odnosno cjenici (ili njihov dio), podložni su odobrenju Agencije kao i pripadajuće poticajne mjere. Cilj ovakvog regulatornog okvira jest osigurati transparentnost poslovanja i naplatu stvarnih troškova te spriječiti diskriminaciju pojedinih korisnika zračnih luka kroz redovan sustav konzultacija s korisnicima zračne luke i nadzor Agencije putem odobranja cjenika. Iz istog razloga, a sukladno člancima 42. i 120. Zakona, naknada koja se naplaćuje radi provođenja zaštitnog pregleda putnika i njihove ručne prtljage te predane putničke prtljage se također odobrava.

### 4.2.3 Nadzor ekonomske sposobnosti subjekata u civilnom zrakoplovstvu Republike Hrvatske

#### Operatori aerodroma

Na osnovu Pravilnika o izdavanju svjedodžbe aerodroma i odobrenja za uporabu aerodroma («Narodne novine» broj 14/16), utvrđuje se potreba procjenjivanja financijskog položaja operatora aerodroma u okviru izdavanja i redovitog nadzora imatelja svjedodžbe aerodroma. Navedenim Pravilnikom propisano je da operator aerodroma dokazuje svoju ekonomsku sposobnost dostavljanjem potrebne financijske dokumentacije tj. dokaze o ekonomskoj sposobnosti. Isto tako imatelji svjedodžbe aerodroma kontinuirano su dužni dostavljati dokaze o ekonomskoj sposobnosti operatora za prethodnu kalendarsku godinu. Pregled financijskih izvješća uključuje i pregled planova poslovanja za buduće razdoblje u kojem se glavni naglasak stavlja na kontinuitet poslovanja i financijsku sposobnost u području sigurnosti operacija na aerodromima.

#### Zračni prijevoznici

U skladu sa zahtjevima Uredbe (EZ) br. 1008/2008 o zajedničkim pravilima za obavljanje zračnog prijevoza u Zajednici (preinaka) (SL L 293, 31.10.2008.), Agencija je ovlaštena utvrđivati financijski položaj zračnih prijevoznika. Agencija je gore navedeni EU propis razradila internim dokumentom „Postupak za izdavanje, kontinuirano praćenje valjanosti, privremeno oduzimanje i oduzimanje operativne licencije“ u okviru kojeg se utvrđuju obveze zračnog prijevoznika i procedura procjenjivanja financijskog položaja ovisno o tipu operativne licencije. Postupak razrađuje prikupljanje specifične dokumentacije koja obuhvaća financijska izvješća, izvještaje o bonitetu, planove poslovanja i drugu propisanu dokumentaciju zračnog prijevoznika koja služi provjeri ispunjenja uvjeta financijske sposobnosti u trenutku izdavanja i tijekom kontinuiranog praćenja valjanosti operativne licencije. Isto tako predviđene radnje obuhvaćanju i možebitne promjene tijekom rada operatora (tehničke i financijske) kao i slučajeve privremenog ili trajnog oduzimanja operativne licencije. Prema navedenoj proceduri, za svakog od operatora zrakoplova procjenjuje se financijski položaj radi utvrđivanja financijske sposobnosti udovoljavanja tekućim i eventualnim budućim zahtjevima iz područja sigurnosti operacija. Operatori zrakoplova se kontaktiraju osobno i primjenjuje se individualni pristup, jer se i obim njihovih operacija znatno razlikuje.

#### Pružatelji zemaljskih usluga

Pružanje zemaljskih usluga uređeno je Direktivom Vijeća 96/67/EZ od 15. listopada 1996. o pristupu tržištu zemaljskih usluga u Zajednici (SL L 272, 25.10.1996) (u daljnjem tekstu: Direktiva 96/67/EZ) koja je implementirana Pravilnikom o pružanju zemaljskih usluga («Narodne novine» broj 61/15) i Naredbom o zrakoplovnoj sigurnosti ASO-2010-005 Rev.2 - Postupak i kriteriji za izdavanje Odobrenja za pružanje zemaljskih usluga. Smisao navedenog pravnog okvira jest uvođenje slobode samostalnog obavljanja zemaljskih usluga na svim zračnim lukama otvorenim za komercijalni zračni prijevoz te otvaranje tržišta ostalim pružateljima zemaljskih usluga na zračnim lukama čiji godišnji promet nije manji od 2 milijuna putnika ili 50.000 tona tereta. Pružatelj zemaljskih usluga (koji može biti i zračni prijevoznik), ako je registriran za pružanje zemaljskih usluga, može započeti s obavljanjem tih usluga nakon što dobije odobrenje od Agencije, osim ako na pojedinoj zračnoj luci nije na snazi ograničenje broja pružatelja zemaljskih usluga, a kako je predviđeno gore navedenim propisima. U postupku izdavanja odobrenja Agencija će, između ostalog, provjeriti i financijsku sposobnost pružatelja zemaljskih usluga na način da izvrši uvid u dokumentaciju poput godišnjih i kvartalnih financijskih izvješća, izvješća ovlaštenog revizora, plana poslovanja za sljedeće tri godine, dokaze o bonitetu, izvješća i plana investicija za tekuću i tri naredne godine i drugu dokumentaciju koju Agencija ocijeni potrebnom.



### 4.3 *Odobrovanje letova*

Ured za odobrovanje letova obavljat će poslove na izdavanju odobrenja za obavljanje komercijalnog zračnog prijevoza (linijskog i povremenog), prelete i slijetanja inozemnih zrakoplova koji prevoze opasnu robu, odobrenja za letačke operacije za koje je propisima predviđeno izdavanje odobrenja, izuzeća za slijetanje inozemnih zrakoplova na hrvatske zračne luke koji ne udovoljavaju propisima o ograničavanju buke civilnih podzvučnih mlaznih aviona, davanje suglasnosti na pojedinačne i godišnje zahtjeve za odobrovanjem preleta i slijetanja inozemnih državnih zrakoplova u suradnji s Ministarstvom vanjskih i europskih poslova, vođenje evidencije izdanih odobrenja i dr.

Zbog operativne prirode poslova, tijekom trajanja ljetne sezone Ured radi u dvije smjene, a tijekom vikenda i blagdana organizirana su dežurstva.

#### **Odobrenja za obavljanje komercijalnog zračnog prijevoza zračnim prijevoznicima iz trećih zemalja**

Sukladno članku 15. Zakona inozemni zrakoplovi smiju letjeti u hrvatskom zračnom prostoru na temelju odobrenja, a uvjeti i način izdavanja odobrenja propisani su Pravilnikom o odobrovanju letova u hrvatskom zračnom prostoru («Narodne novine» broj 50/17 - u daljnjem tekstu Pravilnik).

U komercijalnom zračnom prijevozu odobrenja se odnose na obavljanje usluga linijskog i povremenog zračnog prijevoza zračnim prijevoznicima iz trećih zemalja pri čemu će Ured odobravati prometna prava, dok provjeru sigurnosti i izdavanje odobrenja prijevoznika iz trećih zemalja (TCO odobrenje) obavlja Europska agencija za sigurnost zračnog prometa (u daljnjem tekstu EASA) u skladu s Uredbom Komisije (EU) br. 452/2014 od 29. travnja 2014. o utvrđivanju tehničkih zahtjeva i upravnih postupaka u vezi s letačkim operacijama operatora iz trećih zemalja (SL L 133, 6.5.2014.) (u daljnjem tekstu: Uredba (452/2014)). S tim u vezi, u 2019. godini planirano je sudjelovanje radnika Ureda na radionici EASA-e za države članice vezano uz izdavanje TCO odobrenja te provođenje programa kontinuiranog nadzora operatora iz trećih zemalja na kojoj se razmjenjuju informacije i usklađuje postupanje EASA-e i država članica u provedbi Uredbe (EU) 452/2014.

Međunarodni linijski zračni prijevoz odobrava se zračnim prijevoznicima iz trećih zemalja u skladu s odredbama dvostranih ili mnogostranih međunarodnih sporazuma o zračnom prometu koji obvezuju Republiku Hrvatsku, a koje je sklopila ili Europska unija ili Republika Hrvatska s trećim zemljama.

Ured surađuje s resornim Ministarstvom, Upravom za zračni promet, elektroničke komunikacije i poštu kao nadležnim tijelom u pitanjima vezanim uz uspostavljanje i pružanje usluga linijskog zračnog prijevoza inozemnih zračnih prijevoznika i vezano uz praćenje, primjenu i tumačenje tih sporazuma. S tim u vezi provodit će se aktivnosti kako bi se osigurala pravovremena i pravilna primjena već postojećih i pratilo sklapanje odnosno stupanje na snagu eventualnih novih sporazuma.

Odobrenja za obavljanje usluga u linijskom zračnom prijevozu izdaju se dva puta godišnje, za ljetno i zimsko prometno razdoblje. Pritom se odobrenja izdaju i za letove koji se obavljaju na temelju ugovora o letovima sa skupnom oznakom (*code-share*) koje zračni prijevoznici trećih zemalja obavljaju kao marketinški prijevoznici, stavljanjem svojeg broja leta na letove operativnih prijevoznika.

Ovdje treba napomenuti kako će obavljanje linijskog zračnog prijevoza između Republike Hrvatske i Velike Britanije britanskih zračnih prijevoznika u ljetnom redu letenja (čiji se početak poklapa s datumom izlaska), ovisiti o ishodu pregovora o izlasku Velike Britanije iz Europske unije te stajalištu Europske komisije i EASA-e. U slučaju da se ne postigne dogovor, Velika Britanija postat će „treća zemlja“, a pravne posljedice takvog statusa odrazit će se u zračnom prometu kako na pitanje sigurnosti, tako i na pravni okvir za odobrovanje prometnih prava.





Tijekom 2019. godine, a u povećanom obujmu za vrijeme ljetne sezone, odobravat će se letovi u povremenom prometu koji mogu biti pojedinačni ili serije letova za potrebe prijevoza putnika u organizaciji turističkih agencija, letovi za posebne događaje sportskog, kulturnog, profesionalnog i drugog karaktera, letovi za vlastite potrebe, *ad hoc* čarter letove, taksi letove, prijevoz robe (*cargo*) i dr. u skladu sa sklopljenim ugovorima o prijevozu između naručitelja leta i zračnog prijevoznika koji obavlja prijevoz. Takvi se letovi odobravaju u skladu sa spomenutim međunarodnim sporazumima, ukoliko su njima regulirani, te sukladno odredbama Zakona i Pravilnika.

U skladu s Pravilnikom odobravanje prometnih prava četvrte, pete i sedme zračne slobode u povremenom prometu podliježe posebnom postupku, a Ured će izdavati odobrenja na temelju prethodnog pozitivnog mišljenja resornog Ministarstva, Uprave za zračni promet, elektroničke komunikacije i poštu.

Ured u postupku izdavanja odobrenja za prometna prava osigurava da su ispunjeni svi propisani uvjeti. Osnovni uvjet za izdavanje odobrenja za prometna prava je sigurnosno odobrenje operatora treće zemlje koje izdaje EASA (TCO odobrenje). Ured će provjeravati status operatora koji namjerava obavljati komercijalni zračni prijevoz u Republiku Hrvatsku u EASA-inoj internetskoj bazi koja sadrži sve relevantne podatke o prijevozniku koje se odnose na sigurnost.

Prijevoznici također podliježu provjeri udovoljavanja europskim propisima iz područja zaštite civilnog zračnog prometa (program zaštite zračnog prijevoznika) kao i u slučaju prijevoza tereta ili pošte iz zračnih luka trećih zemalja u Republiku Hrvatsku.

Ured će provjeravati i sukladnost potvrda o obveznom osiguranju zračnih prijevoznika od odgovornosti za štetu prouzročenu putnicima, prtljazi, teretu i trećim osobama s odredbama Uredbe (EZ) br. 785/2004 o zahtjevima za zračne prijevoznike i operatore zrakoplova u vezi s osiguranjem (SL L 138, 30.4.2004.) i Zakonom o obveznim osiguranjima u prometu («Narodne novine» broj 76/13, 75/09, 36/09 i 151/05) te udovoljavanje propisima o buci zrakoplova.

Ured će odobravati prelete i slijetanja zračnim prijevoznicima trećih zemalja koji prevoze opasnu robu zrakom, a u kojem slučaju također moraju imati EASA TCO odobrenje te biti ovlašteni od svojih zrakoplovnih vlasti za siguran prijevoz takve robe u zračnom prometu. Takvi letovi odobravaju se u skladu sa posebnim propisima koji se odnose na prijevoz opasne robe, a koji su usklađeni sa standardima Organizacije međunarodnog civilnog zrakoplovstva. Za prijevoz opasne robe zabranjene za prijevoz zrakom u normalnim okolnostima, Ured će izdati odobrenje za prelet i/ili slijetanje nakon što je prijevoznik od inspektora za opasne robe u posebnom postupku ishodio izuzeće za prijevoz takve robe.

### **Odobrenja za letačke operacije i aktivnosti za koje je potrebno odobrenje**

Ured izdaje odobrenja za letačke operacije i aktivnosti za koje je različitim europskim ili nacionalnim propisima predviđeno da se smiju obavljati samo uz odobrenje Agencije.

Ured će provoditi postupak odobravanja izvanaerodromskog slijetanja i uzlijetanja aviona, helikoptera, balona, sportsko-rekreativnih zrakoplova, izvanaerodromskih skokova padobranom, obavljanja radova iz zraka inozemnih operatora zrakoplova, letova ispod minimalnih sigurnih visina, izbacivanje i raspršivanje predmeta i drugih stvari iz zrakoplova operatorima iz trećih zemalja, letova ispod mostova i sličnih građevina, dalekovoda i antena, letenja neupravljivih letećih objekata s vlastitim pogonom (pirotehnički objekti i raketni modeli), puštanja slobodnih balona bez posade i korištenja vezanih balona.

U postupku odobravanja Ured će obavljati provjeru usklađenosti relevantnih dokumenata koje se odnose na operatora, zrakoplove i pilote s primjenjivim europskim i nacionalnim propisima te pribavljati stručna mišljenja od



odgovarajućih unutarnjih ustrojstvenih jedinica Agencije. U ovisnosti o vrsti operacija, odobrenja mogu sadržavati posebne uvjete i ograničenja za njihovo obavljanje, a s obzirom na sigurnost operacija.

Letovi ispod minimalnih sigurnih visina te ispod mostova i sličnih građevina, dalekovoda i antena odobravat će se za potrebe obavljanja poslova i zadaća, a na temelju zadovoljavajuće procjene sigurnosti koju izrađuje operator zrakoplova.

Odobrenja za izbacivanje i raspršivanje predmeta i drugih tvari iz zrakoplova u letu Ured će odobravati operatorima iz trećih zemalja u svrhu obavljanja radova iz zraka (npr. distribucija cjepiva za lisice, zaprašivanje komaraca i sl.) ukoliko posjeduju certifikat zrakoplovnih vlasti kojom dokazuje sposobnost za obavljanje operacije.

Kao i dosadašnjih godina, u ljetnoj sezoni 2019. godine za očekivati povećanje broja zahtjeva za odobravanjem letačkih operacija, a posebice izvanaerodromskog slijetanja i uzlijetanja helikoptera. Odobrvat će se operacije izvanaerodromskih slijetanja ili uzlijetanja helikoptera u privatne (nekomercijalne) svrhe te obavljanje komercijalnih operacija prijevoza putnika. Odobravaju se i izvanaerodromska slijetanja i uzlijetanja helikoptera koji polijeću s plovila usidrenih u teritorijalnim vodama Republike Hrvatske.

Odobrenja za izvanaerodromska slijetanja i uzlijetanja zrakoplova na kopnenim površinama izdavat će se za nekomercijalne operacije ako operator zrakoplova, uz ostale propisane uvjete, dokaže opravdanost potrebe za izvođenjem operacija i broja operacija slijetanja i uzlijetanja te vremenskog razdoblja za koje se traži odobrenje.

Prethodnih godina Ured se u postupku odobravanja izvanaerodromskih slijetanja i uzlijetanja na površini na otoku Visu susreo s problematikom neriješenih imovinskopravnih odnosa zbog kojih se nisu mogla izdavati odobrenja operatorima zrakoplova o čemu je Agencija obavijestila Ministarstvo državne imovine kao nadležno tijelo. Agencija će i u 2019. godini s Ministarstvom državne imovine koordinirati postupanje budući da navedena problematika za Agenciju predstavlja prethodno pitanje koje valja riješiti kako bi se na predmetnoj površini mogle odobravati i obavljati letačke operacije.

Obavljanje radova iz zraka (u svrhu snimanja, iskakanja padobranaca, radova u poljoprivredi i sl.) odobrvat će se inozemnim operatorima zrakoplova iz trećih zemalja, a europskim operatorima samo ukoliko iste obavljaju sa zrakoplovima na koje se ne primjenjuje Uredba (EU) 2018/1139.

Odobrvat će se i preleti i slijetanja inozemnih zrakoplova koji nemaju standardnu svjedodžbu o plovidbenosti već imaju specijalnu svjedodžbu o plovidbenosti, dopuštenje za letenje ili sličan dokument izdan od zrakoplovnih vlasti države u kojoj je zrakoplov registriran.

U skladu s odredbama Zakona o zračnom prometu Ured će sudjelovati u postupku izdavanja pojedinačnih i godišnjih diplomatskih odobrenja za prelete i slijetanja inozemnih državnih zrakoplova u hrvatskom zračnom prostoru. Diplomatsko odobrenje za letenje izdaje ministarstvo nadležno za vanjske poslove.

Ured će voditi evidenciju izdanih odobrenja za komercijalni zračni prijevoz za potrebe pregleda na stajanci (SAFA), te odobrenja letačkih operacija za koje je potrebno odobrenje kako bi isti bili dostupni nadležnim inspektorima za provođenje inspeksijskih nadzora. U slučajevima kršenja propisa iz djelokruga rada Ureda ili uvjeta iz odobrenja, u suradnji s nadležnim ustrojstvenim jedinicama Agencije Ured sudjeluje u postupcima osiguravanja primjene propisa.

#### ***4.4 Vođenje Hrvatskog registra civilnih zrakoplova***

U skladu s člankom 5. stavak 7. točka 7. Zakona Agencija je nadležna za vođenje Hrvatskog registra civilnih zrakoplova (dalje u tekstu: Registar). Vođenje Registra obuhvaća: upis zrakoplova, dodjeljivanje registarskih oznaka, upis podataka i upis promjene podataka, ispis zrakoplova iz Registra, izdavanje rješenja i potvrda o



registraciji i brisanju zrakoplova iz Registra te kontinuirano praćenje i ažuriranje podataka (vlasništvo, založno pravo, operator, podaci o zrakoplovu). Registar je javna knjiga za koju se smatra da potpuno i istinito odražava činjenično i pravno stanje zrakoplova. Izvadci iz Registra imaju dokaznu snagu javnih isprava.

U 2019. godini Agencija će nastaviti s vođenjem elektronskog oblika Registra uspostavljenog temeljem Pravilnika o sadržaju i načinu vođenja Hrvatskog registra civilnih zrakoplova («Narodne novine» broj 137/12). Takav način vođenja Registra omogućava lakši i brži upis podataka, uvid u upisane podatke i stavljanje istih na raspolaganje zainteresiranim subjektima.

Agencija će u 2019. godini voditi Registar kroz EMPIC-EAP softver, podmodul Aircraft Registration (AR) i Aircraft Ownership (AO). Navedenim softverom unapređuje se sustav elektronskog vođenja Registra i usklađivanje podataka između Registra i Odjela plovidbenosti, što je od posebne važnosti za neodvojiv dio procesa registracije zrakoplova i procesa nadzora kontinuirane plovidbenosti zrakoplova.

Zbog velikog broja upita vezanih uz upis stvarnih prava na motorima zrakoplova koji su potaknuti konstantnom potrebom za financijskim sredstvima prilikom nabavljanja zrakoplova, a sukladno tome i potrebom za zaštitom osiguranog vjerovnika, Agencija će u 2019. godini inicirati pokretanje postupka ratifikacije Konvencije o međunarodnim stvarnopravnim osiguranjima na pokretnoj opremi, potpisane 16. studenog 2001. godine (poznatija kao Cape Town Konvencija) pred nadležnim Ministarstvom. Naime, motori i propeleri zrakoplova, koji imaju veliku tržišnu vrijednost, nisu prepoznati u nacionalnom zakonodavstvu kao posebni dijelovi zrakoplova na kojima se može zasnovati pravo vlasništva ili založno pravo, a s obzirom na sve veći broj zahtjeva za zaštitom prava vlasnika i vjerovnika, ratifikacija navedene Konvencije bila bi dobar mehanizam za osiguranje financiranja zrakoplova te bi služila kao potpora zrakoplovnoj industriji.

Nadalje, Agencija će, u skladu s potpisanim Sporazumom o suradnji i Protokolom za razmjenu podataka između Agencije i Porezne uprave, nastaviti s dostavom svake promjene podataka i informacija o zrakoplovima Poreznoj upravi. Cilj navedene razmjene podataka je pravovremena dojava novog upisa zrakoplova kao i promjena u evidencijama Agencije, sa svrhom stvaranja imovinske kartice za potrebe Porezne uprave.

#### ***4.5 Rješavanje o pritužbama za zaštitu prava putnika***

Agencija je, prema članku 5. stavku 7. točki 15. Zakona, nadležna za nadzor, inspekciju, mirenje te poduzimanje drugih aktivnosti u svezi sa zaštitom prava putnika, osoba s invaliditetom i osoba smanjene pokretljivosti te pripremanje podloge za izradu propisanih izvješća nadležnim tijelima Europske unije.

U tom smislu internetska stranica Agencije sadrži detaljne informacije da bi zainteresirane osobe, koje smatraju da su im povrijeđena prava zajamčena Uredbom (EZ) br. 261/2004 Europskog parlamenta i Vijeća od 11. veljače 2004. o utvrđivanju općih pravila odštete i pomoći putnicima u slučaju uskraćenog ukrcanja i otkazivanja ili dužeg kašnjenja leta u polasku (SL L 46, 17.2.2004.) (u daljnjem tekstu: Uredba (EZ) 261/2004) i Uredbom (EZ) br. 1107/2006 Europskog parlamenta i Vijeća od 5. srpnja 2006. o pravima osoba s invaliditetom i osoba smanjene pokretljivosti u zračnom prijevozu (SL L 204, 26.7.2006.), mogle poduzeti korake da ostvare prava koja im kao putnicima u zračnom prijevozu pripadaju. Ovako dostupne informacije rezultirale su velikim povećanjem broja zahtjeva za zaštitom prava i naknadom, budući je javnost bolje informirana o svojim mogućnostima, a uz to broj putnika u zračnom prijevozu u Republici Hrvatskoj kontinuirano raste.

U tablici koja slijedi daje se pregled broja prigovora vezanih uz zaštitu prava putnika po godinama.

Prigovor	Otkazan let	Duže kašnjenje	Uskraćen ukrcanj	Osoba sa smanjenom pokretljivošću	Ukupno
2012.	-	1	1	-	2
2013.	7	27	2	-	36
2014.	8	39	1	1	49
2015.	38	110	12	-	160
2016.	49	104	5	1	159
2017.	75	157	6	-	238
2018.	128	207	9	1	345

Tablica 10: Pregled broja prigovora vezanih uz zaštitu prava putnika

Odjel zrakoplovnog prava i međunarodnih poslova očekuje nastavak trenda rasta broja prigovora i u 2019. godini. Važno je naglasiti da osim povećanja prigovora, Odjel primjećuje i povećani broj upita putnika vezano uz putnička prava putem e-maila i telefona. Agencija će sve zahtjeve rješavati po ubrzanom postupku, sa što manje proceduralnih zahtjeva prema putnicima podnositeljima zahtjeva, te će u tom smislu i dalje nastaviti posredovati između putnika i zračnog prijevoznika kako bi putnik što prije saznao ima li pravo koje potražuje, odnosno kako bi dobio kompenzaciju od zračnog prijevoznika ako se utvrdi da mu ona pripada.

U cilju što boljeg poznavanja propisa, u organizaciji Agencije će se i u 2019. godini održati dvije radionice. Cilj radionica će biti upoznavanje svih sudionika koji na različite načine primjenjuju propise o zaštiti prava putnika sa postojećim međunarodnim i domaćim regulatornim okvirom, primjerima iz prakse, te utvrditi međusobna prava i obveze, razjasniti sva otvorena pitanja te kratkom provjerom znanja utvrditi koje teme je potrebno dodatno raspraviti.

Bitno je napomenuti kako navedene radionice i uopće prikupljeno iskustvo kroz rad na zaštiti prava putnika u zračnom prijevozu doprinose i samom radu Agencije, u okviru tijela Europske unije, na reviziji Uredbe (EZ) 261/2004 kojom se, između ostalog, nadležnost Agencije širi i na prigovore putnika glede povrede prava koja za njih proizlaze iz Uredbe Vijeća (EZ) br. 2027/97 od 9. listopada 1997. o odgovornosti zračnih prijevoznika u slučaju nesreća (SL L 285, 17.10.1997.) koja se odnosi na naknadu štete u slučaju smrti ili ozljede putnika, kao i gubitka, oštećenja ili uništenja putnikove prtljage.

#### **4.6 Stručni poslovi za potrebe Nacionalnog povjerenstva za upravljanje zračnim prostorom**

Temeljem odredbi članka 95. Zakona te Pravilnika o upravljanju zračnim prostorom («Narodne novine» broj 32/18), Povjerenstvo za upravljanje zračnim prostorom obavlja sljedeće stalne funkcije:

- Priprema prijedloge bitne za strateško upravljanje zračnim prostorom;
- Predlaže nacionalnu politiku upravljanja zračnim prostorom i strateške planove za upravljanje zračnim prostorom, uzimajući u obzir zahtjeve nacionalnih i međunarodnih korisnika zračnog prostora, te zahtjeve pružatelja usluga u zračnoj plovidbi.

Stručne poslove za potrebe Povjerenstva obavlja Agencija, temeljem Odluke Vlade Republike Hrvatske o osnivanju Nacionalnog povjerenstva za upravljanje zračnim prostorom («Narodne novine» broj 116/09, 93/10, 126/10, 91/11, 76/12, 28/13, 76/14 i 129/17).

Obzirom da je upravljanje zračnim prostorom (ustroj i struktura, klasifikacija, fleksibilna uporaba zračnog prostora te druge funkcije s ciljem maksimalnog korištenja raspoloživog zračnog prostora) u nadležnosti ministra nadležnog



za civilni zračni promet uz suglasnost ministra nadležnog za poslove obrane, Povjerenstvo je u ulozi savjetodavnog tijela koje priprema sve relevantne prijedloge za što učinkovitije upravljanje zračnim prostorom.

Tijekom 2019. godine stručni poslovi za potrebe Povjerenstva će se naročito sastojati prema sljedećem:

- a. Davanje stručnog mišljenja na sigurnosne procjene te sigurnosne studije u svezi prijedloga uspostave i modifikacije zračnog prostora (reorganizacija zračnog prostora R. Hrvatske, kreiranje zone za potrebe zrakoplovno sportskih aktivnosti), prijedlog Plana promjene rutne mreže za 2020. godinu, promjena lateralnih granica CTR-ova i uspostava zona jedriličarskih i padobranskih aktivnosti ukoliko Povjerenstvo zaprimi takve zahtjeve;
- b. Davanje stručnog mišljenja u svezi implementacije zahtjeva za reorganizacijom i korištenjem zračnog prostora, kao i održavanje tematskog sastanka Povjerenstva s korisnicima zračnog prostora Republike Hrvatske;
- c. Sudjelovanje u raspravama i davanje mišljenja u svezi raznih izvještaja i zahtjeva u svezi prijedloga promjena zona zračnog prostora;
- d. U sklopu redovitih sjednica Povjerenstva, Agencija podnosi izvješća o pregledu stanja FAB CE inicijative u okviru svojih nadležnosti (sudjelovanje u FAB CE NSA CC radnom tijelu te pripadajućim radnim skupinama);
- e. Davanje stručnog mišljenja na implementaciju projekta uvođenja navigacije temeljene na letnim sposobnostima zrakoplova (Performance Based Navigation – PBN);
- f. Izrada nacrt prijedloga izmjena i dopuna Pravilnika o upravljanju zračnim prostorom te ostalih dokumenata iz nadležnosti Povjerenstva;
- g. Sudjelovanje u izradi nacrt izvješća o fleksibilnoj upotrebi zračnog prostora za Europsku komisiju;
- h. Predaja izvješća Povjerenstvu o provedenim nadzorima sigurnosti u Hrvatskoj kontroli zračne plovidbe d.o.o. sukladno zahtjevima Uredbe (EU) 1034/2011 i Uredbe Komisije (EZ) br. 2150/2005 o utvrđivanju zajedničkih pravila za fleksibilno korištenje zračnog prostora (SL L 342, 24.12.2005.), što predstavlja ispunjenje zahtjeva članka 32. Pravilnika o upravljanju zračnim prostorom.

Tijekom 2019. godine, težište stručnih poslova će se staviti na evaluaciju zaprimljenih zahtjeva za promjenama u zračnom prostoru, pripremanje stručnih podloga za definiranje kriterija za uspostavu zabranjenih zona (*No Drone Zone*) za sustave bespilotnih zrakoplova, sudjelovanje u bilateralnim razgovorima s predstavnicima Republike Italije i NATO-a na uspostavi prekograničnog zračnog prostora (*Military training - Speedy Zone*), te prema potrebi davanje stručnog mišljenja na zahtjeve za reorganizacijom područja letnih informacija Zagreb (FIR Zagreb) i redefiniranje CTR-ova.

Posebna pozornost bit će usmjerena na implementaciju novog Pravilnika o upravljanju zračnim prostorom (uspostava zona za bespilotne zrakoplove), kao i učinkovito upravljanje zračnim prostorom kako bi se osiguralo da se sustav fleksibilne uporabe zračnog prostora na što bolji način primjenjuje u zračnom prostoru Republike Hrvatske.

Predstavnici Agencije će tijekom 2019. godine sudjelovati u radu Povjerenstva na definiranju stajališta Republike Hrvatske u svezi Funkcionalnog bloka zračnog prostora Središnje Europe (FAB CE), kao i izradu nacrt Godišnjeg izvješća Europskoj komisiji o fleksibilnoj uporabi zračnog prostora tzv. „*FUA Report*“ za 2019. godinu.

#### ***4.7 Unaprjeđivanje zrakoplovne kulture i promocija sigurnosti u zrakoplovnoj zajednici***

Promocija sigurnosti je jedan od četiri osnovna temelja sustava upravljanja sigurnošću (SMS). Kroz promociju pozitivnih primjera iz prakse i razmjenu sigurnosnih informacija kod svih učesnika, podiže se i sveukupna razina svijesti i sigurnosti, te se stvara pozitivna kultura sigurnosti.



Croatian Civil Aviation Agency

HRVATSKA AGENCIJA ZA CIVILNO ZRAKOPLOVSTVO  
GODIŠNJI PROGRAM RADA ZA 2019. GODINU

U Europskom planu sigurnosti zračnog prometa čak 24% svih planiranih aktivnosti spada u domenu promocije sigurnosti. Agencija prati aktivnosti i inicijative koje poduzima EASA-ina mreže za promociju sigurnosti (European Safety Promotion Network), te nastoji dati aktivnu potporu u provedbi i promociji ideja, informacija i materijala na nacionalnoj razini.

Agencija je u svrhu unaprjeđenja zrakoplovne kulture i promocije sigurnosti u zrakoplovnoj zajednici uspostavila Program aktivnosti za 2019. godinu s ciljem pružanja potpore zrakoplovnoj zajednici u razumijevanju i implementaciji propisa, unaprjeđenje sadržaja i funkcionalnosti internetske stranice Agencije, promocije najbolje prakse itd.

Agencija prepoznaje da postoje ograničene mogućnosti zrakoplovne industrije da prati i primjeni opsežne i brze promjene u propisima. Kroz Program za unaprjeđenje zrakoplovne kulture i promocije sigurnosti Agencija će tijekom 2019. godine nastoji pružiti potrebne informacije, podršku, obuku i savjete kako bi se propisi implementirali što brže i efektivnije.

Tijekom 2019. godine aktivnosti Programa za unaprjeđenje zrakoplovne kulture i promocije sigurnosti će u najvećoj mjeri biti usmjerene na pripadnike generalne avijacije. Nastavljajući se na Program sigurnosti iz prethodnih godina, piloti generalne avijacije su i dalje primarna ciljana skupina kao najzastupljenija skupina u nesrećama i ozbiljnim nezgodama i istodobno skupina koja ima najnižu stopu izvješćivanja.

Aktivnosti usmjerene na pilote generalne avijacije imaju za cilj podići svijest o kulturi sigurnosti u zrakoplovstvu, podići razinu izvješćivanja o događajima povezanim sa sigurnošću, te podići svijest o važnosti dobre pripreme leta. U planu je izrada promotivnih i edukativnih materijala, te održavanje niza edukativnih radionica za sve segmente ove zrakoplovne domene.

Agencija će kroz Program unaprjeđivanja zrakoplovne kulture i promociju sigurnosti u zrakoplovnoj zajednici u 2019. godini raditi na održavanju kontinuirane komunikacije prema široj populaciji sudionika u domeni letanja sustavima bespilotnih zrakoplova. U planu je izrada promotivnih i edukativnih materijala, održavanje edukativnih radionica, te promocija sigurnosti putem video uratka kojim se na jednostavan način operatorima sustava bespilotnih zrakoplova predstavljaju najvažnija pravila u letenju, te s tim povezani rizici sigurnosti.

Unaprjeđenjem sadržaja i funkcionalnosti internetske stranice Agencija želi osigurati nadogradnju postojećih funkcionalnosti prema potrebama korisnika na način da se omogući bolja distribucija informacija, olakšano i brže snalaženje u traženju određenih podataka i sl. Internetska stranica Agencije centralno je mjesto za pružanje svih relevantnih informacija prema pojedinim domenama zrakoplovstvu i kao takva se treba kontinuirano nadopunjavati novim alatima i atraktivnim sadržajem orijentiranim na potrebe korisnika.



## **5. PROVEDBA AKTIVNOSTI VEZANIH UZ JEDINSTVENO EUROPSKO NEBO**

### **5.1 Lokalni plan implementacije Jedinog europskog neba**

Obzirom na obaveze koje proističu iz članstva u EUROCONTROL-u (Zakon o potvrđivanju Protokola s usuglašenom Međunarodnom konvencijom o suradnji na sigurnosti zračne plovidbe EUROCONTROL – («Narodne novine», Međunarodni ugovori broj 8/05), Republika Hrvatska, je između ostalog, dužna sudjelovati na donošenju i provođenju Europskog plana Jedinog europskog neba (European Single Sky Implementation Plan - u daljnjem tekstu ESSIP), koji također podrazumijeva izradu Lokalnog plana implementacije Jedinog europskog neba za Republiku Hrvatsku (Local Single Sky Implementation Plan - u daljnjem tekstu LSSIP).

ESSIP predstavlja skup stratezijskih ciljeva (sigurnosni, tehnički/tehnološki, regulatorni i dr.) koje je potrebno dostignuti u cilju implementacije zahtjeva projekta Jedinog europskog neba, a LSSIP predstavlja način na koji će Republika Hrvatska dostignuti stratezijske ciljeve koji su definirani u ESSIP-u.

Uloga Agencije u izradi LSSIP dokumenta je prvenstveno predlaganje regulatornih rješenja, tj. nacрта prijedloga podzakonskih propisa u civilnom zrakoplovstvu. Do kraja siječnja 2019. godine pripremit će se tekstualni dio LSSIP-a i urediti LSSIP baza podataka (regulatorni okviri pojedinih ciljeva LSSIP).

U cilju što kvalitetnije implementacije pojedinih ciljeva LSSIP-a, bit će potrebno tijekom 2019. godine organizirati više stručnih sastanaka kako bi se harmonizirali zahtjevi svih zainteresiranih subjekata (Agencija, Hrvatska kontrola zračne plovidbe d.o.o., Ministarstvo obrane, zračne luke te po potrebi operatori zrakoplova).

Posebna pozornost će se obratiti na ciljeve LSSIP-a koji su u statusu „kašnjenja“ (*Late*) i u statusu „bez plana“ (*No Plan*), u cilju poticanja svih uključenih dionika na što bržu implementaciju ciljeva s navedenim statusima.

### **5.2 Funkcionalni blok zračnog prostora Središnje Europe**

Temeljem Odluke o proglašenju Zakona o potvrđivanju sporazuma o uspostavi Funkcionalnog bloka zračnog prostora Srednje Europe («Narodne novine», Međunarodni ugovori broj 5/12), predstavnici Republike Hrvatske sudjeluju u radnim tijelima osnovanim od strane Vijeća Funkcionalnog bloka zračnog prostora Srednje Europe (FAB CE Council).

Sukladno tome, Agencija je, kao Nacionalno nadzorno tijelo (*National Supervisory Authority – NSA*), putem resornog Ministarstva imenovala svoje predstavnike u tijela FAB CE te pripadajuće radne grupe. Putem svojih predstavnika, Agencija sudjeluje u radu delegacije Republike Hrvatske u Vijeću Funkcionalnog bloka zračnog prostora Srednje Europe, kao i u radu Koordinacijskog odbora nacionalnih nadzornih tijela (NSA CC).

#### **Vijeće Funkcionalnog bloka zračnog prostora Središnje Europe (FAB CE Council)**

Vijeće Funkcionalnog bloka zračnog prostora Središnje Europe osnovano je kao zajedničko tijelo za donošenje odluka u svrhu implementacije, rada i budućeg razvoja FAB CE. Sastavljeno je od predstavnika zemalja potpisnica Sporazuma u svrhu poduzimanja potrebnih radnji kako bi se osiguralo ostvarenje ciljeva u skladu s propisima Jedinog europskog neba (*Single European Sky – SES*). Opći cilj FAB CE je zajedničko djelovanje članica funkcionalnog bloka na europskoj razini. Predstavnik Agencije sudjelovat će u radu delegacije Republike Hrvatske u Vijeću FAB CE.

U 2019. godini težište aktivnosti Agencije bit će usmjerene na izradu Plana mjerenja učinkovitosti za treće referentno razdoblje (FAB CE PP RP3 2020.-2024.). Izrada plana za RP3 se temelji na podacima dobivenim iz



statističkih podataka EUROCONTROL-a, te zajedničkih konzultacija sa HKZP i PRB-om planiranih za početak 2019. godine.

Nadalje, predstavnik Agencije u Vijeću FAB CE sudjelovat će u formuliranju i potvrđivanju principa, ciljeva i politike na strateškoj razini; analizi rada tijela uspostavljenih od strane Vijeća FAB CE; analizi dostizanja postavljenih ciljeva Jedinstvenog europskog neba; razvoju zajedničkih projekata i racionalizaciji uporabe zračnog prostora, te donošenju odluka o potvrđivanju planova i mjera koje se odnose na budući rad i razvoj FAB CE.

### **Koordinacijski odbor nacionalnih nadzornih tijela (NSA CC)**

Obzirom na nadležnosti, od posebnog interesa za rad Agencije je sudjelovanje u radu Koordinacijskog odbora nacionalnih nadzornih tijela (NSA CC). Odbor je sastavljen od predstavnika nacionalnih nadzornih tijela zemalja članica FAB CE koje provode nadzor u zračnom prostoru zemalja članica. U 2019. godini, predstavnici Agencije će sudjelovati u ujednačavanju nacionalnih planova, nadzoru sigurnosti na razini FAB CE, razmjeni informacija vezanih za sigurnost, ujednačavanju i razmjeni pravila i procedura koje primjenjuju nacionalna nadzorna tijela u procesu certifikacije i kontinuiranog nadzora pružatelja usluga u zračnoj plovidbi. Odborom u 2019. godini predsjedavat će austrijski NSA.

Za 2019. godinu predviđeno je usvajanje procjene ljudskih resursa za naredne dvije godine, suradnja na praćenju provedbe plana mjerenja učinkovitosti za RP2, pripreme za izradu plana mjerenja učinkovitosti za RP3, usklađivanje sporazuma s novom Uredbom (EU) 2017/373. Također u sklopu suradnje unutar FAB CE planirane su i dvije radionice, i to na temu implementacije Uredbe (EU) 2017/373 u organizaciji austrijskog NSA-a te na temu nadzora u MET području u organizaciji češkog NSA-a.

### ***5.3 Izvještavanje o izvršenju Plana mjerenja učinkovitosti za RP2***

U skladu s člankom 18. Provedbene uredbe Komisije (EU) 390/2013 o utvrđivanju plana performansi za usluge u zračnoj plovidbi i mrežne funkcije (SL L 128 9.5.2013.) (u daljnjem tekstu: Uredba (EU) 390/2013) nacionalna nadzorna tijela i Europska komisija prate provedbu Plana mjerenja učinkovitosti za RP2.

Plan mjerenja učinkovitosti i procedure praćenja (monitoriranja) odobrene su od strane Europske komisije za drugo referentno razdoblje (FAB CE PP RP2 2015-2019), a nacionalna nadzorna tijela izvještavaju Europsku komisiju putem dogovorenog obrasca izvješća koji se objedinjava na FAB razini. Nakon prikupljanja svih podataka PRB izrađuje završni godišnji izvještaj (Annual Monitoring Report) za pojedinu godinu koji se prezentira SSC-a i javno objavljuje na stranicama Europske komisije.

Europska komisija na osnovu zaprimljenih izvješća izdaje odluke o dosljednosti/nedosljednosti u provedbi ciljeva iskazanih u Planu mjerenja učinkovitosti na nacionalnoj i FAB razini. U slučaju kada Komisija ustanovi značajan i ustrajan pad zacrtanih ciljeva iskazanih u Planu može tražiti od država i nacionalnih nadzornih tijela primjenu korektivnih mjera.

Agencija je u protekle tri godine (praćenje i izvršenje Plana mjerenja učinkovitosti za 2015. godinu, 2016. godinu te 2017. godinu) provodila redovni postupak praćenja i izvještavanja prema Europskoj komisiji, tako da će i tijekom 2019. godine obaviti i četvrto izvještavanje o procesu praćenja provedbe Plana mjerenja učinkovitosti za 2018. godinu.

Sam proces praćenja na nacionalnoj razini je uspostavljen izradom internih procedura unutar Hrvatske kontrole zračne plovidbe d.o.o. i Agencije. Agencija izradu završnih godišnjih izvješća koordinira na nacionalnoj razini te sudjeluje u izradi završnog godišnjeg FAB CE izvješća za područje kapaciteta u izračunu visine poticaja kao i u izvještavanju o investicijama na FAB CE razini.



#### ***5.4 Pripreme za izradu Plana mjerenja učinkovitosti za treće referentno razdoblje (RP3)***

Člankom 5. stavkom 11. Zakona propisano je da Agencija djeluje kao Nacionalno nadzorno tijelo i obavlja poslove koji se odnose na izradu, praćenje i nadzor provedbe Plana mjerenja učinkovitosti u skladu s propisima kojima se regulira Jedinostveno europsko nebo.

Tijekom 2019. godine Agencija će aktivno raditi na izradi Plana mjerenja učinkovitosti za treće referentno razdoblje (RP3) koje obuhvaća razdoblje od 2020. do 2024. godine, a u skladu s Uredbom (EU) 390/2013 i Provedbenom uredbom Komisije (EU) br. 391/2013 od 3. svibnja 2013. o utvrđivanju zajedničkog sustava obračuna naknada za usluge u zračnoj plovidbi (SL L 341 7.12.2006.).

Plan mjerenja učinkovitosti, odnosno Plan performansi za usluge u zračnoj plovidbi i mrežne funkcije, ima za cilj doprinijeti održivom razvoju sustava zračnog prijevoza poboljšanjem cjelokupne učinkovitosti usluga u zračnoj plovidbi na ključnim područjima performansi u vezi sa sigurnošću, okolišem, kapacitetom i troškovnom učinkovitošću, a u skladu s okvirom performansi europskoga glavnog plana upravljanja zračnim prometom (ATM), uvažavajući pritom prevladavajuće ciljeve sigurnosti.

Tijekom 2019. godine odvijat će se aktivnosti za predstojeće RP3 razdoblje u pogledu:

- Rada na određivanju i konzultacije na lokalnoj razini vezano za inicijalne vrijednosti ciljeva za RP3;
- Dostave Europskoj komisiji inicijalnih lokalnih ciljeva za RP3;
- Izrade nacrtu Plana performansi za RP3 i konzultacije s korisnicima i svim zainteresiranim stranama;
- Dostave Europskoj komisiji nacrtu Plana performansi za RP3 za razdoblje 2020.-2024.

Navedene aktivnosti odvijat će se kroz sljedeća radna tijela/grupe i prema postupcima i rokovima iz regulative:

- Europska komisija će dostaviti na Single Sky Committee EU ciljeve (Union-wide targets);
- PRB će dostaviti obrazac za izradu planova učinkovitosti za RP3 svim zemljama uključenim u proces preko radnog tijela Europske komisije (NCP PERF WG) tj. NSA koordinacijske platforme za suradnju na izradi planova učinkovitosti kroz diskusiju, indentifikaciju najbolje prakse i koordinaciju aktivnosti
- FAB CE PERF WG (FAB CE radna grupa za performance) će pristupiti usuglašavanju stavova oko operativne pripreme planova učinkovitosti za RP3 razdoblje.



## **6. SURADNJA S DOMAĆIM I INOZEMNIM NADLEŽNIM TIJELIMA**

Pri obavljanju poslova iz svoje nadležnosti Agencija ostvaruje suradnju s domaćim i inozemnim nadležnim tijelima, temeljem odredbi zakona ili sklopljenih sporazuma o suradnji.

### **6.1 Suradnja s domaćim nadležnim tijelima**

I tijekom 2019. godine, Agencija će nastaviti surađivati s tijelima državne uprave, prije svega s resornim Ministarstvom i Agencijom za istraživanje nesreća u zračnom, pomorskom i željezničkom prometu, a koja su uz Agenciju, nadležna tijela za civilno zrakoplovstvo u Republici Hrvatskoj, sukladno odredbama Zakona. Suradnja s resornim Ministarstvom odvijat će se kao i prethodnih godina u skladu s nadležnostima za civilno zrakoplovstvo propisanih Zakonom. S Agencijom za istraživanje nesreća u zračnom, pomorskom i željezničkom prometu nastavit će se suradnja na unaprjeđenju zajedničkih operativnih procedura za zajedničko postupanje o događajima povezanim sa sigurnošću, te protokola i procedura vezane uz pristup, korištenje, unos i razmjenu podataka u ECCAIRS bazu podataka. Temeljem Sporazuma o suradnji između Ministarstva obrane i Agencije nastavit će se suradnja s Ministarstvom obrane u području nadzora nad vojnim objektima i vojnom opremom u dijelu u kojem se koriste za civilni zračni promet i to kroz djelovanje Zajedničkog civilno - vojnog odbora za zračni promet. Suradnja će se ostvarivati i po ostalim pitanjima u svezi sigurnosti i zaštite zračnog prometa od zajedničkog interesa. Isto tako, Agencija će surađivati s Ministarstvom unutarnjih poslova po pitanju dostave podataka o događajima povezanim sa sigurnošću, nesrećama, ozbiljnim nezgodama i nezgodama zrakoplova, kao i o drugim pitanjima od zajedničkog interesa. Agencija će u 2019. godini nastaviti suradnju s Državnom geodetskom upravom vezano uz projekt „Electronic Terrain and Obstacle Data“ (ETOD) koji je obveza Republike Hrvatske sukladno Lokalnom planu implementacije Jedinostvenog europskog neba – LSSIP. Suradnja i koordinacija obavlja se u području zaštite civilnog zračnog prometa sa Sigurnosno-obavještajnom agencijom i Ministarstvom unutarnjih poslova, u dijelu praćenja stanja zaštite, procjene prijetnji i definiranja dodatnih mjera zaštite civilnog zračnog prometa. S Ministarstvom unutarnjih poslova suradnja i koordinacija obavlja se i u dijelu kontrole kvalitete zaštite civilnog zračnog prometa i događajima povezanim sa letenjem sustavima bespilotnih zrakoplova, a sa Carinskom upravom u dijelu razmjene podataka o ovlaštenim gospodarskim subjektima, reguliranim agentima i poznatim pošiljateljima. Agencija ostvaruje suradnju i s drugim tijelima državne uprave za potrebe obavljanja poslova tih državnih tijela ili za potrebe Agencije, u skladu s propisanim nadležnostima. Temeljem Sporazuma o suradnji i Protokola za razmjenu podataka između Agencije i Porezne uprave, Agencija će nastaviti s dostavom svake promjene podataka i informacija o zrakoplovima Poreznoj upravi iz Hrvatskog registra civilnih zrakoplova.

Predstavnici Agencije sudjeluju u radu sljedećih povjerenstava i radnih skupina:

- Povjerenstvo za upravljanje sigurnošću u zračnom prometu;
- Nacionalno povjerenstvo za upravljanje zračnim prostorom;
- Nacionalno povjerenstvo za olakšice;
- Nacionalno povjerenstvo za zaštitu civilnog zračnog prometa;
- Nacionalno povjerenstvo za prijevoz opasnih stvari;
- Povjerenstvo za međusektorsku koordinaciju za nacionalni sustav za praćenje emisije stakleničkih plinova;
- Povjerenstvo za sprečavanje sudara zrakoplova i ptica;
- Radna skupina za izradu procjene rizika od katastrofa u Republici Hrvatskoj.
- Radne skupine za implementaciju Zakona o kibernetičkoj sigurnosti operatora ključnih usluga i davatelja digitalnih usluga (NIS Direktive) - Podskupina za zračni promet.



Croatian Civil Aviation Agency

HRVATSKA AGENCIJA ZA CIVILNO ZRAKOPLOVSTVO  
GODIŠNJI PROGRAM RADA ZA 2019. GODINU

## **6.2 Suradnja s inozemnim nadležnim tijelima**

Predstavnici Agencije će aktivno sudjelovati na redovitim sastancima i aktivnostima, prije svega, europskih te drugih međunarodnih organizacija i institucija, u radu njihovih stručnih tijela i radnih grupa te će ostvarivati suradnju s inozemnim nadležnim tijelima u području sigurnosti i zaštite civilnog zračnog prometa, sukladno odredbama Zakona. Suradnja s EASA-om, nadležnim tijelima Europske komisije, EUROCONTROL-om te Europskom konferencijom civilnog zrakoplovstva (ECAC) od posebnog je interesa za obavljanje poslova iz nadležnosti Agencije. Temeljem članstva Republike Hrvatske u Europskoj uniji, Agencija je obavezna aktivno sudjelovati u radu mnogobrojnih tijela i radnih grupa iz područja civilnog zrakoplovstva/civilnog zračnog prometa, u ulozi predstavnika Republike Hrvatske kao punopravne članice Europske unije. Obzirom na značaj navedenog sudjelovanja, Agencija je izradila Plan sudjelovanja u radu međunarodnih organizacija i institucija u 2019. godini koji se nalazi u Prilogu 4. ovog Programa rada. Iz Plana je vidljivo kako su značajni resursi Agencije planirani za ispunjenje ove obveze iz nadležnosti Agencije.

Sudjelovanje u radu tijela i radnih grupa Funkcionalnog bloka zračnog prostora Središnje Europe (FAB CE), naročito u radu Vijeća Funkcionalnog bloka zračnog prostora Srednje Europe (FAB CE Council) i Koordinacijskog odbora nacionalnih nadzornih tijela (NSA CC) je važan dio aktivnosti Agencije u području zračne plovidbe.

Pored sudjelovanja u radu tijela i radnih grupa EUROCONTROL-a, Agencija ostvaruje bilateralnu suradnju s EUROCONTROL-om vezano uz unaprjeđivanje sposobnosti za obavljanje funkcije Nacionalnog nadzornog tijela (*National Supervisory Authority - NSA*), naročito pri obavljanju nadzora nad pružateljem usluga u zračnoj plovidbi (na nacionalnoj i FAB razini).

Poseban vid suradnje Agencija ostvaruje s nadležnim tijelima za civilno zrakoplovstvo drugih država (Austrija, Slovenija, Bosna i Hercegovina, Crna Gora, Kosovo i Makedonija) vezano uz obavljanje poslova nadzora, certifikacije i licenciranja, školovanja i osposobljavanja te provedbu zajedničkih projekata. Suradnja se ostvaruje razmjenom i/ili stavljanjem na raspolaganje stručnjaka iz različitih područja civilnog zrakoplovstva drugoj strani temeljem sklopljenih sporazuma o suradnji.



## **7. UNAPRJEĐIVANJE RADA I SPOSOBNOSTI ZA OBAVLJANJE POSLOVA IZ DJELATNOSTI AGENCIJE**

### **7.1 Sustav upravljanja kvalitetom**

U skladu s odredbama europskih propisa, nadležna tijela su dužna uspostaviti i održavati sustav upravljanja, koji uključuje dokumentirane politike i postupke za opisivanje njegove organizacije, načina i metoda za postizanje sukladnosti s Uredbom (EU) 2018/1139 i njezinim provedbenim pravilima u odnosu na obveze certificiranja, nadzora i osiguranja provedbe primjenjivih zahtjeva.

Obveza je nadležnog tijela da uspostavi i održava sustav upravljanja koji, kao minimum, uključuje politiku, ciljeve, organizaciju, postupke, resurse, sredstava i metode za postizanje usklađenosti s Uredbom (EU) 2018/1139 i njezinim provedbenim pravilima. Sustav upravljanja pruža radni okvir unutar kojeg se izvršavaju te obveze i planirani ciljevi na efikasan i učinkovit način.

Sustav upravljanja kvalitetom (*Quality Management System – QMS*) kao dio sveukupnog sustava upravljanja je temelj na kojem se gradi poslovanje Agencije i koji osigurava provedbu spomenutih zahtjeva posebno u pogledu definiranja politike i postupaka rada Agencije, načina i metoda za postizanje sukladnosti s Uredbom (EU) 2018/1139 i njezinim provedbenim pravilima, praćenja sukladnosti sustava upravljanja s relevantnim zahtjevima, osiguranja prikladnosti postupaka itd. Agencija nastoji unaprijediti svoje aktivnosti kroz učinkovitu primjenu integriranog sustava upravljanja koji povezuje sve organizacijske komponente kao što su sustav upravljanja kvalitetom i sustav upravljanja sigurnošću u jedan koherentan (povezan) sustav čime se osigurava i efektivna provedba procesa upravljanja sigurnosnim rizicima itd.

Rezultat primjene sustava upravljanja kvalitetom se ogleda u sposobnosti Agencije da kontinuirano i standardizirano izvršava svoje obveze na način koji osigurava ispunjavanje svih primjenjivih zahtjeva i zadovoljava očekivanja svih involviranih subjekata, te u konačnici osigurava i prihvatljivu razinu sigurnosti civilnog zrakoplovstva.

Efikasan sustav upravljanja daje Agenciji temelj za kontinuirano poboljšavanje procesa koji omogućuju prilagodbu promjenama i modernizaciju sustava (upravljanje promjenama, nadzor temeljen na performansama, obučavanje temeljeno na kompetencijama itd.), povećanje učinkovitosti i jači fokus na zrakoplovnu industriju.

U skladu s primjenjivim standardom Sustava upravljanjem kvalitetom, koji promiče procesni pristup i upravljanje rizicima, Agencija će tijekom 2019. godine nastaviti raditi na unaprijeđenju postojećih procesa i procedura, s fokusom na tijek procesa i otklanjanje identificiranih „uskih grla“, osiguranje usklađenosti s propisima te proaktivni pristup kontroli rizika.

U skladu s primjenjivim propisima koji se odnose na sustav upravljanja nadležnih zrakoplovnih tijela, Agencija je uspostavila funkciju praćenja sukladnosti sustava upravljanja s relevantnim zahtjevima, te praćenja efikasnosti i pravovremenosti poduzimanja potrebnih korektivnih i preventivnih mjera. Praćenje sukladnosti uključuje i sustav povratnih informacija kojim se na redovitoj dvotjednoj bazi rukovodstvo Agencije izvješćuje o statusu provedbe definiranih mjera, eventualnim odstupanjima i potrebnim resursima.

U skladu s uspostavljenim postupcima, početkom 2019. godine planira se provedba preispitivanja sustava upravljanja kvalitetom i Politike kvalitete od strane rukovodstva Agencije tzv. Ocjena uprave (Management Review). Ocjenom uprave će se, između ostalog, obraditi teme vezane uz follow-up zadataka s prethodne ocjene uprave, analizu i status nalaza internih nadzora, analizu i status nalaza vanjskih nadzora, realizaciju plana osposobljavanja, status realizacije ciljeva za tekuću godinu, promjene koje mogu utjecati na sustav upravljanja i



procesu Agencije. Ocjena uprave rezultira preporukama za daljnja poboljšanja radnih procesa i sustava upravljanja Agencije.

I tijekom 2019. godine Agencija će kontinuirano raditi na utvrđivanju i praćenju promjena koje utječu na sposobnost obavljanja zadaća Agencije i izvršavanje njenih nadležnosti kako je određeno u Uredbi (EU) 2018/1139 i njezinim provedbenim pravilima. Predstavnici Agencije će nastaviti aktivno sudjelovati u radu EASA radne skupine nacionalnih koordinatora (National Standardisation Coordinators) koja za cilj ima osigurati standardiziranu implementaciju propisa, učinkovitu razmjenu relevantnih informacija, poboljšati kvalitetu podataka, te osigurati razmjenu iskustva i najbolje prakse među državama članicama.

### 7.1.1 Nadzori/inspekcije međunarodnih organizacija i institucija

Agencija je posvećena razvoju i praćenju vlastitih standarda upravljanja i učenja iz najboljih međunarodnih praksi. Tijekom 2019. godine Agencija će nastaviti otklanjati nalaze sa standardizacijske inspekcije provedene od strane EASA-e iz srpnja 2017. godine (EASA – Standardisation Inspection) u domeni plovidbenosti zrakoplova (AIR.HR.07.2017). Korektivne mjere koje se planiraju provesti u cilju otklanjanja utvrđenih nalaza uključuju pojačani nadzor organizacija za održavanje prema zahtjevima Uredbe (EU) 376/2014 vezanim uz izvješćivanje o događajima, nadzor CAME/MOE procedura vezanih uz prihvaćanje komponenti, te praćenje efektivnosti implementiranih korektivnih mjera na nalaze identificirane tijekom nadzora (UNC) itd.

U domeni aerodroma, a u svrhu otklanjanja nalaza sa standardizacijske inspekcije provedene prema zahtjevima Uredbe (EU) 139/2014, tijekom 2019. godine, Agencija će intenzivno raditi na otklanjanju nedostataka identificiranim u procesima certifikacije i nadzora. Planira se ponovna provjera svih certifikacijskih zahtjeva za sve aerodroma kojima je izdana Svjedodžbe u skladu sa zahtjevima Uredbe (EU) 139/2014.

Kako je područje certifikacije i nadzora aerodroma novo i kompleksno, a imajući na umu rezultate standardizacijske inspekcije, Agencija planira tijekom 2019. godine u suradnji s drugim nadležnim tijelima nastaviti aktivnosti vezane uz jačanje kompetencija svojih djelatnika kroz razmjenu iskustava i najbolje prakse.

EASA provodi kontinuirano praćenje država članica kroz CMR (Continuous Monitoring Report) program prema profilu rizika kojim se određuje učestalost i prioriteta standardizacijskih inspekcija. U sklopu programa standardizacijskih inspekcija (Standardisation Inspection Annual Programme - SIAP) za 2019. godinu EASA je najavila tri standardizacijske inspekcije Agencije i to u SYS domeni (travanj), ATM domeni (lipanj) i OPS domeni (prosinac).

S obzirom na dobre rezultate prethodnih inspekcija i pravodobnosti u provođenju potrebnih korektivnih mjera, standardizacijski nadzor u OPS i ATM domeni će se u najvećoj mjeri fokusirati na implementaciju promjena i novih zahtjeva, te efektivnosti korektivnih mjera provedenih u cilju zatvaranja nalaza sa zadnjih inspekcija iz 2016. godine.

U cilju dobivanja boljeg pregleda zrelosti sustava različitih tehničkih domena, EASA je u 2018. godini uvela novu standardizacijsku domenu SYS. Ova standardizacijska domena je usmjerena na nadzor sustava upravljanja nadležnih tijela s fokusom na sustavne sposobnosti organizacije da efektivno upravlja rizicima sigurnosti. Nadzor obuhvaća provjeru implementacije zahtjeva vezanih uz sustav upravljanja (ARx zahtjevi) i sustav izvješćivanja o događajima povezanim sa sigurnošću. S usvajanjem nove tzv. Osnovne Uredbe 2018/1139, područje SYS domene se širi i na nadzor provedbe Europskog plana sigurnosti zračnog prometa, čime će se osigurati bolji pregled cjelokupnog sustava sigurnosti na razini država članica.

U svrhu pripreme za predstojeći standardizacijski nadzor, Ured upravljanja kvalitetom i sigurnosti zračnog prometa planira početkom 2019. godine provesti evaluaciju rezultata do sada provedenih inspekcija u ovoj domeni i



najčešće identificiranih nesukladnosti kao npr. implementacija Uredbe (EU) 376/2014, izrada Godišnjeg pregleda sigurnosti (Annual Safety Review), implementacija kulture pravičnosti (Just Culture), koordinacija između državnih tijela, prijenos podataka u ECCAIRS itd., te usuglasiti mjere kojima će se eventualni nedostaci pravovremeno otkloniti. Priprema i provedba SYS standardizacijske inspekcije će zahtijevati angažman svih odjela Agencije.

Agencija će u suradnji s ICAO Nacionalnim koordinatorom i tijekom 2019. godine nastaviti aktivnosti u sklopu ICAO USOAP CMA (Continuous Monitoring Approach) programa kontinuiranog praćenja sukladnosti i učinkovitosti provedbe ICAO standarda i preporučene prakse (SARP). S tim u vezi će u suradnji s resornim Ministarstvom raditi na uspostavi postupka osiguravanja kontinuirane ažuriranost ICAO Compliance Checklists (CCL) za svaki pojedinačni ICAO Annex. Kontinuirano ažuriranje CCL-a je obveza svake zemlje članice kada god usvoji neku promjenu. Ažuriranje tih podataka i notifikacija razlika preduvjet je i za ažuriranje AIP-a.

Tijekom 2019. godine Agencija će resornom Ministarstvom predložiti da se prema ICAO-u uputi zahtjev za verifikaciju korektivnih mjera na nalaze s ICAO nadzora iz 2010. godine. Zatvaranje nalaza nesukladnosti je preduvjet za podizanje razine efektivne implementacije ICAO standarda (EI) prema prosjeku EASA članica. Prosječna razina implementacije EU država članica u zadnjih par godina je podignuta na visokih 83,01%.

### 7.1.2 Program internih nadzora Agencije

U skladu s obvezom uspostave funkcije praćenja sukladnosti sustava upravljanja s relevantnim zahtjevima i prikladnosti uspostavljenih postupaka, Agencija kontinuirano provodi interne nadzore i analizira svoje postupke. Svrha internih nadzora je osiguranje kontinuirane usklađenosti i kontinuiranog napretka, kao i identifikacija nesukladnosti, potencijalnih slabosti i opasnosti koji mogu utjecati na realizaciju postavljenih ciljeva. Sustav praćenja sukladnosti uključuje i sustav povratnih informacija o nalazima koje se dostavljaju direktoru Agencije, kako bi se osigurala učinkovita provedba korektivnih mjera.

Agencija je posvećena održavanju sustava dobrog upravljanja i kontinuiranog poboljšanja svih svojih aktivnosti. U tom smislu, a u skladu s primjenjivim propisima koji se odnose na sustav upravljanja nadležnih zrakoplovnih tijela (Authority Requirements), Ured upravljanja kvalitetom i sigurnosti zračnog prometa u skladu s planom internih nadzora koji se bazira na dvogodišnjem ciklusu provodi interne nadzore svih domena Agencije kao i njenih ključnih procesa i procedura. Osim što interni nadzori za cilj imaju pravovremeno utvrđivanje i otklanjanje eventualnih nesukladnosti sustava s relevantnim zahtjevima, oni su i izvor informacija koji olakšavaju organizaciji prepoznavanje potrebnih poboljšanja, smanjenje sustavnih rizika i veću efikasnost.

Slijedom toga, a u skladu s Programom internih nadzora Agencije, Ured upravljanja kvalitetom i sigurnosti zračnog prometa planira tijekom 2019. godine provesti interne nadzore Ureda zaštite zračnog prometa, Odjela usluga u zračnoj plovidbi i upravljanja zračnim prometom, Odsjeka SAFA/SACA, Ureda za odobravanje letova, Odjela zrakoplovnog prava i međunarodnih poslova, Odjela letačkih operacija i školstva i Odjela plovidbenosti u domeni FSTD (specifični zahtjevi za simulator leta za osposobljavanje).

Agencija će tijekom 2019. godine nastaviti raditi na otklanjanju nalaza s prethodnih internih nadzora i provedbi zaključaka s prethodne Ocjene uprave (Management Review). Skupnom analizom pojedinačnih izvješća s internih nadzora iz 2018. godine utvrđeno je kako postoji potreba za poboljšanjima u području nadzora efektivnosti sustava upravljanja, praćenja i dokumentiranja aktivnosti vezanih uz implementacije promjena, ažuriranje procedura i optimizacija postojećih procesa, kao i adekvatnost i kvaliteta internog osposobljavanja.

Tijekom 2019. godine Agencija će nastaviti s provedbom osposobljavanja zrakoplovnih inspektora i podizanja njihovih kompetencija po pitanjima sustava upravljanja (management system), praćenja sukladnosti (compliance monitoring) i upravljanja sigurnošću (safety management) sukladno planu osposobljavanja i zahtjevima EU



propisa. Model praćenja kompetencija (znanje, vještine i stav) koji je uspostavila Agencija usredotočen je posebno na potrebe vezane uz osiguranje kvalitetnog nadzora efektivnost sustava upravljanja u pojedinim tehničkim domenama. Te kompetencije danas trebaju svakom inspektoru kako bi mogao adekvatno procijeniti robusnost i učinkovitost sustava upravljanja nadziranih organizacija, te njihovu usklađenosti s propisima.

Unaprjeđenje inspektorskih kompetencija je glavni fokus i izazov EASA-e i zrakoplovnih vlasti država članica i to ne samo u smislu održavanja stručnosti zrakoplovnih inspektora, već i sposobnosti praćenja razvoja novih tehnologija u zrakoplovstvu, ažuriranja znanja i vještina te prilagodbi novom okruženju.

### 7.1.3 Inspekcija zaštite Europske komisije

Uredbom Komisije (EU) br. 72/2010 o utvrđivanju postupaka za provođenje inspekcija Komisije u području zaštite zračnog prometa (SL L 23 27.1.2010.) utvrđeni su postupci za provođenje inspekcija Europske komisije u cilju praćenja primjene Uredbe (EZ) 300/2008 u državama članicama. Inspekcije Europske komisije obuhvaćaju nadležna tijela država članica i odabrane zračne luke te operatore i subjekte koji primjenjuju standarde zaštite zračnog prometa, a najavljuju se tri mjeseca prije aktivnosti. Inspekcijama Europske komisije obavlja se pregled postojećih mjera, postupaka i struktura u području kontrole kvalitete i zaštite civilnog zračnog prometa.

Države članice obvezne su surađivati s Europskom komisijom pri obavljanju njezinih inspeksijskih poslova, tijekom pripreme faze, faze provođenja inspekcije i faze izvješćivanja o otklanjanju utvrđenih nesukladnosti. U razdoblju nakon stjecanja statusa punopravne članice, Europska komisija obavila je u Republici Hrvatskoj 9 inspekcija, od čega 7 u odabranim zračnim lukama (ZL Zagreb – 2 inspekcije, ZL Dubrovnik, ZL Split, ZL Pula ZL Zadar) i 2 inspekcije nadležnog tijela, Hrvatske agencije za civilno zrakoplovstvo, tijekom 2014. i 2018. godine.

Sukladno utvrđenoj praksi i ciklusima rada Europske komisije tijekom 2019. godine očekuje se inspekcija jedne od zračnih luka u Republici Hrvatskoj.

## 7.2 Školovanje i stručno usavršavanje kadrova

Agencija predstavlja stručnu i operativnu organizaciju koja sukladno brzom tehničko-tehnološkom razvoju u području civilnog zrakoplovstva prati i provodi međunarodne standarde nužne za ispunjenje obaveza Republike Hrvatske u području sigurnosti i zaštite civilnog zračnog prometa. U skladu s odredbama članka 5. stavka 19. Zakona, Agencija je obvezna zapošljivati i održavati dovoljan broj stručnog osoblja potrebnog za primjereno i efikasno izvršavanje obaveza propisanih Zakonom. Ista obveza propisana je međunarodnim zahtjevima (ICAO) i EU propisima kroz zahtjeve koji se odnose na nadležna tijela za civilno zrakoplovstvo (*Authority Requirements*).

Zrakoplovni inspektori moraju biti visoko kvalificirani i osposobljeni stručnjaci, koji u ime Agencije obavljaju stručne i tehničke zadatke i čije je uloga presudna za nadzor sigurnosti i zaštite civilnog zračnog prometa. Školovanje i stručno osposobljavanje zrakoplovnih inspektora Agencije obavlja se u skladu s internim dokumentom Agencije Priručnik školovanja (Training Manual - TR-MAN-001, Rev 8.). Priručnik definira i opisuje programe školovanja zrakoplovnih inspektora Agencije od trenutka zapošljavanja (inicijalno školovanje), kroz održavanje dodijeljenih inspektorskih ovlaštenja i kontinuirano usavršavanje (specijalizirana školovanja i školovanja za obnovu znanja inspektora).

Važećom revizijom Priručnika, Agencija osigurava usklađenost s EU propisima koji svojim zahtjevima definiraju potrebnu razinu stručnosti zrakoplovnih inspektora. Agencija je usmjerena na podizanje stručnosti i znanja zrakoplovnih inspektora u specifičnim područjima, upoznavanje i usvajanje novih tehnologija, te u tom cilju potiče aktivno sudjelovanje radnika Agencije u međunarodnim tijelima i radnim grupama koje kontinuirano rade na unaprjeđenju sigurnosti i zaštite civilnog zračnog prometa.



Školovanje i stručno usavršavanje radnika Agencije u 2019. godini odvijat će se temeljem odobrenog Plana školovanja koji je sastavni dio ovoga Programa, a nalazi se u Prilogu 3.

Kriteriji za planiranje školovanja radnika Agencije su:

- Pregled potrebnih školovanja prema inspektorskim ovlaštenjima;
- Plan pojedinačnih prioriteta za školovanjem, napravljen na temelju analize kvalifikacijskih listi i izdanih ovlaštenja;
- Potrebe usvajanja novih tehničko-tehnoloških trendova u području sigurnosti i zaštiti civilnog zračnog prometa;
- Novi regulatorni zahtjevi;
- Aktualne ponude raspoloživih školovanja;
- Pregled realizacije školovanja u 2018. godini;
- Planirana financijska sredstva.

U sklopu projekta „EUROCONTROL Support to the Croatian Civil Aviation Agency“, Agencija u suradnji sa EUROCONTROL-om u 2019. godini planira uputiti dva radnika na usavršavanje uz rad (secondment), u trajanju od tri mjeseca. Planirani secondment obuhvaća usavršavanje znanja iz specifičnih područja kako što su operativne usluge u zračnom prometu (Air Traffic Services) te iz područja meteorologije.

Sukladno planu implementacije Uredbe (EU) 2017/373, Agencija će u 2019. godini provoditi stručna osposobljavanja svih zrakoplovnih inspektora Odjela usluga u zračnoj plovidbi i upravljanja zračnim prometom korištenjem usluga školovanja IANS-a (EUROCONTROL's Institute of Air Navigation Services).

Nadalje, tijekom 2018. godine donesena je Uredba (EU) 2018/1139. Za potrebe upoznavanja zrakoplovnih inspektora Agencije s novodonesenom Uredbom, u 2019. godini planira se niz internih školovanja na temu Uredbe (EU) 2018/1139, te korištenje EASA portala za učenje ELG (EASA Learning Gateway), naročito u pogledu E-learning učenja i E-examination ispita za zrakoplovne inspektore Agencije.

Pored navedenog, Agencija u 2019. godini planira provesti školovanje za rukovodeće kadrove, od razine voditelja odjela/ureda/sektora. Navedeno školovanje će se provoditi u cilju stjecanja potrebnih znanja za unaprjeđenje poslovnih procesa i upravljanja radom Agencije na svim razinama. Planom školovanja predviđeno je da rukovodeći kadar Agencije stekne i/ili obnovi stečena znanja u području komunikacijskih vještina, vođenja ljudi, poslovnog pregovaranja, financija i računovodstva, upravljanja projektima, primjeni strateškog promišljanja na operativnim razinama, upravljanja organizacijskim promjenama, upravljanja vremenom i upravljanja ljudskim potencijalima.

Provedbom Plana školovanja za 2019. godinu u ovlaštenim domaćim i inozemnim organizacijama, institucijama za školovanje i osposobljavanje, kao i internim školovanjima Agencija osigurava visoku razinu stručnosti zrakoplovnih inspektora i ostalih radnika za obavljanje svih poslova iz nadležnosti Agencije.

### ***7.3 Komunikacija sa zrakoplovnom zajednicom/zrakoplovnim subjektima***

Za uspješnu komunikaciju sa zrakoplovnom zajednicom/zrakoplovnim subjektima potrebno je razumijevanje funkcioniranja sustava od strane svih sudionika u procesu te njihova uloga i odgovornost koja proizlazi iz toga. U skladu sa zahtjevima Organizacije međunarodnog civilnog zrakoplovstva (ICAO), države članice moraju uspostaviti i održavati formalni način komunikacije prema zrakoplovnoj zajednici/zrakoplovnim subjektima koji osigurava da su svi u potpunosti upoznati sa svim važnim informacijama i promjenama vezanim uz regulativu te da svi zainteresirani razumiju zašto se specifične aktivnosti poduzimaju. U tom smislu, Agencija osigurava zrakoplovnim subjektima potporu u implementaciji zahtjeva kroz različite oblike i načine komunikacije.





Kada je riječ o težišnim područjima komunikacije sa zrakoplovnom zajednicom/zrakoplovnim subjektima tijekom 2019. godine, ona će biti usmjerena na podizanje razine znanja, stručnosti i sigurnosne kulture u civilnom zrakoplovstvu Republike Hrvatske. U svrhu ostvarenja postavljenih ciljeva Agencija će nastaviti s organizacijom edukativnih radionica, objavljivanjem tematskih publikacija, uključivanjem industrije u postupak izrade propisa, te unaprjeđenjem sadržaja i funkcionalnosti internetskih stranica Agencije. Putem internetskih stranica Agencije izdavati će se „newsletter-i“ kao i stručni tromjesečni magazin, koji će služiti obnovi znanja subjekata u zrakoplovstvu, usmjeravanju pažnje na kritične zahtjeve i rokove primjene, najavi izmjena regulatornih okvira, upoznavanju s trenutnim aktivnostima Agencije i drugim temama od interesa za zrakoplovnu industriju. Periodičnost izlaza newslettera i kategorija njegovih korisnika ovisit će o konkretnim potrebama na temelju stručne procjene.

Kroz organizaciju radionica/tečajeva, a zbog sve većeg broja operatora sustava bespilotnih zrakoplova, bit će potrebno uložiti dodatne napore kako bi zrakoplovna zajednica prepoznala rizike koji ugrožavaju sigurnost letenja sustavima bespilotnih zrakoplova, a osobito njihovim neovlaštenim korištenjem.

Jednim dijelom rizici se mogu smanjiti zajedničkim aktivnostima različitih državnih institucija koje su povezane sa zračnim prometom. To znači da se mora uspostaviti komunikacija i zajednička suradnja svih sudionika u zračnom prometu, odnosno Agencije, Hrvatske kontrole zračne plovidbe d.o.o. te Ministarstva unutarnjih poslova. Shodno tome, nastavit će se komunikacija sa spomenutim institucijama kako bi se pravovremeno, u slučaju organiziranja radionica/tečajeva vezanih uz sustave bespilotnih zrakoplova, angažirale i odgovorne osobe iz spomenutih institucija. One bi se tako bolje upoznale s problemima zrakoplovne zajednice i pokušale svojim angažmanom doprinijeti kvaliteti rasprava i dijaloga što u konačnici treba rezultirati boljim razumijevanjem problema i rješenjima koja bi pozitivno utjecala na sigurnost zračnog prometa.

Jedan od vrlo važnih načina komunikacije Agencije sa zrakoplovnom zajednicom u 2019. godini bit će, kao i prethodnih godina, slobodno uključivanje zainteresirane stručne javnosti u raspravu oko nacрта prijedloga podzakonskih propisa u području zrakoplovstva. Zainteresirana zrakoplovna zajednica/zrakoplovni subjekti bit će u mogućnosti na nacрте prijedloga podzakonskih propisa dostaviti primjedbe, komentare i prijedloge u cilju što kvalitetnije izrade novih propisa.

Agencija će kao društveno odgovorna organizacija u suradnji sa zrakoplovnom industrijom podržavati, sponzorirati i poticati razvoj civilnog zrakoplovstva u Republici Hrvatskoj, te će sudjelovati na stručnim skupovima, konferencijama i sličnim događanjima u svrhu razmjene informacija i iskustava te promicanja sigurnosti zračnog prometa.

Agencija na svojim web stranicama zrakoplovnoj zajednici i javnosti daje obavijesti i informacije o provedenim i planiranim izmjenama nacionalne, europske i međunarodne regulative. Posebne obavijesti i smjernice daju se u slučaju specifičnih problema/pitanja povezanih sa sigurnošću zračnog prometa na koje zrakoplovni subjekti trebaju obratiti pažnju prilikom obavljanja svojih aktivnosti.

### **7.3.1 Stručni skupovi**

Agencija je javna ustanova nadležna za stručne poslove vezane uz civilno zrakoplovstvo. Stručno usavršavanje i edukacija svih subjekata u civilnom zrakoplovstvu jedna je od njezinih važnih aktivnosti. Stoga su sve organizacijske jedinice u sklopu Agencije aktivno angažirane na organizaciji stručnih skupova, te prezentaciji njihova sadržaja i programa.

Stručni skupovi imaju razvojnu, edukacijsku i promocijsku ulogu za razvoj civilnog zrakoplovstva i sigurnost zračnog prometa. Stručne skupove Agencija može organizirati samostalno ili u suradnji sa zainteresiranim partnerima.



Stručni skupovi u organizaciji Agencije se organiziraju u skladu s unaprijed utvrđenim planovima ili povremeno u povodu odgovarajućih događaja važnih za civilno zrakoplovstvo. Plan održavanja radionica za zrakoplovnu zajednicu/zrakoplovne subjekte u 2019. godini nalazi se u Prilogu 5. ovoga Programa.

Agencija prepoznaje da postoje ograničene mogućnosti zrakoplovne industrije u praćenju i primjeni opsežne i brze promjene u propisima te će organiziranjem stručnih skupova u 2019. godini pružiti informacije, podršku i savjete kako bi se promjene implementirale na što kvalitetniji i učinkovitiji način. Između ostalih, održat će se radionice vezane uz sustave bespilotnih zrakoplova, generalnu avijaciju i organizacije za osposobljavanje pilota aviona te organizacije i osobe uključene u održavanje i vođenje kontinuirane plovidbenosti. Također, posvetit će se pozornost pravima putnika u zračnom prometu, aerodromima u Republici Hrvatskoj koji su certificirani sukladno EU propisima, te implementaciji Uredbe (EU) 2017/373 vezane uz upravljanje zračnim prometom.

### 7.3.2 Internetske stranice

Poštujući načelo transparentnosti u svom radu, te primjenjujući Zakon o pravu na pristup informacijama («Narodne novine» broj 25/13 i 85/15), Agencija će na internetskim stranicama redovito i ažurno objavljivati informacije i dokumente iz djelokruga rada i nadležnosti kojima se izravno može pristupiti. Prije svih, riječ je o dokumentima koji se vežu uz transparentnost javne nabave (registri ugovora o javnoj nabavi, planovi nabave) i natječaja za radna mjesta, kao i godišnja izvješća o radu te godišnji programi rada Agencije. Sve važeće naredbe o zrakoplovnoj sigurnosti i direktive, kao i propisi iz nacionalnog zakonodavstva, će se redovito objavljivati, ažurirati i biti dostupni korisnicima

Temeljem provedene analize funkcionalnosti internetskih stranica Agencije, zaključeno je kako je potrebno ići u njezin redizajn. Modularnost, dinamičnost i fleksibilnost stranica bit će u funkciji krajnjeg korisnika. Izbornici, kategorije, stranice i podstranice će biti vidljivije kako bi korisnici u što manje koraka došli do željenih informacija. Internetske stranice će se poboljšati promjenom strukture sadržaja, pozadine i slike kako bi vizualan dojam stvorio poseban efekt i time privlačnije rješenja shodno današnjim trendovima.

Osobita pozornost će se posvetiti „responsive“ dizajnu kako bi se stranice prilagodile pregledu na mobilnim uređajima i tabletima. Tako će korisnici u bilo koje vrijeme i s bilo kojeg mjesta doći do informacija koje pruža Agencija. Agencija će povezati svoje internetske stranice s društvenim mrežama kao što su Facebook i Twitter kako bi bili u stalnom kontaktu sa zrakoplovnom zajednicom. Tako će se stvoriti mreža stalnih korisnika objava i uspostaviti interakcija.

### 7.3.3 Odnosi s javnošću

Da bi se u javnosti još značajnije profilirala kao nositelj aktivnosti vezanih uz sigurnost i zaštitu civilnog zračnog prometa, glavni cilj Agencije u području odnosa s javnošću za 2019. godinu je maksimalno približavanje javnosti rada Agencije, načina odlučivanja kao i svih njezinih odluka.

Javnost kojoj se Agencija obraća može se podijeliti na dvije skupine:

- Opća
- Stručna

Cilj komunikacije Agencije prema općoj javnosti je njezina senzibilizacija po pitanjima uloge Agencije kao neovisne i samostalne organizacije koja brine o sigurnosti i zaštiti civilnog zračnog prometa te pravima putnika u zračnom prometu, organizacije koja ide u korak s novim tehnologijama i njihovom primjenom u civilnom zračnom prometu, te njezine društveno odgovorne uloge u razvoju civilnog zrakoplovstva u Republici Hrvatskoj.



Croatian Civil Aviation Agency

HRVATSKA AGENCIJA ZA CIVILNO ZRAKOPLOVSTVO  
GODIŠNJI PROGRAM RADA ZA 2019. GODINU

U komunikaciji s općom javnošću Agencija će kontinuirano promicati stajalište kako je sigurnost i zaštita civilnog zračnog prometa temelj za stvaranje adekvatnog okruženja za uspješno poslovanje i/ili normalno odvijanje ostalih aktivnosti u području civilnog zračnog prometa, te da je nadzor nad svim subjektima koji sudjeluju u tome potreban kako bi svi imali jednake šanse za uspjeh ovisno o njihovim potrebama (tržišnim, poslovnim, rekreativnim), inovativnosti, kvaliteti njihovih proizvoda i usluga, što donosi korist krajnjim korisnicima usluga.

Općoj javnosti potrebno je poslati poruku kako Agencija svojim radom pozitivno utječe na sigurnost i zaštitu civilnog zračnog prometa, a time i na život građana, te rezultate gospodarstva u cjelini. Također, Agencija prema općoj javnosti treba biti predstavljena kao organizacija koja se kontinuirano bavi zaštitom prava putnika u zračnom prometu, koja je transparentna u području javnih nabava i koja je središte izvrsnosti ljudskih resursa i kompetencija u području civilnog zrakoplovstva.

Cilj komunikacije Agencije prema stručnoj javnosti je naglašavanje zakonitosti rada Agencije, ispravnosti njezinih odluka i poštivanja svih pozitivnih propisa, te partnerski odnos sa svim zainteresiranim subjektima.

U dijelu stručne javnosti potrebno je naglašavati kvalitetu odluka Agencije (osobito u donošenju i primjeni propisa) te važnost kontinuirane edukacije u području primjene propisa iz područja civilnog zrakoplovstva.



## **8. RAZVOJNI PROJEKTI**

Razvojni projekti su značajan instrument za unaprjeđenje rada i razvoja djelatnosti Agencije. Agencija je u proteklom razdoblju koristila sve dostupne bespovratne ili vrlo povoljne izvore financiranja (IPA 2008 / IPA 2009 / EBRD / EUROCONTROL) za realizaciju pojedinih projekata važnih za rad i razvoj Agencije. Agencija će i u 2019. godini nastaviti provoditi razvojne projekte, a za koje će sredstva osigurati iz viška prihoda kako je to propisano člankom 10. stavkom 4. Zakona i člankom 36. stavkom 3. Statuta Agencije.

### **8.1 Projekt rekonstrukcije i sanacije poslovne zgrade**

Tijekom 2018. godine izrađena je sva projektno-tehnička dokumentacija potrebna za ishođenje građevinske dozvole za rekonstrukciju i sanaciju poslovne zgrade u Krajiškoj ulici broj 20 u Zagrebu te Izvedbeni projekti s tender dokumentacijom i troškovnicima koji su potrebni za raspisivanje javnog nadmetanja za izvođenje građevinskih radova i usluga stručnog nadzora gradnje.

Zbog kasnijeg pribavljanja potvrda glavnog projekta od strane javnopravnih tijela koja su izdala posebne uvjete, zahtjev za izdavanje građevinske dozvole podnesen je 8. lipnja 2018. godine, dva mjeseca kasnije nego što je planirano, a zbog sezone godišnjih odmora i omogućavanja vlasnicima susjednih parcela uvid u glavni projekt, unatoč činjenici da je sva dokumentacija za ishođenje građevinske dozvole bila uredna i kompletirana, građevinska dozvola izdana je 31. kolovoza 2018. godine.

U međuvremenu je pripremljena i sva dokumentacija potrebna za raspisivanje javnog nadmetanja za izvođenje građevinskih radova i javnog nadmetanja za usluge stručnog nadzora gradnje. Obzirom da je na građevinsku dozvolu izjavljena žalba Ministarstvu graditeljstva i prostornoga uređenja, odgođeno je raspisivanje javnog nadmetanja za izvođenje građevinskih radova i usluga stručnog nadzora gradnje do izvršnosti građevinske dozvole. Čim građevinska dozvola postane izvršna provest će se prethodno savjetovanje s javnošću, propisano kao obaveza, sukladno Zakonu o javnoj nabavi, za javnu nabavu građevinskih radova velike vrijednosti, nakon provedbe kojega će se analizirati eventualno dostavljene primjedbe i utvrditi konačan tekst dokumentacije o nabavi za izvođenje građevinskih radova i dokumentacije o nabavi za usluge stručnog nadzora gradnje.

Planirano trajanje navedenih postupaka, počevši od objave dokumentacije o nabavi u Elektroničkom oglasniku javne nabave Republike Hrvatske, do donošenja odluke o odabiru je četiri mjeseca, a nakon izvršnosti odluke o odabiru pristupit će se usuglašavanju teksta ugovora o izvođenju radova i ugovora o stručnom nadzoru gradnje s odabranim ponuditeljima. Obzirom da je planirani rok za izvođenje građevinskih radova 12 mjeseci, izvođenje građevinskih radova obavljat će se i u 2020. godini, pa će biti potrebno ishoditi suglasnost Vlade Republike Hrvatske, na prijedlog ministra financija, za stvaranje obveza u 2020. godini, sukladno Zakonu o proračunu i Zakonu o izvršavanju državnog proračuna, budući će ukupna vrijednost građevinskih radova prelaziti iznos od 10.000.000,00 kuna. Suglasnost Vlade Republike Hrvatske bit će potrebna i za sklapanje ugovora o izvođenju radova sukladno Statutu Agencije.

Pod uvjetom da građevinska dozvola bude izvršna najkasnije do početka 2019. godine, te da u postupcima javne nabave ne budu izjavljene žalbe planiran je početak građevinskih radova 1. srpnja 2019. godine. Budući je projektom rekonstrukcije i sanacije planirano rušenje dvorišnih građevina zbog njihove dotrajalosti kao i zbog potrebe osiguranja odgovarajućeg broja garažno-parkirnih mjesta razmjerno kvadraturi nove građevine, planiran je iskop građevinske jame dvije etaže podzemno, uz osiguravanje zaštite građevinske jame tzv. *top-down* metodom. Obzirom da se zgrada koja će se sanirati i rekonstruirati nalazi u povijesnoj jezgri grada Zagreba i okružena je okolnim građevinama na kojima mogu, uslijed izvođenja građevinskih radova, nastati oštećenja, tijekom 2018. godine pokrenuti su izvanparnični postupci osiguranja dokaza u odnosu na sve vlasnike i etažne



vlasnike susjednih građevina kako bi se od strane ovlaštenog sudskog vještaka utvrdilo stanje svih nekretnina prije rušenja, a u svrhu sprječavanja eventualno neopravdanih zahtjeva za naknadu štete. Izvanparnični postupci osiguranja dokaza nastavit će se i u prvoj polovici 2019. godine i bit će dovršeni prije početka izvođenja građevinskih radova. Neposredno prije početka gradnje provest će se i postupak za pribavljanje najpovoljnije ponude za osiguranje zgrade od šteta koje mogu nastati trećim osobama te zaključiti odgovarajuća polica osiguranja. Zaključivanje police osiguranja od odgovornosti za štete koje mogu nastati trećim osobama bit će obaveza i izvođača građevinskih radova. Do kraja 2019. godine planira se rušenje dvorišnih objekata, kompletna zaštita građevinske jame, iskop dvije podzemne etaže, početak gradnje nove dvorišne zgrade i početak rekonstrukcije postojeće ulične građevine.

U skladu s ugovorom o izradi projektno-tehničke dokumentacije, a temeljem Izvedbenog projekta, izrađena je procjena troškova rekonstrukcije i sanacije poslovne zgrade u Krajiškoj 20. Troškovi gradnje procjenjuju se na iznos od 46.502.484,49 kuna (bez PDV-a), od čega se najveći dio u iznosu od 34.200.889,48 kuna odnosi na građevinske i zanatske radove. Iznos od 4.228.887,85 kuna se odnosi na strojarske instalacije, a iznos od 3.528.533,16 kuna na elektroinstalacije. Troškovi vodovoda i odvodnje procjenjuju se na iznos od 1.866.635,00 kuna. Preostali iznos od 1.960.000,00 odnosi se na ostale troškove (sprinkler, dizalo i hortikultura). Financijskim planom za 2019. godinu osigurana su financijska sredstva za sve planirane aktivnosti za realizaciju Projekta u 2019. godini. Financijska sredstva za gradnju i opremanje osigurat će se u 2019. i 2020. godini iz vlastitih prihoda Agencije.

## **8.2 Projekt EMPIC**

EMPIC-EAP je standardno softversko rješenje koje pomaže civilnim zrakoplovnim vlastima u provođenju regulative od strane ICAO-a, EU-a i EASA-e. Ovaj softver koristi velik broj zrakoplovnih vlasti što pruža niz referenci i omogućava razmjenu iskustava u korištenju s predstavnicima ostalih zrakoplovnih vlasti. Agencija je kupila softver 2013. godine u sklopu IPA 2009 projekta.

Glavni cilj implementacije EMPIC-EAP softvera u poslovne procese Agencije je centralizacija i standardizacija baza podataka koje se koriste u radu Agencije. Softver omogućava centralno vođenje potrebnih evidencija u skladu s propisima kao i certificiranje i licenciranje zrakoplovnih subjekata.

Projekt EMPIC zbog kompleksnosti modula i podmodula uvodi se postupno modul po modul i u fazama. Moduli i podmoduli obuhvaćaju djelokrug i poslovne procese pojedinih organizacijskih jedinica Agencije.

EMPIC-EAP softver se sastoji od četiri glavna modula:

- Modul 1: EMPIC-EAP - Central Modules
- Modul 2: EMPIC-EAP - Personnel Licensing
- Modul 3: EMPIC-EAP – Organization Approval and Surveillance
- Modul 4: EMPIC-EAP – Technical areas,

Modul 1 – Central Modules i Modul 2 – Personnel Licensing uključujući i Medical podmodul implementirani su i operativno se koriste. Implementacija nacionalnih dozvola u Personnel Licensing modulu očekuje se početkom 2019. godine. Implementacija Modula 3 – OAS se nastavlja u 2019. godini sa podmodulima koji će biti definirani novim projektom implementacije. Modul 4 – Technical areas (AR – Aircraft Register i AO – Aircraft Ownership u 2019. godini koristit će se operativno u Odjelu zrakoplovnog prava i međunarodnih poslova. Nadalje, važno je naglasiti povezanost svih modula unutar EMPIC-EAP softvera. Naime, podaci između modula i podmodula se preklapaju i koriste prilikom kreiranja poslovnih procesa. U tom smjeru se nastavlja daljnja implementacija OAS

podmodula koji će koristiti već unesene podatke u CM modulu, Technical area modulu kao i procesima kreiranim u prethodnoj fazi implementacije unutar OAS modula. Povezanost modula vidi se na slici koja slijedi.

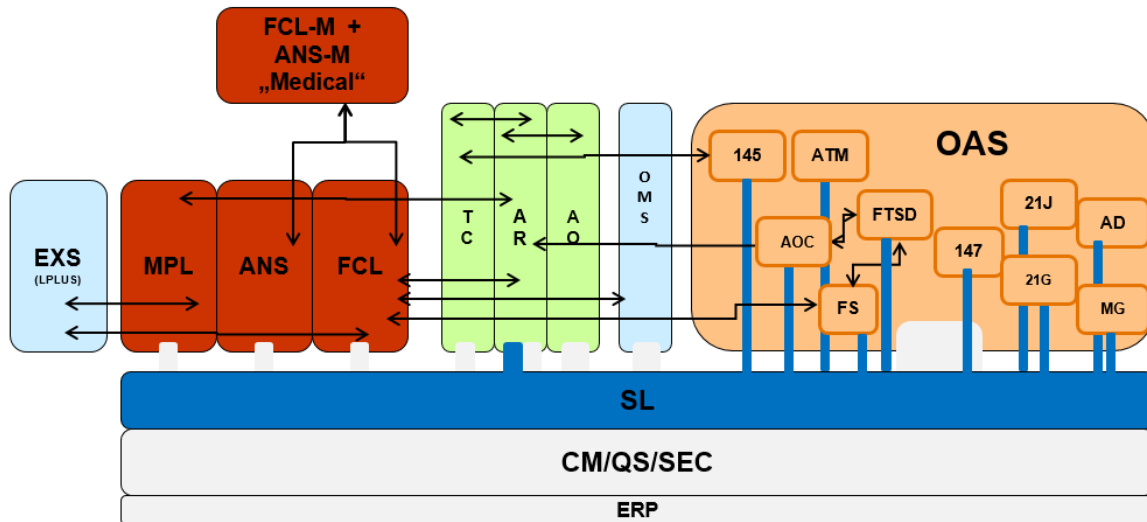

Tablica 11.: Povezanost EMPIC modula

Nakon završetka implementacije MC podmodula u Odjelu plovidbenosti, u 2019. godini će se nastaviti implementacija novih podmodula unutar OAS modula. Novim projektom implementacije odredit će se koji podmoduli će biti idući za implementaciju i kreirat će se novi procesi unutar OAS modula sukladno poslovnim procesima unutar Agencije. Implementacijom novih procesa unutar EMPIC-EAP softvera prestaje korištenje dosadašnjih baza podataka koje nisu centralizirane i povezane s ostalim poslovnim procesima.

Prema tablici koja slijedi vidljivo je koji su podmoduli ostaju za daljnju implementaciju u idućoj fazi implementacije OAS modula.

<p><b>EMPIC-EAP - Personnel Licensing</b></p>	<p>Licensing:  FCL: Flight Crew Licensing (<b>national licenses</b>)  ANS: Air Navigation Services and ATCOs  MPL: Maintenance Personnel Licensing  Medical:  FCL-M: Flight Crew Licensing - Medical  ANS-M: Air Traffic Controller - Medical</p>
<p><b>EMPIC-EAP – Organization Approval and Surveillance</b></p>	<p><b>OPS: Air Operators</b>  MC: Maintenance Companies  <b>FS: Flight Schools</b>  MT: Maintenance Training Organizations  POA: Production Organization Approval  DOA: Design Organization Approval  <b>AD: Aerodromes</b>  <b>ATM: Air Traffic Management</b></p>
<p><b>EMPIC-EAP – Technical areas</b></p>	<p>TC: Type Certification, Airworthiness Directives and Environment Certificates  AR: Aircraft Registration  AO: Aircraft Ownership</p>

Tablica 12.: Podmoduli daljnje implementacije OAS modula



OAS - Organization Approval and Surveillance modul obuhvaća veliko područje rada Agencije. Iz tog razloga, njegova implementacija bit će podijeljena u faze. Redoslijed implementacije podmodula ovisi o kompleksnosti samog podmodula i količini podataka koji se moraju unijeti iz postojećih baza podataka kao i logička povezanost s ostalim podmodulima i poslovnim procesima unutar Agencije.

U 2019. godini očekuju se intervencije na implementiranim modulima i podmodulima u smislu ažuriranja softvera, postavljanja novih predložaka i kontinuirana podrška korisnicima EMPIC-EAP softvera. Sukladno izmjenama u regulativi i poslovnim procesima Agencije potrebno je ažurirati i EMPIC-EAP softver te ga prilagoditi izmjenama.

Po završetku prve faze implementacije OAS modula – podmodul MC i MT, nastavit će se s implementacijom ostalih podmodula OAS modula: OPS - Air Operators, FS - Flight Schools, AD - Aerodromes i ATM - Air Traffic Management. Redoslijed implementacije podmodula bit će definiran projektom implementacije u 2019. godini.

Ključni korisnici EMPIC softvera u Agenciji po implementiranim modulima sudjelovat će u 2019. godini na sastancima korisnika kako bi bili upućeni u novosti vezane za ažuriranje softvera i kako bi svojim prijedlozima dali svoj doprinos u donošenju konačnih odluka vezanih za potrebne promjene i nadogradnje u softveru. Tvrtka EMPIC GmbH dva puta godišnje organizira sastanak korisnika gdje se razmjenjuju iskustva, iznose problemi s kojima se korisnici susreću prilikom korištenja softvera i gdje se sumiraju prijedlozi za poboljšanje softvera i potrebne prilagodbe sukladno novoj regulativi.

### ***8.3 Projekt pružanja elektroničkih usluga kroz sustav e-građani***

Agencija je u 2018. godini pokrenula postupak uključivanja u sustav e-građani. Postoji niz usluga iz djelokruga Agencije koje se mogu uključiti u elektroničke usluge sustava e-građani kao što su evidencija sustava bespilotnih zrakoplova, Hrvatski registar civilnih zrakoplova, izdavanje dozvola i dr. Namjera Agencije je uključiti što više usluga u sustav e-građani kako bi poslovanje bilo jednostavnije za korisnike, ali i za unaprjeđenje poslovnih procesa Agencije.

U listopadu 2018. godine odobren je Projekt UAS (sustavi bespilotnih zrakoplova) od strane vršitelja dužnosti direktora Agencije kojim je započela implementacija pilot projekta uključivanja Agencije u pružanje elektroničkih usluga kroz sustav e-građani.

S obzirom na eksponencijalan porast broja prijava operatora sustava bespilotnih zrakoplova, pojavila se potreba za kreiranjem automatiziranog unosa podataka u bazu podataka za razliku od dosadašnjeg ručnog unosa. Projektom UAS omogućit će se on-line prijava operatora sustava bespilotnih zrakoplova gdje će operator unositi podatke o bespilotnom zrakoplovu i ostale informacije važne za prijavu u evidenciju. Identifikacija operatora će biti omogućena putem NIAS sustava za fizičke osobe, odnosno verifikacijom putem e-pošte za pravne osobe i strane državljane uz prilaganje preslike identifikacijskog dokumenta.

Operatori će dobiti potvrdu o upisu u evidenciju te će biti obavješteni o isteku valjanosti u osobni korisnički pretinac.

Aplikacija će se povezati s urudžbenim zapisnikom Agencije i bit će implementiran kartični sustav naplate upravne pristojbe čime će se postupak potpuno automatizirati.

Implementacija ove elektroničke usluge očekuje se početkom 2019. godine, a krajnji rok za operativno korištenje, sukladno Projektu, je 1. svibnja 2019. godine.



Sukladno informaciji Ministarstva uprave očekuje se uvođenje usluge e-poslovanje koje bi omogućilo i korištenje elektroničkih usluga i za pravne subjekte. Agencija planira implementirati ovu uslugu čim postane dostupna, odnosno nadograditi aplikaciju za evidenciju operatora sustava bespilotnih zrakoplova novom funkcionalnosti za pravne subjekte.

Također je u najavi i uvođenje sustava naplate upravne pristojbe putem sustava e-građani. Agencija će implementirati i sustav e-pristojba, odnosno zamjeniti postojeći kratični sustav naplate upravne pristojbe.

Nakon uspješno implementirane elektroničke usluge evidencija sustava bespilotnih zrakoplova, Agencija će razmotriti ostale usluge koje može uključiti u sustav e-građani i nastojati što više usluga prebaciti u sustav elektroničkih usluga.

#### ***8.4 Projekt analize, izrade i održavanja aplikacije za interno poslovanje Agencije***

U cilju unaprjeđenja poslovanja koji spadaju u interno poslovanje Agencije i važan su čimbenik efikasnog funkcioniranja, a zbog ograničenja upotrebljivosti do sada korištenih računalnih resursa, prvenstveno Access baza podataka, potrebno je provesti sveobuhvatnu analizu postojećih podataka te izraditi plan konverzije u tablice relacijske baze podataka.

Novonastale tablice podataka se korisnicima prezentiraju kroz modularno mrežno sučelje uz kontrolu pristupa provjerom pristupnih podataka (korisničko ime i zaporka) koji osiguravaju pristup samo onom podatku ili skupu podataka za koje je korisnik zadužen te mu se, ovisno o ulozi, dozvoljava ili zabranjuje manipulacija tim podacima (izmjena, dodavanje i sl.).

Pristup podacima moguć je samo iz lokalne mreže Agencije, te iznimno kroz VPN konekciju uz dodatnu sigurnosnu provjeru kroz vremenom uvjetovani autentifikator za korisnike kojima je takva vrsta pristupa potrebna. U oba slučaja kanal komunikacije je šifriran (HTTPS protokol) čime je osigurana sigurnost od presretanja podataka od strane trećih osoba.

Baza podataka i aplikacija koriste postojeći hardware Agencije koji, zbog minimalne tehničke zahtjevnosti, nije potrebno nadograđivati u tu svrhu. Programske komponente su u potpunosti besplatne (open source), a za dizajn baze i aplikacije nije potrebno angažirati vanjske suradnike što u konačnici donosi podizanje internog funkcioniranja Agencije na viši nivo korištenjem postojećih resursa i radne snage te uz minimalna godišnja ulaganja za certifikat kojim se šifrira komunikacija.

Tijekom 2019. godine plan je interne djelatnosti Ureda Agencije u potpunosti prebaciti na novu tehnologiju, te napraviti analizu upotrebljivosti u ostalim Odjelima i Sektorima.





## **9. POTREBNI RESURSI**

### **9.1 Ljudski resursi**

Sukladno odredbama članka 5. stavka 19. Zakona, Agencija je obvezna zaposliti i održavati dovoljan broj stručnog osoblja, u cilju osiguranja obavljanja svih poslova koji proizlaze iz nadležnosti Agencije utvrđenih Zakonom.

Obavljanje stručnih poslova iz nadležnosti Agencije zahtijeva visoko kvalificirane stručnjake različitih specijalnosti koji posjeduju posebnu stručnost i znanje u skladu s međunarodnim zahtjevima i zahtjevima zakonodavstva Europske unije u području civilnog zračnog prometa.

Unazad zadnjih nekoliko godina Agencija se suočava s poteškoćama u pribavljanju i zadržavanju stručnog osoblja zbog više razloga. Najčešći razlog je prekid radnog odnosa u Agenciji zbog odlaska na bolje plaćene poslove u zemlji i inozemstvu. Primjetan je nedostatak kvalificiranog osoblja na tržištu rada zbog velike globalne potražnje za stručnim osobljem uslijed skokovitog razvoja zrakoplovne industrije. Navedeno se odražava na slabiji odaziv stručnog osoblja na javne natječaje za popunjavanje radnih mjesta u Agenciji, ili na javnim natječajima kandidati ne ispunjavaju propisane uvjete, naročito za određena specijalizirana radna mjesta u Agenciji. Usprkos navedenome, Agencija je u 2018. godini zaposlila 10 novih radnika, od kojih je većina zaposlena temeljem planova zapošljavanja iz prethodnih godina koji nisu realizirani, ili kao neophodna zamjena za radnike kojima je prestao radni odnos u Agenciji.

Pored toga, u 2018. godini dva radnika Agencije su umirovljena, dok je jedna radnica preminula. Direktor Agencije i jedan radnik zatražili su prekid radnog odnosa. Vijeće Agencije je, uz suglasnost resornog ministra, imenovalo vršitelja dužnosti direktora Agencije na rok do godine dana, odnosno do izbora i imenovanja direktora Agencije na temelju provedenog javnog natječaja. Od studenoga 2018. godine upražnjeno je radno mjesto zamjenika direktora Agencije zbog isteka mandata. Na radno mjesto pomoćnika direktora za aerodrome, usluge u zračnoj plovidbi i upravljanje zračnim prometom imenovan je vršitelj dužnosti.

U skladu s navedenim, Agencija će početkom 2019. godine zapošljavati 90 radnika, uključivo zapošljavanje jednog radnika temeljem provedenog javnog natječaja u zadnjem kvartalu 2018. godine.

Plan zapošljavanja u 2019. godini uvjetovan je potrebama za popunjavanjem upražnjenih rukovodećih radnih mjesta, te novim zapošljavanjem na radnim mjestima na kojima je nužno pribaviti radnike kao zamjenu za radnike kojima je prestao radni odnos, a radi nužnog obavljanja poslova iz nadležnosti Agencije. Pored toga, Plan zapošljavanja u 2019. godini uvjetovan je i povećanim opsegom poslova, prije svega u području sustava bespilotnih zrakoplova gdje se bilježi skokovit rast i razvoj tog segmenta civilnog zrakoplovstva. Povećani opseg poslova bilježi se i u području zaštite civilnog zračnog prometa te području aerodroma uslijed kontinuiranog povećanja regulatornih zahtjeva i potreba nadzora. Također, poslovi ekonomske regulacije zahtijevaju dodatno zapošljavanje zbog usložnjavanja i povećanja obima poslova iz te domene djelokruga Agencije. Potrebno je napomenuti kako je Plan zapošljavanja u 2019. godini i u funkciji realizacije zapošljavanja koja nisu realizirana u 2016. i 2018. godini, a koja radna mjesta su bila popunjena internim rasporedom ili su poslovi tih radnih mjesta raspoređeni na druge radnike Agencije.

U skladu s navedenim, planira se da će Agencija u 2019. godini zapošljavati 95 radnika, odnosno najviše 98 radnika ovisno o rezultatima popunjavanja rukovodećih radnih mjesta temeljem provedenih javnih natječaja. Navedeni broj predstavlja optimalni i realan broj zaposlenih radnika potrebnih za obavljanje poslova iz nadležnosti Agencije u narednom razdoblju, a u odnosu na veličinu i očekivani razvoj zrakoplovne industrije u Republici Hrvatskoj.

Agencija će i u 2019. godini, za obavljanje poslova za koje nema ekonomskog opravdanja obavljati ih vlastitim resursima, angažirati vanjske stručne suradnike.

Vanjski stručni suradnici će biti angažirani za obavljanje specifičnih i povremenih poslova, prvenstveno vezanih uz licenciranje zrakoplovnog osoblja (provođenje teorijskih praktičnih ispita za stjecanje dozvole/ovlaštenja) i provedbu nadzora zrakoplovno-medicinskih centara i zrakoplovno-medicinskih ispitivača te nadzora sigurnosti pružatelja usluga u zračnoj plovidbi.

Slijedi Plan zapošljavanja u 2019. godini.

R.br.	Unutarnja ustrojstvena jedinica	Naziv radnog mjesta	Napomena
1.	Agencija	Direktor	Upraznjeno radno mjesto
2.	Agencija	Zamjenik direktora	Upraznjeno radno mjesto
3.	Sektor aerodroma, usluga u zračnoj plovidbi i upravljanja zračnim prometom	Pomoćnik direktora	Upraznjeno radno mjesto
4.	Sektor letačkih operacija, školstva, plovidbenosti i licenciranja / Odjel letačkih operacija i školstva	Specijalist za letačke operacije	Povećan opseg poslova – PZ 2018.
5.	Sektor letačkih operacija, školstva, plovidbenosti i licenciranja / Odjel letačkih operacija i školstva	Specijalist za letačke operacije	Povećan opseg poslova – PZ 2018.
6.	Sektor aerodroma, usluga u zračnoj plovidbi i upravljanja zračnim prometom	Specijalist za ekonomsku regulaciju i financijske performanse	Povećan opseg poslova – PZ 2016.
7.	Sektor aerodroma, usluga u zračnoj plovidbi i upravljanja zračnim prometom / Odjel aerodroma	Specijalist za aerodrome	Zamjena
8.	Ured zaštite zračnog prometa	Specijalist za standardizaciju infrastrukture i zaštitne opreme aerodroma	Povećan opseg poslova – PZ 2016.

Tablica 13.: Plan zapošljavanja u 2019. godini

## 9.2 Financijski resursi

Člankom 5. stavkom 4. Zakona i člankom 37. stavkom 2. Statuta Agencije, propisano je da Agencija do 31. prosinca svake kalendarske godine, podnosi Vladi Republike Hrvatske godišnji program rada i financijski plan za sljedeću kalendarsku godinu na odobrenje. Od 2016. godine, kada je Agencija upisana u Registar proračunskih korisnika, izrada Financijskog plana provodi se sukladno proračunskim propisima, kao dio financijskog plana Ministarstva.

Sukladno odredbama članka 10. stavka 1. Zakona, prihodi Agencije predstavljaju financijska sredstva za obavljanje i razvoj djelatnosti Agencije, a osiguravaju se iz prihoda od djelatnosti Agencije, iz dijela naknada iz



članka 96. stavka 12. Zakona, za poslove iz nadležnosti Nacionalnoga nadzornog tijela, a koje naknade se utvrđuju u skladu s međunarodnim ugovorima koji obvezuju Republiku Hrvatsku, iz naknade koju plaćaju zračni prijevoznici po toni prevezene robe/tereta u civilnom zračnom prometu, iz naknade koju plaćaju svi putnici u civilnom zračnom prometu u odlasku te iz ostalih izvora u skladu sa Zakonom.

Prihodi i primici Agencije određeni su kao namjenski prihodi i primici (izvor 43) budući su ostvareni posebnim zakonskim i podzakonskim propisima kojima je propisana namjena, zatim vlastiti prihodi (izvor 31) te refundacije institucija EU (izvor 51).

Temeljem Upute Ministarstva mora, prometa i infrastrukture za pripremu prijedloga financijskog plana za razdoblje 2019. – 2021. godine, KLASA: 402-08/18-01/19; URBROJ: 530-10-1-18-2 od 5. rujna 2018. godine (u daljnjem tekstu: Uputa), a u skladu s Uputom za izradu prijedloga državnog proračuna Republike Hrvatske za razdoblje 2019. – 2021., Agencija je izradila prijedlog Financijskog plana za 2019. godinu s projekcijama za 2020. i 2021. godinu.

Sukladno članku 28. i članku 30. Zakona o proračunu, kao i Uputi, Agencija je izradila i dostavila obrazloženja Financijskog plana, gdje je za aktivnost *Administracija i upravljanje* definiran cilj „Razvijen sustav zračnog prometa“.

Financijski plan Agencije za 2019. godinu iznosi 130.110.000 kuna, projekcija za 2020. godinu 115.376.000 kuna te projekcija za 2021. godinu 86.386.000 kuna. Razlike se u najvećoj mjeri odnose na aktivnosti vezane uz provedbu Projekta rekonstrukcije i sanacije poslovne zgrade u Krajiškoj ulici broj 20 u Zagrebu.

Sukladno Zakonu o izvršavanju državnog proračuna Republike Hrvatske za 2019. godinu, Agencija nema obvezu uplate namjenskih prihoda i primitaka te vlastitih prihoda u državni proračun, već se ostvarenje i trošenje istih iskazuje mjesečno u sustavu državne riznice.

### **9.3 Materijalni resursi**

Nabava materijalnih resursa planirana je u skladu s Financijskim planom (Plan rashoda i Investicijski plan) i Planom nabave za 2019. godinu kojima će biti osigurana dostatna sredstava za redovito obavljanje djelatnosti Agencije.

U 2019. godini provest će se postupak javne nabave prijenosnih računala s priključnim stanicama kojima će se zamijeniti preostala postojeća stolna uredska računala. Tako će svi radnici, kojima obavljanje svakodnevnih zadaća zahtijeva određenu mobilnost i izbjivanje izvan prostora Agencije, biti u mogućnosti zadaće obaviti na jednako kvalitetan način. Prijenosna računala bit će kvalitetna, s tehničkim karakteristikama koje će omogućiti višegodišnje korištenje bez potrebe za nadogradnjama i opremljena priključnim stanicama za rad u uredu.

Postupkom javne nabave nabavit će se i uredski pisači za zamjenu postojećih starih pisača. Oni su nabavljeni 2012. godine realizacijom projekta IPA 2009 i vijek trajanja im je istekao te se učestalo kvare, a popravci često nisu isplativi. Najveći dio bit će crno-bijeli uredski pisači, a manji dio pisači u boji.

Nastavit će se obnavljanje mrežne i serverske opreme, također nabavljene projektom IPA 2009, novim mrežnim preklopnici i serverima. Mrežni preklopnici bit će kombinirani na način da omogućuju istovremeno spajanje računalne i telefonske opreme i imat će mogućnost programiranja i podešavanja pa će se na taj način bolje optimizirati računalna mreža. Novi serveri služit će kao virtualizacijsko okruženje naprednijih tehničkih karakteristika od postojećeg što će omogućiti bolji rad virtualnih servera i poboljšanu kompatibilnost s postojećim backup softverom. Zamijenjeni serveri bit će nadograđeni novim verzijama operativnih sustava i dobit će nove



Croatian Civil Aviation Agency

HRVATSKA AGENCIJA ZA CIVILNO ZRAKOPLOVSTVO  
GODIŠNJI PROGRAM RADA ZA 2019. GODINU

uloge u postojećoj računalnoj mreži na način da dio postojećih virtualnih servera postanu fizički serveri. To će omogućiti rasterećenje virtualizacijske okoline i bolju iskoristivost resursa fizičkih servera.

Sva računalna oprema Agencije i dalje će biti licencirana Microsoft serverskim i korisničkim licencama, zaštićena licenciranim anti-virusnim programima i certifikatima i redovito održavana temeljem sklopljenih ugovora o održavanju. Produžit će se trajanje licenci za ) softver za obuku zaštitnog osoblja na zračnim lukama (Casra) i softver za planiranje prepreka na zračnim lukama (Obstacle Surface Planner)..

Zastarjeli mobilni telefoni bit će otpisani i nabavit će se novi, kao i stolni telefoni za nove radnike.

Nastavit će se proces digitalizacije arhivskog i registraturnog gradiva arhiviranog nakon listopada 2018. godine te izvršiti izlučivanje arhivskog i registraturnog gradiva, uz suglasnost Hrvatskog državnog arhiva, za koje su istekli rokovi čuvanja.

Početakom 2019. godine bit će izrađena i stavljena u upotrebu aplikacija UAS (sustav bespilotnih zrakoplova) kojom će se omogućiti on-line prijava operatora sustava bespilotnih zrakoplova putem sustava e građani.

U 2019. godini planirana su sredstva za korištenje licenci za sustav e Pisarnica kao i sredstva za eventualnu nadogradnju sustava e Pisarnica i e Pismohrana te sredstva za najam fotokopirnih uređaja i njihovo održavanje.

Nastavit će se redovno održavanje aplikacija za financije i računovodstvo, kadrovske evidencije i evidencije radnog vremena, e Pisarnice, e Pismohrane te EMPIC softvera.

Nabavljat će se i uredski materijal, toneri, sitan inventar, uredski namještaj za novo zaposlene radnike, odgovarajuća zaštitna oprema, znavljanje službene radne odjeće, usluge pošte, interneta te pokretne i nepokretne telefonije.

Planirana su i sredstva za operativni leasing službenih automobila po ugovorima iz prethodnih godina, a u 2019. godini ne planira se nabava usluga operativnog leasinga za nove službene automobile.

Agencija će se, i nadalje, prema postojećim materijalnim resursima kao i pri nabavi novih materijalnih resursa odnositi s pažnjom dobrog gospodara, a u cilju smanjenja troškova poslovanja.



Croatian Civil Aviation Agency

HRVATSKA AGENCIJA ZA CIVILNO ZRAKOPLOVSTVO  
GODIŠNJI PROGRAM RADA ZA 2019. GODINU

## 10. ZAKLJUČAK

Aktivnosti Agencije u 2019. godini usmjerene su na ostvarenje ciljeva utvrđenih ovim Programom rada koji proizlaze iz obavljanja poslova iz nadležnosti i djelokruga Agencije, kao i aktivnosti kojima se doprinosi unaprjeđenju, odnosno razvoju djelatnosti Agencije.

Agencija će raditi na daljnjem unaprjeđivanju standarda sigurnosti i zaštite civilnog zračnog prometa u Republici Hrvatskoj. Pri tome, Agencija će nastaviti sustavno provoditi nadzor sigurnosti i zaštite civilnog zračnog prometa, uključujući certificiranje i licenciranje zrakoplovnih subjekata, implementaciju sustava upravljanja sigurnošću te provedbu Nacionalnog programa sigurnosti u zračnom prometu. U kontekstu unaprjeđenja standarda sigurnosti zračnog prometa, Agencija će komunikaciju sa zrakoplovnom zajednicom/zrakoplovnim subjektima usmjeriti na podizanje razine znanja, stručnosti i sigurnosne kulture u civilnom zrakoplovstvu Republike Hrvatske. U području zaštite civilnog zračnog prometa, Agencija će nastaviti provoditi značajne regulatorne i operativne aktivnosti u cilju unaprjeđivanja dostignute razine implementacije i učinkovitosti mjera zaštite civilnog zračnog prometa u Republici Hrvatskoj te usklađivanja s međunarodnim standardima i novim regulatornim zahtjevima Europske unije.

Izrada nacрта prijedloga podzakonskih propisa će se odvijati u skladu s potrebama donošenja propisa za provedbu EU propisa i nacionalnih propisa za područja koja nisu regulirana EU propisima. Agencija će i u 2019. godini nastaviti obavljati poslove ekonomske regulacije u području civilnog zračnog prometa koja uključuje utvrđivanje i odobravanje različitih vrsta naknada te nadzor ekonomske sposobnosti subjekata u civilnom zrakoplovstvu Republike Hrvatske. Odobravanje letova, vođenje Hrvatskog registra civilnih zrakoplova i rješavanje o prigovorima za zaštitu prava putnika redoviti su poslovi iz nadležnosti Agencije u 2019. godini, kao i prethodnih godina.

U okviru svojih nadležnosti i obaveza, Agencija će provoditi aktivnosti vezane uz inicijativu Europske komisije nazvanu Jedinствeno europsko nebo, uključujući proces implementacije projekata utvrđenih Lokalnim planom implementacije Jedinственог europskog neba (LSSIP), aktivnosti vezane uz Funkcionalni blok zračnog prostora Srednje Europe (FAB CE) i Plan mjerenja učinkovitosti.

Sustav upravljanja kvalitetom je i nadalje temelj na kojem se gradi poslovanje Agencije u cilju unaprijeđenja postojećih procesa i procedura. U 2019. godini očekuju se tri standardizacijske inspekcije EASA-e kojima će se procijeniti sposobnost Agencije za obavljanje poslova nadzora sigurnosti civilnog zračnog prometa u području letačkih operacija i upravljanja zračnim prometom, te po prvi put nadzor nad sustavom upravljanja Agencije kao nadležnog tijela, s fokusom na sustavne sposobnosti Agencije da efektivno upravlja rizicima sigurnosti. U području kontrole kvalitete i zaštite civilnog zračnog prometa očekuje se inspekcija Europske komisije na jednoj od zračnih luka u Republici Hrvatskoj.

Obzirom na svoju djelatnost, Agencija će tijekom 2019. godine surađivati s domaćim i inozemnim nadležnim tijelima, naročito onima iz područja civilnog zrakoplovstva. Temeljem članstva Republike Hrvatske u Europskoj uniji, Agencija je obavezna aktivno sudjelovati u radu mnogobrojnih tijela i radnih grupa iz područja civilnog zrakoplovstva/civilnog zračnog prometa, u ulozi predstavnika Republike Hrvatske kao punopravne članice Europske unije.

Kontinuirano unaprjeđivanje rada i sposobnosti za obavljanje poslova iz djelatnosti Agencije će i u 2019. godini biti u fokusu Agencije. Kao i prethodnih godina, školovanje i stručno usavršavanje radnika Agencije je i 2019. godini vrlo važna aktivnost Agencije u cilju održavanja potrebne razine stručnosti i inspektorskih ovlaštenja.

Agencija će u 2019. godini nastaviti provoditi razvojne projekte, s težištem na Projektu rekonstrukcije i sanacije poslovne zgrade i Projektu EMPIC, te uključivanju u sustav e-Građani.

U potpori provedbe ovog Programa rada planirani su dostatni ljudski, financijski i materijalni resursi.

ORGANIZACIJSKA KARTA

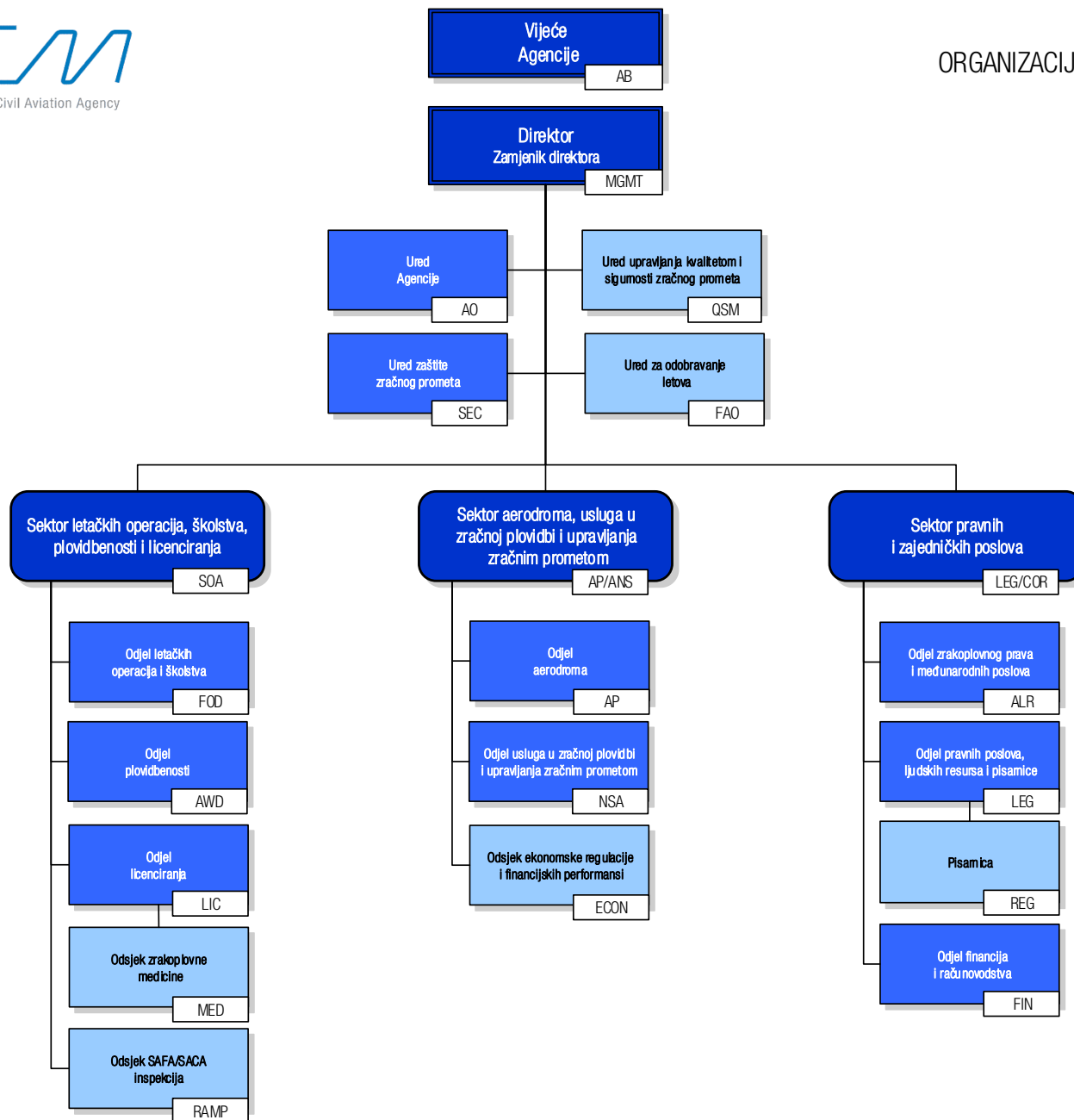

**Planovi nadzora  
u 2019. godini**

## Plan školovanja

u 2019. godini



**Plan sudjelovanja u radu međunarodnih organizacija i institucija  
u 2019. godini**

**Plan održavanja radionica za  
zrakoplovnu zajednicu/zrakoplovne subjekte  
u 2019. godini**



Croatian Civil Aviation Agency

HRVATSKA AGENCIJA ZA CIVILNO ZRAKOPLOVSTVO  
GODIŠNJI PROGRAM RADA ZA 2019. GODINU